



LIBERO CONSORZIO COMUNALE DI AGRIGENTO

AI SENSI DELLA L.R. N°15/2015

EX PROVINCIA REGIONALE DI AGRIGENTO

SETTORE AMBIENTE E TERRITORIO, INFRASTRUTTURE STRADALI, ATTIVITA
NEGOZIALE E PROTEZIONE CIVILE
UFFICIO TECNICO

**LAVORI DI ELIMINAZIONE DELLE CONDIZIONI DI PERICOLO PER
LA RIAPERTURA AL TRANSITO DELLA S.P. n° 24 CAMMARATA –
STAZIONE CAMMARATA SCALO (PONTE GIURI)**

ELABORATI:

- 1 RELAZIONE TECNICA
- 2 RELAZIONE GEOLOGICA
- 3 COROGRAFIA
- 4 PLANIMETRIA SCALA 1/2000
- 5 SEZIONI TRASVERSALI
- 6 PARTICOLARI COSTRUTTIVI
- 7 COMPUTO METRICO ESTIMATIVO
- 8 ANALISI DEI PREZZI
- 9 ELENCO PREZZI
- 10 CALCOLI STRUTTURALI
- 11 CAPITOLATO SPECIALE D'APPALTO
E SCHEMA DI CONTRATTO
- 12 PIANO DI SICUREZZA
- 13 CALCOLO INCIDENZA MANODOPERA

Validato ai sensi dell'art. 26 comma 8° del Decreto
Legislativo n° 50/2016

Agrigento li 05 LUG. 2016
IL Responsabile del procedimento

ING. ERNESTO SFERLAZZA

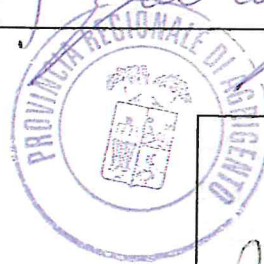

IL GEOLOGO

**Dott. ROBERTO
BONFIGLIO**

GLI ISTRUTTORI TECNICI

Geom. Totò Cacciatore

Geom. Giuseppe Mattaliano

Geom. Giuseppe Bonfiglio

Geom. Giuseppe Frenza

IL COORDINATORE
DELLA SICUREZZA

**Geom. TOTO'
CACCIATORE**

IL PROGETTISTA

Arch. ALFONSO GIULIO

V° IL DIRETTORE

Ing. BERNARDO BARONE

AGRIGENTO LI

05 LUG 2016



LIBERO CONSORZIO COMUNALE DI AGRIGENTO

AI SENSI DELLA L.R. n° 15/2015

EX PROVINCIA REGIONALE DI AGRIGENTO

Settore : Ambiente e territorio ,Infrastrutture Stradali , Attivita'
Negoziale e Protezione Civile.

UFFICIO TECNICO

PIANO DI SICUREZZA E COORDINAMENTO

1^a parte – Relazione generale

DOCUMENTO

ELABORATO AI SENSI DELL'ART. 100 DEL D. Lgs. N° 81 del 09
Aprile 2008 COORDINATO CON IL D. Lgs. N° 106 del 3 AGOSTO
2009 E CON I CONTENUTI MINIMI PREVISTI ALL'ALLEGATO
XV

CUP : B37H15001800002

PSC ELABORATO PER LA REALIZZAZIONE DEI LAVORI DI:

**LAVORI DI ELIMINAZIONE DELLE CONDIZIONI DI PERICOLO PER
LA RIAPERTURA AL TRANSITO DELLA S.P.n 24 CAMMARATA-
STAZIONE DI CAMMARATA- STAZIONE CAMMARATA SCALO
(PONTE GIURI).**

Importo a base d'asta € 846.834,43 oltre IVA al 22%;

CUP :B37H15001800002

IMPORTO LAVORI A BASE D'ASTA:	€.	846.834,43
DEDURRE ONERI PER LA SICUREZZA (3%)	€.	25.405,03
LAVORI SOGGETTI A RIBASSO D'ASTA	€.	821.429,40



IL CORDINATORE DELLA SICUREZZA

(Handwritten signature in blue ink)

(Geom. Toto' Cacciatore)

1. PREMESSA

Il presente Piano di Sicurezza e Coordinamento (PSC) relativo all'applicazione della sicurezza nel cantiere, redatto ai sensi del D.Lgs. 9 aprile 2008, n° 81, per i lavori riportati in testata, costituisce parte integrante del contratto di appalto ed ha lo scopo di delineare e sintetizzare le norme che devono essere osservate, per svolgere in condizioni di sicurezza, le attività all'interno del cantiere e realizzare così un'efficace piano di protezione fisica per i lavoratori impegnati.

Il Committente attraverso la redazione di questo PSC, stilato con i contenuti minimi dell'Allegato XV del suddetto decreto e redatto da professionista abilitato ai sensi dell'art. 98 del D. Lgs. 81/2008, assolve ai compiti previsti dall'art. 91, comma 1, lettera a) e b) del D. Lgs. 81/2008 e con i contenuti minimi previsti all'Allegato XV del suddetto Decreto.

L'impresa aggiudicataria dei lavori è tenuta ad attuare quanto previsto nel presente PSC e dovrà inoltre predisporre un proprio Piano Operativo di Sicurezza (POS) che dovrà avere le caratteristiche di un piano complementare di dettaglio di questo PSC.

L'impresa che si aggiudica i lavori può presentare proposte di integrazione a questo PSC ove ritenga, sulla base della propria esperienza, di poter meglio garantire la sicurezza dei lavoratori nel cantiere.

Le eventuali proposte di modifica devono essere presentate al Coordinatore della Sicurezza per l'esecuzione dei lavori che ha il compito di valutare, discutere ed approvare tali, eventuali, proposte.

Il Committente, prima dell'affidamento dell'incarico dei lavori, designerà anche un professionista abilitato quale Coordinatore per l'esecuzione dei lavori cui spettano i poteri e gli obblighi di cui all'art. 92 del D. Lgs. 81/2008.

Oltre all'impresa aggiudicataria tutte le imprese esecutrici ed i lavoratori autonomi che prestano la propria attività all'interno del cantiere, a qualsiasi titolo, sono tenute, prima dell'inizio dei rispettivi lavori, alla redazione di un proprio POS.

Per la stesura del presente piano di sicurezza sono state rispettate tutte le disposizioni di legge riguardanti la materia di prevenzione infortuni con particolare attenzione alle disposizioni riportate nei:

- D. Lgs. N° 81 del 9 Aprile 2008
- D. Lgs. N° 163 del 12 aprile 2006
- Tutte le disposizioni di legge non contemplate nel suddetto Decreto.

Gli organi preposti al controllo, alla prevenzione degli infortuni ed al pronto intervento in caso di incidenti saranno:

Ispettorato del Lavoro
A.S.L. (Azienda sanitaria locale)
I.N.A.I.L.
VV.FF.
Pronto Soccorso, Presidio Ospedaliero
Carabinieri
Polizia

Gli organi sopracitati saranno quelli competenti per il territorio ove avrà luogo la realizzazione dell'opera prevista in progetto, oltre ad altri organismi citati più innanzi.

Le presenti istruzioni non intendono pregiudicare né sostituirsi in alcun modo alle vigenti disposizioni di legge le cui norme e regole devono essere comunque applicate durante lo svolgimento del contratto in essere.

Sarà cura del coordinatore della sicurezza per l'esecuzione dell'opera provvedere inoltre alla compilazione di una tabella da apporre in cantiere e di immediata consultazione con i recapiti degli organi sopracitati (v. esempio sottoriportato).

Telefoni ed Indirizzi Utili

(da completare, fotocopiare e collocare nei pressi del telefono a cura dell'impresa che si aggiudicherà l'appalto)

	CAMMARATA		
Carabinieri	0922/636135 urgenza 112		
Polizia	Urgenza 113		
Comando dei Vigili Urbani (Municipio)	0922/634923		
Pronto Soccorso Agrigento	0922/591221	0922/591221	
Vigili del Fuoco V.V.F. Agrigento	0922/511417	0922/511417	
ASL territoriale di Agrigento	0922/595477	0922/595477	
Ispettorato del Lavoro di Agrigento	0922/653011- 0922/607913/16/36	0922/653011- 0922/607913/16/36	
Prefettura di Agrigento	0922/483111 - Emergenza 115	0922/483111 - Emergenza 115	
INAIL di Agrigento	0922/496111	0922/496111	

2. CRITERI DI VALUTAZIONE DEI RISCHI

I criteri di valutazione dei rischi riportati nel presente documento sono stati rilevati e desunti esaminando i seguenti elaborati:

- Progetto delle opere da realizzare
- Esecutivi muri in c.a. e paratia
- Relazione geologica

Il presente PSC sulla valutazione dei rischi per la sicurezza e la salute durante il lavoro nei cantieri temporanei o mobili, propone i seguenti contenuti minimi previsti dall'Allegato XV del D.Lgs. 81/2008:

- modalità da seguire per la recinzione del cantiere, gli accessi e le segnalazioni (v. schede);*
- b) protezioni o misure di sicurezza contro i possibili rischi provenienti dall'ambiente esterno;*
- c) servizi igienico- assistenziali;*
- d) protezioni o misure di sicurezza connesse alla presenza nell'area del cantiere di linee aeree e condutture sotterranee;*
- e) viabilità principale di cantiere;*
- f) impianti di alimentazione e reti principali di elettricità, acqua, gas ed energia di qualsiasi tipo;*
- g) impianti di terra e di protezione contro le scariche atmosferiche;*
- h) misure generali di protezione contro il rischio di seppellimento da adottare negli scavi;*
- i) misure generali da adottare contro il rischio di annegamento;*
- l) misure generali di protezione da adottare contro il rischio di caduta dall'alto;*
- m) misure per assicurare la salubrità dell'aria nei lavori in galleria;*
- n) misure per assicurare la stabilità delle pareti e della volta nei lavori in galleria;*
- o) misure generali di sicurezza da adottare nel caso di estese demolizioni o manutenzioni, ove le modalità tecniche di attuazione siano definite in fase di progetto;*
- p) misure di sicurezza contro i possibili rischi di incendio o esplosione connessi con lavorazioni e materiali pericolosi utilizzati in cantiere;*
- s) valutazione, in relazione alla tipologia dei lavori, delle spese prevedibili per l'attuazione dei singoli elementi del piano;*
- t) misure generali di protezione da adottare contro gli sbalzi eccessivi di temperatura.*

Oltre a quanto sopraddetto vengono riportate:

- Valutazione del n° di imprese presunto in cantiere;*
- Descrizione di massima delle fasi lavorative;*
- Valutazione di eventuali sovrapposizioni delle suddette fasi nelle stesse aree lavorative;*
- Misure di sicurezza specifiche e complementari derivanti dalle sovrapposizioni individuate;*
- Attribuzione di ruoli e competenze in merito alla sicurezza ed igiene del lavoro;*
- Descrizione del cantiere*
- Descrizione dei lavori e delle attrezzature e materiali da utilizzare;*
- Misure di sicurezza da attuare in modo da eliminare le situazioni a rischio;*

La valutazione dei rischi per l'esecuzione dei lavori sarà eseguita considerando le seguenti possibilità di infortuni (lista non esaustiva):

- Caduta di persone in piano per l'eventuale presenza sulle vie di transito di materiali di ingombro, di buche, di avvallamenti o di sostanze scivolose;
- Caduta di persone dall'alto durante le fasi di montaggio di ponteggi metallici e di realizzazione delle varie opere in elevazione nell'impiego di scale a mano;
- Caduta di persone nello scavo durante i lavori di sbancamento e di esecuzione delle fondazioni;
- Investimento per caduta di materiali dall'alto durante la fase di carico, scarico, movimentazione e sollevamento dei materiali e durante le operazioni di montaggio e smontaggio delle opere provvisorie;

Seppellimento e/o soffocamento per smottamento delle pareti o irruzioni d'acqua nei lavori di sbancamento e scavo;
Schiacciamento per ribaltamento dei mezzi meccanici per cedimento del terreno o per irrazionale utilizzazione dei mezzi stessi;
Urto di persone contro i mezzi operanti in cantiere, tra mezzi e strutture fisse contro ostacoli;
Investimento di persone da mezzi operanti in cantiere;
Ferite da taglio e da schiacciamento per l'impiego di utensili ed attrezzi vari e per il maneggio di materiali;
Strappi muscolari per l'irrazionale maneggio e sollevamento manuale dei materiali;
Investimento da spruzzi di materiale negli occhi durante l'operazione di getto, intonacatura e di travaso;
Investimento e proiezioni di schegge durante l'impiego di apparecchiature per il taglio nei lavori di smerigliatura e scannellatura;
Punture per l'eventuale presenza di punte o chiodi sulle vie di transito per il maneggio di materiali scheggiabili e/o sfaldabili;
Inalazione di polveri nei lavori di scavo, trasporto del materiale scavato, nonché in occasione della preparazione delle aree di lavoro e delle pulizie di apparecchiature e mezzi operativi;
Ferite dovute all'impiego di attrezzature e utensili deteriorati;
Ferite o fratture per contatto con organi di trasmissione del moto di macchinari ed impianti o per movimenti scoordinati sconnessi;
Ferite per contatto con gli organi lavoratori delle macchine e degli impianti utilizzati;
Ferite, cesoiamenti e contusioni dovute alla movimentazione dei materiali con mezzi di sollevamento che utilizzano brache;
Danno all'apparato uditivo da rumore provocato da macchinari ed utensili utilizzati in cantiere;
Danni all'apparato uditivo e/o visivo da vibrazioni e scuotimenti derivanti dall'impiego di martelli demolitori, vibratori, ecc.;
Folgorazione per contatti diretti ed indiretti in conseguenza dell'utilizzo di macchine ed apparecchiature elettriche e per eventuali avvicinamenti a parti in tensione;
Danno per contatto o inalazione di sostanze pericolose o nocive alla salute dei lavoratori (oli minerali, disarmanti, cemento bitume, ecc.);
Danno per radiazioni caloriche, ultraviolette o ionizzanti derivanti dai lavori di saldatura;
Danno per inalazione di gas e fumi che si sprigionano durante i lavori di saldatura;
Ustioni provocate da lavoro di saldatura;
Ustioni per scoppio di recipienti contenenti gas compressi (Bombole d'ossigeno, acetilene, compressori, ecc.);
Ustioni da incendio per la presenza in cantiere di sostanze infiammabili;
Elettrocuzione e/o ustioni per caduta di fulmini sulle strutture metalliche esistenti;

Le suddette possibilità d'infortunio possono essere maggiormente cagionate dalla cattiva organizzazione del lavoro ed in particolare per:

- Lavorazioni eseguite in posizione disagiata per la presenza di acqua, umidità, spazi ristretti o posizioni scomode in genere;
- Interferenza delle lavorazioni causate dalla concomitanza di più ditte nello stesso momento.

3. DATI GENERALI

Il presente capitolo riporta i dati generali dell'appalto relativo al presente PSC e la modalità di individuazione del numero di uomini x giorno presenti in cantiere.

3.1 *Dati generali dell'opera*

NATURA DELL'OPERA: MANUTENZIONE STRAORDINARIA LAVORI STRADALI

OGGETTO: **LAVORI DI ELIMINAZIONE DELLE CONDIZIONI DI PERICOLO PER LA RIAPERTURA AL TRANSITO DELLA S.P. n° 24 CAMMARATA-STAZIONE DI CAMMARATA-STAZIONE CAMMARATA SCALO (PONTE GIURI).**

COMMITTENTE: PROVINCIA REGIONALE DI AGRIGENTO
DENOMINATA LIBERO CONSORZIO COMUNALE AI SENSI DELLA L.R. 8/2014
- Ufficio Tecnico -Settore Infrastrutture Stradali.
Indirizzo Viale della Vittoria , 323 – 92100 AGRIGENTO

Indirizzo del cantiere: S.P. 24 AL KM. 1+600 (Cammarata –Stazione di Cammarata scalo (Ponte Giuri)

DATI SOGGETTI COINVOLTI

<i>Responsabile dei Lavori</i>	Ing. Ernesto Sferlazza
<i>Coordinatore per la Progettazione</i>	Geom. Toto' Cacciatore
<i>Coordinatore per la Esecuzione</i>	Geom. Toto' Cacciatore

DATI PROGETTISTI

PROGETTISTA: ARCH. Alfonso Giulio

ASSISTENTI TECNICI: Geom. Toto' Cacciatore, Geom. Giuseppe Frenda, Geom. Giuseppe Bonfiglio, Geom. Giuseppe Mattaliano.

4. DESCRIZIONE DELL'OPERA

RIPORTARE QUI UNA DESCRIZIONE DELL'OPERA OGGETTO DELL'APPALTO DEI **LAVORI DI ELIMINAZIONE DELLE CONDIZIONI DI PERICOLO PER LA RIAPERTURA AL TRANSITO DELLA S.P. N° 24 CAMMARATA- STAZIONE DI CAMMARATA- STAZIONE CAMMARATA SCALO (PONTE GIURI)..**

4.1 *Impatto ambientale a seguito dell'insediamento del cantiere*

Nelle zone dove dovranno essere eseguiti i lavori occorrerà attuare tutti i possibili accorgimenti e precauzioni in modo da arrecare il minor fastidio possibile all'ambiente esterno.

In linea di massima le misure che dovranno essere attuate a causa della presenza dei cantieri sono di seguito descritte:

a) Viabilità e macchine semoventi

Per gli automezzi utilizzati per il trasporto dei materiali lungo le strade urbane e di collegamento saranno adoperate tutte le precauzioni necessarie per arrecare il minor disagio quali: la copertura del carico onde prevenire eventuali cadute del carico trasportato; divieto di utilizzare gli avvisatori acustici ad eccezione di casi particolari quale segnalazioni per le operazioni di carico e scarico, ecc.;

Le aree del cantiere, in considerazione della presenza aree limitrofe di persone non addette ai lavori, dovranno essere meticolosamente recintate con barriere dell'altezza necessaria (non inferiore a 2 m).

b) Rumorosità

Tutte le macchine utilizzate per i lavori, quali ad esempio quelle per movimenti terra (escavatori, pale meccaniche, ecc.), compressori, gruppi elettrogeni, martelli demolitori, ecc. dovranno essere del tipo silenziato e di moderna concezione, con marmitte perfettamente efficienti.

Per la salvaguardia della salute dei lavoratori il datore di lavoro deve effettuare una valutazione del rumore al fine di identificare i lavoratori ed i luoghi di lavoro a rischio di danno uditivo, per attuare le misure preventive e protettive, se necessarie.

A tale fine si deve misurare l'esposizione quotidiana personale di un lavoratore al rumore (Lep, d) ovvero quella settimanale (Lep, w) se quella quotidiana risulta variabile nell'arco della settimana.

La valutazione deve essere effettuata da personale competente ad intervalli opportuni, con la consultazione dei lavoratori o dei loro rappresentanti.

Nel caso di variazioni degli impianti, macchine e/o delle lavorazioni, queste rilevazioni devono essere effettuate nuovamente.

Il rapporto contenente l'indagine fonometrica e indicante i criteri, i metodi, le strumentazioni, le modalità e il personale tecnico competente, deve essere messo a disposizione degli organi di vigilanza e redatto secondo quanto previsto al Capo II – “*Protezione dei lavoratori contro i rischi di esposizione al rumore durante il lavoro*” del D. Lgs. 81/2008.

In merito alla valutazione del rumore, l'art. 189 comma 2 del D. Lgs. 81/2008 cita testualmente che: “*Laddove a causa delle caratteristiche intrinseche della attività lavorativa l'esposizione giornaliera al rumore varia significativamente, da una giornata di lavoro all'altra, è possibile sostituire, ai fini dell'applicazione dei valori limite di esposizione e dei valori di azione, il livello di*

esposizione giornaliera al rumore con il livello di esposizione settimanale a condizione che:

a) il livello di esposizione settimanale al rumore, come dimostrato da un controllo idoneo, non ecceda il valore limite di esposizione di 87 dB(A); b) siano adottate le adeguate misure per ridurre al minimo i rischi associati a tali attività.”

c) Inquinamento

Tutti i materiali di risulta provenienti da scavi, perforazioni, scarto delle lavorazioni e quant'altro, dovranno essere condotti in discariche autorizzate.

Eventuali rifiuti speciali, tossici e nocivi, dovranno essere smaltiti da ditte autorizzate secondo la vigente normativa.

Le macchine con motore a combustione interna quali escavatori, pale meccaniche, autocarri, gruppi elettrogeni, compressori, ecc. dovranno essere dotati di efficiente marmitta, e di revisione periodica del motore, in modo da limitare il più possibile l'immissione nell'atmosfera di gas inquinanti.

Dovrà essere posta particolare attenzione affinché a causa dei lavori e del circolare delle macchine non venga sollevata polvere che possa arrecare disagio agli operai ed a terzi, ed a tal fine il cantiere si attrezzerà opportunamente in modo da inumidire periodicamente il suolo per eliminare del tutto l'inconveniente soprattutto nelle stagioni più asciutte.

4.2 Condizioni ambientali particolari

È notorio che in questo settore di attività le operazioni produttive vengono svolte senza carattere di ripetitività, infatti in fase di realizzazione, lavorazioni, situazioni, procedimenti, azioni sono sempre diversi, sia da cantiere a cantiere, per le caratteristiche intrinseche al diverso prodotto finale, sia, nello stesso cantiere, per l'evolversi delle categorie di lavoro in relazione alle diverse fasi di installazione.

Anche l'ambiente esterno in cui si opera, con il mutare delle stagioni e delle condizioni meteorologiche, la dispersione dei posti di lavoro, la diversità dei luoghi e delle relative condizioni ambientali circostanti, le distanze dalle fonti di approvvigionamento, sono elementi a cui corrispondono diverse tonalità di rischi provenienti dall'esterno che debbono comunque essere evidenziate nel presente documento.

A tal fine si dispone che in fase di esecuzione dell'opera debba tenersi conto di ulteriori specifiche dipendenti dalle mutanti condizioni di cantiere e si dispone che il coordinatore in fase di esecuzione dei lavori prenda provvedimenti segnalando alle imprese coinvolte nell'appalto eventuali sorgenti di rischio aggiuntive con le relative prescrizioni atte a contenere i rischi stessi.

4.3 Coordinamento delle misure di prevenzione tra le varie imprese

In funzione della presenza contemporanea di più imprese operanti all'interno del cantiere, va previsto il coordinamento delle misure di prevenzione e protezione per la salvaguardia dei lavoratori.

In tal senso il coordinatore per l'esecuzione dei lavori, oltre a provvedere ad assicurare l'applicazione delle disposizioni contenute nel presente piano, dovrà organizzare la comunicazione tra le varie imprese nonché la loro reciproca informazione.

In questo senso il coordinatore per l'esecuzione dovrà disporre le opportune riunioni preliminari con le imprese ed i lavoratori autonomi ed informare di eventuali modifiche sul programma lavori mediante comunicazioni scritte.

Si cercherà comunque, come si evince dal diagramma di Gantt allegato, di procedere per fasi lavorative successive, per ridurre al minimo indispensabile le sovrapposizioni e quindi di evitare la contemporanea presenza, nelle sottoaree di lavoro in cui si è suddiviso il cantiere, di lavoratori di imprese diverse che svolgano attività diverse.

4.4 Viabilità

In questo paragrafo verranno prese in esame le zone lungo il tracciato che, durante la realizzazione dell'opera, saranno interessate da interventi costruttivi che potrebbero interferire con la ordinaria viabilità e pertanto necessiterebbero di particolari interventi di regolamentazione del traffico.

Al fine di ridurre al minimo le interferenze dei mezzi d'opera con il traffico ordinario si individueranno percorsi ottimali per raggiungere e smistare i mezzi d'opera presso il cantiere di lavoro.

5. INDIVIDUAZIONE DELLE AREE

In questo capitolo saranno individuate puntualmente sia le aree di cantiere che per la peculiarità delle lavorazioni insite all'interno delle stesse possono essere definite in maniera univoca, che le singole fasi operative in cui è stato suddiviso il progetto.

In tale modo si ha una visione dettagliata delle lavorazioni e dei luoghi in cui le stesse saranno effettuate, al fine di evitare, almeno in fase progettuale, sovrapposizioni di operazioni temporali e logistiche.

5.1 Individuazione delle aree operative di lavoro

Per una buona individuazione e settorizzazione delle tipologie di rischio individuabili in un cantiere di lavoro edile, è necessario individuare delle aree di cantiere ove si svolgeranno attività ben definite o dove sono presenti condizioni ambientali particolari per cui potrebbe essere necessario prevedere misure di sicurezza aggiuntive.

Queste aree, cui si assoceranno in seguito le varie fasi lavorative di competenza, potrebbero di volta in volta intersecarsi o sovrapporsi dando luogo ad una sovrapposizione di misure di sicurezza tali da garantire il lavoratore nell'ambito dell'attività svolta in quel momento.

Nella fattispecie, per le opere previste in progetto, l'impresa aggiudicataria andrà a definire le aree omogenee d'attività, per singolo cantiere e indicarle nel piano operativo di sicurezza;

5.2 Individuazione delle fasi operative

Per ognuna delle aree operative di cantiere prima definite, l'impresa aggiudicataria andrà ad individuare tutte le fasi operative in cui si è suddiviso il progetto, necessarie alla realizzazione dell'opera mediante la redazione prima dell'inizio dei lavori del diagramma di Gantt da allegare al piano operativo di sicurezza.

Nella tabella sottoriportata sono anche indicate le schede di sicurezza correlate alla fase corrispondente e riportate nell'appendice delle schede.

N°	Descrizione Fasi Operative	Schede Sicurezza Correlate
1	Incantieramento In questa fase lavorativa si prevede il montaggio delle attrezzature e baracche di cantiere.	
2	Installazione baracche	FO.IN.001 FO.IN.008 ATTREZ004 ATTREZ024 AE002

3	Installazione di macchine operatrici	FO.IN.006 FO.IN.007 ATTREZ004
4	Impianti e viabilità	FO.IN.011 FO.IN.012 FO.IN.013
		ATTREZ003 ATTREZ017 ATTREZ030
5	Scarifica manto stradale Rimozione mediante macchina scarificatrice del tappetino stradale preesistente.	FO.LA.016 ATTREZ001 ATTREZ043
6	Demolizione cassonetto stradale Totale rimozione del cassonetto stradale	FO.LA.002 ATTREZ001 ATTREZ021
7	Scavo a sezione obbligata Esecuzione di scavo a sezione obbligata	
8	Taglio di manto stradale	FO.LA.019 ATTREZ001 ATTREZ042 AE001
9	Scavo a sezione	FO.AC.020 ATTREZ001 ATTREZ021 AE022
10	Rilevato stradale Realizzazione di rilevato stradale	FO.LA.003 FO.LA.004 ATTREZ001 ATTREZ019 ATTREZ029 ATTREZ045 AE002
11	Realizzazione cassonetto stradale Realizzazione di cassonetto stradale	ATTREZ044
12	Stesa di manto bituminoso	FO.LA.017 FO.LA.022 SP161A ATTREZ044 AE001
13	Compattazione manto bituminoso	FO.LA.023 SP161A ATTREZ048
14	Scavi e rinterri	FO.AC.020 ATTREZ001 ATTREZ021 AE022
15	FINITURE	
16	Messa in opera guardrail	FO.LA.008 FO.LA.009 ATTREZ004

		AE002
17	Segnaletica orizzontale	FO.LA.020 SP159 ATTREZ039 ATTREZ077 AE002
18	Segnaletica verticale	FO.LA.013 ATTREZ003 AE002
19	Tappetino di usura	FO.LA.017 FO.LA.022 FO.LA.023 SP161A ATTREZ044 ATTREZ048 AE002
20	Griglie e caditoie	FO.FO.007 FO.FS.002 ATTREZ004 ATTREZ022 AE002
21	INCANTIERAMENTO In questa fase lavorativa si prevede il montaggio delle attrezzature e baracche di cantiere.	
22	Installazione baracche	FO.IN.001 FO.IN.008 ATTREZ004 ATTREZ024 AE002
23	Installazione di macchine operatrici	FO.IN.006 FO.IN.007 ATTREZ004
24	Impianti e viabilità	FO.IN.011 FO.IN.012 FO.IN.013 ATTREZ003 ATTREZ017 ATTREZ030
25	MURI DI SOSTEGNO	
26	Scavo a sezione obbligata	FO.FS.005 ATTREZ001 ATTREZ021 AE022
27	Zattera di fondazione Realizzazione delle mensole di fondazione a valle ed a monte.	FO.OC.002 ATTREZ022 AE005 AE007 AE009 AE014

28	Paramento in elevazione Armatura e getto dello spiccatto del muro.	FO.OC.002 FO.OC.001 ATTREZ022 ATTREZ108 AE005 AE007 AE009 AE014
29	PARATIE	
30	Perforazione Perforazione del terreno per l'alloggiamento del palo.	FO.FP.005 ATTREZ065 AE002
31	Realizzazione pali in c.a. Posa della gabbia di armatura e getto di cls per la realizzazione del palo.	FO.FP.001 FO.FP.004 ATTREZ004 ATTREZ024 ATTREZ018 AE008
32	Trave di coronamento Armatura e getto della trave di testata.	FO.OC.001 ATTREZ022 AE007 AE009 AE014
33	Scavo	ATTREZ001 ATTREZ019 AE020
34	FONDAZIONI SU PALI	
35	Perforazione Perforazione del terreno per l'alloggiamento del palo.	FO.FP.005 ATTREZ065 AE002
36	Realizzazione pali in c.a. Posa della gabbia di armatura e getto di cls per la realizzazione del palo.	FO.FP.001 FO.FP.004 ATTREZ004 ATTREZ024 ATTREZ018 AE008
37	Opera di fondazione Realizzazione di plinto o trave in fondazione	FO.OC.002 ATTREZ022 AE005 AE007 AE009 AE014
38	DRENAGGI Drenaggio del terreno mediante tubazioni e pompe idrovore.	ATTREZ079 AE002 AE025 AE021

Nella seguente tabelle sono riportati gli intervalli temporali di svolgimento delle singole fasi, il numero di giorni lavorati, l'impresa e la zona relative alla fase corrispondente da compilare a cura dell'impresa aggiudicataria prima dell'inizio dei lavori.

WinSafe D.Lgs.81/2008

N°	Descrizione Lavori FASI	PERIODI PREVISTI			Impresa	Zona
		Inizio	Fine	N°gg		
1	1 Incantieramento In questa fase lavorativa si prevede il montaggio delle attrezzature e baracche di cantiere.					
2	1.1 Installazione baracche					
3	1.2 Installazione di macchine operatrici					
4	1.3 Impianti e viabilità					
5	2 Scarifica manto stradale Rimozione mediante macchina scarificatrice del tappetino stradale preesistente.					
6	3 Demolizione cassonetto stradale Totale rimozione del cassonetto stradale					
7	4 Scavo a sezione obbligata Esecuzione di scavo a sezione obbligata					
8	4.1 Taglio di manto stradale					
9	4.2 Scavo a sezione					
10	5 Rilevato stradale Realizzazione di rilevato stradale					
11	6 Realizzazione cassonetto stradale Realizzazione di cassonetto stradale					
12	6.1 Stesa di manto bituminoso					
13	6.2 Compattazione manto bituminoso					
14	7 Realizzazione marciapiede					
15	8 IMPIANTI					
16	9 FINITURE					
17	9.1 Messa in opera guardrail					
18	9.2 Segnaletica orizzontale					
19	9.3 Segnaletica verticale					
20	9.4 Tappetino di usura					
21	9.5 Griglie e caditoie					
22	9.6 Pozzetti prefabbricati					
23	10 INCANTIERAMENTO In questa fase lavorativa si prevede il montaggio delle attrezzature e baracche di cantiere.					
24	10.1 Installazione baracche					
25	10.2 Installazione di macchine operatrici					
26	10.3 Impianti e viabilità					
27	11 MURI DI SOSTEGNO					
28	11.1 Scavo a sezione obbligata					
29	11.2 Zattera di fondazione Realizzazione delle mensole di fondazione a valle ed a monte.					
30	11.3 Paramento in elevazione Armatura e getto dello spiccatto del muro.					
31	12 PARATIE					
32	12.1 Perforazione Perforazione del terreno per l'alloggiamento del palo.					
33	12.2 Realizzazione pali in c.a. Posa della gabbia di armatura e getto di cls per la realizzazione del palo.					
34	12.3 Trave di coronamento Armatura e getto della trave di testata.					
35	9.1 Messa in opera guardrail					
36	9.2 Segnaletica orizzontale					
37	9.3 Segnaletica verticale					
38	9.4 Tappetino di usura					
39	9.5 Griglie e caditoie					
40	9.6 Pozzetti prefabbricati					
41	10 INCANTIERAMENTO In questa fase lavorativa si prevede il montaggio delle attrezzature e baracche di cantiere.					
42	10.1 Installazione baracche					
43	10.2 Installazione di macchine operatrici					
44	10.3 Impianti e viabilità					
45	11 MURI DI SOSTEGNO					
46	11.1 Scavo a sezione obbligata					
47	11.2 Zattera di fondazione Realizzazione delle mensole di fondazione a valle ed a monte.					
48	11.3 Paramento in elevazione Armatura e getto dello spiccatto del muro.					
49	12 PARATIE					

50	12.1	Perforazione				
		Perforazione del terreno per l'alloggiamento del palo.				
51	12.2	Realizzazione pali in c.a.				
		Posa della gabbia di armatura e getto di cls per la realizzazione del palo.				
52	12.3	Trave di coronamento				
		Armatura e getto della trave di testata.				
53	12.4	Scavo				
54	13	FONDAZIONI SU PALI				
55	13.1	Perforazione				
		Perforazione del terreno per l'alloggiamento del palo.				
56	13.2	Realizzazione pali in c.a.				
		Posa della gabbia di armatura e getto di cls per la realizzazione del palo.				
57	13.3	Opera di fondazione				
		Realizzazione di plinto o trave in fondazione				
58	14	DRENAGGI				
		Drenaggio del terreno mediante tubazioni e pompe idrovore.				

6. SORVEGLIANZA E PRESIDII SANITARI

La sorveglianza sanitaria è effettuata dal “Medico Competente” nei casi previsti dalla vigente normativa ai sensi della sezione V del D. Lgs. 81/2008.

Oltre a quanto già indicato nella esposizione degli indirizzi del D. Lgs 81/2008 è da rilevare che i controlli prevedono, ai sensi dell’art. 45 del suddetto Decreto:

visita medica preventiva intesa a constatare l’assenza di controindicazioni al lavoro cui il lavoratore è destinato al fine di valutare la sua idoneità alla mansione specifica;

visita medica periodica per controllare lo stato di salute dei lavoratori ed esprimere il giudizio di idoneità alla mansione specifica. La periodicità di tali accertamenti, qualora non prevista dalla relativa normativa, viene stabilita, di norma, in una volta l’anno. Tale periodicità può assumere cadenza diversa, stabilita dal medico competente in funzione della valutazione del rischio. L’organo di vigilanza, con provvedimento motivato, può disporre contenuti e periodicità della sorveglianza sanitaria differenti rispetto a quelli indicati dal medico competente;

visita medica su richiesta del lavoratore, qualora sia ritenuta dal medico competente correlata ai rischi professionali o alle sue condizioni di salute, suscettibili di peggioramento a causa dell’attività lavorativa svolta, al fine di esprimere il giudizio di idoneità alla mansione specifica;

visita medica in occasione del cambio della mansione onde verificare l’idoneità alla mansione specifica;

visita medica alla cessazione del rapporto di lavoro nei casi previsti dalla normativa vigente. Il medico competente deve compilare una cartella sanitaria per ogni lavoratore; essa viene custodita presso il datore di lavoro con la garanzia del rispetto del segreto professionale.

Il medico competente fornisce ai lavoratori ogni informazione circa gli accertamenti sanitari a cui deve sottoporsi, li informa dei risultati e rilascia loro, a richiesta, copia della documentazione sanitaria; effettua inoltre visite mediche, a richiesta dei lavoratori, quando queste siano giustificate da rischi professionali.

Nel caso in cui il medico competente accerti la non idoneità del lavoratore a svolgere le sue mansioni, ne informa per iscritto il datore di lavoro ed il lavoratore; è possibile, entro trenta giorni, fare ricorso contro il giudizio di non idoneità alla struttura sanitaria pubblica competente per territorio.

Il medico competente può essere dipendente dell’azienda, libero professionista o anche dipendente di una struttura pubblica, purché non svolga compiti di controllo. Egli è il soggetto autonomamente

preposto a dare attuazione ai contenuti della sorveglianza sanitaria fissando, sotto la sua responsabilità, protocolli mirati alla prevenzione dei rischi individuati.

Nelle lavorazioni che espongono all'azione di sostanze che possono essere nocive per inalazione o per contatto, gli addetti devono essere visitati da un medico competente prima di essere ammessi a tale tipo di lavoro per stabilire se abbiano o meno i requisiti di idoneità per espletare tali mansioni e rivisitati periodicamente per constatare il loro stato di salute.

Qualora la natura del lavoro edile non esponga a particolari rischi per la salute, ma si svolga in concomitanza ad altre attività industriali per le quali siano previsti accertamenti sanitari, anche i lavoratori edili devono essere sottoposti ad eguali accertamenti.

In edilizia le lavorazioni per le quali vige l'obbligo delle visite mediche preventive e periodiche sono normalmente le seguenti:

Visita trimestrale per categorie addette a lavori con prodotti contenenti arsenico, mercurio, piombo, benzolo, xilolo; tutte attività che riguardano in particolare i verniciatori.

Visita semestrale per tutti coloro che sono esposti al contatto con catrame, bitume, fuliggine, oli minerali, pece, paraffina, acetone, alcool, eteri; attività che riguardano ancora i verniciatori e gli impermeabilizzatori.

Visita annuale - e si tratta del caso più comune - per lavoratori che impiegano utensili ad aria compressa, quindi soggetti a vibrazioni e scuotimenti; esposti a inalazione di polvere di ossido di ferro; ad attività nelle gallerie e nelle fornaci di laterizi.

Dovrà inoltre essere effettuata da parte delle imprese coinvolte nell'appalto, un'opportuna valutazione di esposizione professionale agli agenti fisici (rumore, vibrazioni, campi elettromagnetici, etc.) secondo quanto disposto al titolo VII del D. Lgs. 81/2008, per la salvaguardia della salute degli operai edili impegnati nelle varie fasi lavorative.

Come previsto al punto 5 dell'Allegato IV del D. Lgs. 81/2008, in cantiere dovrà essere presente una cassetta di presidi farmaceutici per risolvere i casi di pronto soccorso e dare le prime cure agli infortunati.

E' responsabilità dell'addetto alla sicurezza dell'impresa verificare che i medicinali contenuti nella cassetta siano ricambiati prima della scadenza e che siano integrati prima che finiscano, inoltre mensilmente l'addetto alla sicurezza deve compiere una ispezione nella cassetta dei medicinali per verificarne il contenuto e la validità.

7. OBBLIGHI DEI SOGGETTI COINVOLTI

In questo capitolo vengono riportati gli obblighi delle figure coinvolte nell'appalto con i relativi riferimenti di legge sotto riportati

RIFERIMENTI NORMATIVI D. Lgs. N° 81 del 09 Aprile 2008

- Art. 90 Obblighi del committente o del responsabile dei lavori;
- Art. 91 Obblighi del coordinatore per la progettazione;
- Art. 92 Obblighi del coordinatore per l'esecuzione dei lavori;
- Art. 93 Responsabilità del committente o del responsabile dei lavori;
- Artt. 20, 78 Obblighi dei lavoratori;
- Art. 94 Obblighi dei lavoratori autonomi;
- Art. 19 Obblighi del preposto;
- Artt. 18, 96,etc Obblighi dei datori di lavoro;
- Art. 25 Obblighi del Medico Competente;

Che riassunti in via del tutto esemplificativa e non esaustiva sono di seguito descritti:

Il committente o il responsabile dei lavori:

1. Il committente o il responsabile dei lavori, nella fase di progettazione dell'opera, ed in particolare al momento delle scelte tecniche, nell'esecuzione del progetto e nell'organizzazione delle operazioni di cantiere, si attiene ai principi e alle misure generali di tutela di cui all'articolo 15. Al fine di permettere la pianificazione dell'esecuzione in condizioni di sicurezza dei lavori o delle fasi di lavoro che si devono svolgere simultaneamente o successivamente tra loro, il committente o il responsabile dei lavori prevede nel progetto la durata di tali lavori o fasi di lavoro.
2. Il committente o il responsabile dei lavori, nella fase della progettazione dell'opera, valuta i documenti di cui all'articolo 91, comma 1, lettere a) e b).
3. Nei cantieri in cui è prevista la presenza di più imprese, anche non contemporanea, il committente, anche nei casi di coincidenza con l'impresa esecutrice, o il responsabile dei lavori, contestualmente all'affidamento dell'incarico di progettazione, designa il coordinatore per la progettazione.
4. Nel caso di cui al comma 3, il committente o il responsabile dei lavori, prima dell'affidamento dei lavori, designa il coordinatore per l'esecuzione dei lavori, in possesso dei requisiti di cui all'articolo 98.
5. La disposizione di cui al comma 4 si applica anche nel caso in cui, dopo l'affidamento dei lavori a un'unica impresa, l'esecuzione dei lavori o di parte di essi sia affidata a una o più imprese.
6. Il committente o il responsabile dei lavori, qualora in possesso dei requisiti di cui all'articolo 98, ha facoltà di svolgere le funzioni sia di coordinatore per la progettazione sia di coordinatore per l'esecuzione dei lavori.
7. Il committente o il responsabile dei lavori comunica alle imprese esecutrici e ai lavoratori autonomi il nominativo del coordinatore per la progettazione e quello del coordinatore per l'esecuzione dei lavori. Tali nominativi sono indicati nel cartello di cantiere.
8. Il committente o il responsabile dei lavori ha facoltà di sostituire in qualsiasi momento, anche personalmente, se in possesso dei requisiti di cui all'articolo 98, i soggetti designati in attuazione dei commi 3 e 4.
9. Il committente o il responsabile dei lavori, anche nel caso di affidamento dei lavori ad un'unica impresa:
 - a) verifica l'idoneità tecnico-professionale dell'impresa affidataria, delle imprese esecutrici e dei lavoratori autonomi in relazione alle funzioni o ai lavori da affidare, con le modalità di cui all'ALLEGATO XVII. Nei casi di cui al comma 11, il requisito di cui al periodo che precede si considera soddisfatto mediante presentazione da parte dell'impresa del certificato di iscrizione alla Camera di commercio, industria e artigianato e del documento unico di regolarità contributiva, corredato da autocertificazione in ordine al possesso degli altri requisiti previsti dall' ALLEGATO XVII;
 - b) chiede alle imprese esecutrici una dichiarazione dell'organico medio annuo, distinto per qualifica, corredata dagli estremi delle denunce dei lavoratori effettuate all'Istituto nazionale della previdenza sociale (INPS), all'Istituto nazionale assicurazione infortuni sul lavoro (INAIL) e alle casse edili, nonché una dichiarazione relativa al contratto collettivo stipulato dalle organizzazioni sindacali comparativamente più rappresentative, applicato ai lavoratori dipendenti. Nei casi di cui al comma 11, il requisito di cui al periodo che precede si considera soddisfatto mediante presentazione da parte delle imprese del documento unico di regolarità contributiva e dell'autocertificazione relativa al contratto collettivo applicato;
 - c) trasmette all'amministrazione competente, prima dell'inizio dei lavori oggetto del permesso di costruire o della denuncia di inizio attività, il nominativo delle imprese esecutrici dei lavori unitamente alla documentazione di cui alle lettere a) e b). L'obbligo di cui al periodo che precede sussiste anche in caso di lavori eseguiti in economia mediante affidamento delle singole lavorazioni a lavoratori autonomi, ovvero di lavori realizzati direttamente con proprio personale dipendente

senza ricorso all'appalto. In assenza del documento unico di regolarità contributiva, anche in caso di variazione dell'impresa esecutrice dei lavori, l'efficacia del titolo abilitativo è sospesa.

10. In assenza del piano di sicurezza e di coordinamento di cui all'articolo 100 o del fascicolo di cui all'articolo 91, comma 1, lettera b), quando previsti, oppure in assenza di notifica di cui all'articolo 99, quando prevista, è sospesa l'efficacia del titolo abilitativo. L'organo di vigilanza comunica l'inadempienza all'amministrazione concedente.

11. In caso di lavori privati la disposizione di cui al comma 3 non si applica ai lavori non soggetti a permesso di costruire. Si applica in ogni caso quanto disposto dall'articolo 92, comma 2.

Obblighi del coordinatore per la progettazione

1. Durante la progettazione esecutiva dell'opera, e comunque prima della richiesta di presentazione delle offerte, il coordinatore per la progettazione:

a) redige il piano di sicurezza e di coordinamento di cui all'articolo 100, comma 1, i cui contenuti sono dettagliatamente specificati nell' ALLEGATO XV;

b) predispone un fascicolo, i cui contenuti sono definiti all' ALLEGATO XVI, contenente le informazioni utili ai fini della prevenzione e della protezione dai rischi cui sono esposti i lavoratori, tenendo conto delle specifiche norme di buona tecnica e dell'allegato II al documento UE 26 maggio 1993. Il fascicolo non è predisposto nel caso di lavori di manutenzione ordinaria di cui all'articolo 3, comma 1, lettera a) del testo unico delle disposizioni legislative e regolamentari in materia di edilizia, di cui al decreto del Presidente della Repubblica 6 giugno 2001, n. 380.

2. Il fascicolo di cui al comma 1, lettera b), è preso in considerazione all'atto di eventuali lavori successivi sull'opera.

Obblighi del coordinatore per l'esecuzione dei lavori

1. Durante la realizzazione dell'opera, il coordinatore per l'esecuzione dei lavori:

a) verifica, con opportune azioni di coordinamento e controllo, l'applicazione, da parte delle imprese esecutrici e dei lavoratori autonomi, delle disposizioni loro pertinenti contenute nel piano di sicurezza e di coordinamento di cui all'articolo 100 e la corretta applicazione delle relative procedure di lavoro;

b) verifica l'idoneità del piano operativo di sicurezza, da considerare come piano complementare di dettaglio del piano di sicurezza e coordinamento di cui all'articolo 100, assicurandone la coerenza con quest'ultimo, adegua il piano di sicurezza e di coordinamento di cui all'articolo 100 e il fascicolo di cui all'articolo 91, comma 1, lettera b), in relazione all'evoluzione dei lavori ed alle eventuali modifiche intervenute, valutando le proposte delle imprese esecutrici dirette a migliorare la sicurezza in cantiere, verifica che le imprese esecutrici adeguino, se necessario, i rispettivi piani operativi di sicurezza;

c) organizza tra i datori di lavoro, ivi compresi i lavoratori autonomi, la cooperazione ed il coordinamento delle attività nonché la loro reciproca informazione;

d) verifica l'attuazione di quanto previsto negli accordi tra le parti sociali al fine di realizzare il coordinamento tra i rappresentanti della sicurezza finalizzato al miglioramento della sicurezza in cantiere;

e) segnala al committente e al responsabile dei lavori, previa contestazione scritta alle imprese e ai lavoratori autonomi interessati, le inosservanze alle disposizioni degli articoli 94, 95 e 96 e alle prescrizioni del piano di cui all'articolo 100, e propone la sospensione dei lavori, l'allontanamento delle imprese o dei lavoratori autonomi dal cantiere, o la risoluzione del contratto. Nel caso in cui il committente o il responsabile dei lavori non adotti alcun provvedimento in merito alla segnalazione, senza fornire idonea motivazione, il coordinatore per l'esecuzione dà comunicazione dell'inadempienza alla azienda unità sanitaria locale e alla direzione provinciale del lavoro territorialmente competenti;

f) sospende, in caso di pericolo grave e imminente, direttamente riscontrato, le singole lavorazioni fino alla verifica degli avvenuti adeguamenti effettuati dalle imprese interessate.

2. Nei casi di cui all'articolo 90, comma 5, il coordinatore per l'esecuzione, oltre a svolgere i compiti di cui al comma 1, redige il piano di sicurezza e di coordinamento e predispose il fascicolo, di cui all'articolo 91, comma 1, lettere a) e b).

Obblighi del datore di lavoro

1. I datori di lavoro delle imprese affidatarie e delle imprese esecutrici, anche nel caso in cui nel cantiere operi una unica impresa, anche familiare o con meno di dieci addetti:

a) adottano le misure conformi alle prescrizioni di cui all' ALLEGATO XIII;

b) predispongono l'accesso e la recinzione del cantiere con modalità chiaramente visibili e individuabili;

c) curano la disposizione o l'accatastamento di materiali o attrezzature in modo da evitarne il crollo o il ribaltamento;

d) curano la protezione dei lavoratori contro le influenze atmosferiche che possono compromettere la loro sicurezza e la loro salute;

e) curano le condizioni di rimozione dei materiali pericolosi, previo, se del caso, coordinamento con il committente o il responsabile dei lavori;

f) curano che lo stoccaggio e l'evacuazione dei detriti e delle macerie avvengano correttamente;

g) redigono il piano operativo di sicurezza di cui all'articolo 89, comma 1, lettera h).

2. L'accettazione da parte di ciascun datore di lavoro delle imprese esecutrici del piano di sicurezza e di coordinamento di cui all'articolo 100 e la redazione del piano operativo di sicurezza costituiscono, limitatamente al singolo cantiere interessato, adempimento alle disposizioni di cui all'articolo 17 comma 1, lettera a), all'articolo 18, comma 1, lettera z), e all'articolo 26, commi 1, lettera b), e 3.

Obblighi dei lavoratori autonomi

1. I lavoratori autonomi che esercitano la propria attività nei cantieri, fermo restando gli obblighi di cui al presente decreto legislativo, si adeguano alle indicazioni fornite dal coordinatore per l'esecuzione dei lavori, ai fini della sicurezza.

In ottemperanza alle normative vigenti e considerato il tipo di attività svolta, in attuazione a quanto disposto dall'art. 18 e dalla Sezione VI del Decreto Legislativo n° 81/2008, bisognerà che l'impresa appaltatrice nomini una squadra per la gestione delle emergenze ed analogamente, all'interno del cantiere, dovrà essere predisposto il Servizio di Pronto Soccorso, nei casi e nelle modalità previsti dalla legislazione vigente, tenuto conto delle dimensioni del cantiere, dei rischi presenti e del parere del Medico competente.

Ai sensi dell'art. 104 comma 4 del suddetto Decreto è comunque previsto che *“i datori di lavoro, quando è previsto nei contratti di affidamento dei lavori che il committente o il responsabile dei lavori organizzino apposito servizio di pronto soccorso, antincendio ed evacuazione dei lavoratori, sono esonerati da quanto previsto dall'articolo 18, comma 1, lettera b)”*.

8. USO INDUMENTI PROTETTIVI

Secondo quanto disposto al Capo II del D. Lgs. n° 81/2008, gli indumenti protettivi di uso individuale (DPI) vengono forniti ai lavoratori dalla Impresa, e ciascun dipendente dell'Impresa ha l'obbligo di usarli in modo adeguato e secondo le procedure di buona tecnica per proteggere la propria incolumità, adempiere a precise norme di legge ed esprimere compiutamente la propria professionalità; la consegna degli stessi sarà documentata mediante firme per ricevuta su appositi modelli predisposti dall'impresa stessa. L'elenco completo dei DPI, di cui si riporta un breve elenco non esaustivo, è contenuto all'Allegato VIII del D. Lgs. n° 81/2008.

a) - ***ELMETTO PROTETTIVO***

WinSafe D.Lgs.81/2008

Serve a proteggere il capo da urti accidentali ed è obbligatorio indossarli all'interno del cantiere.

b) - *TUTA DI LAVORO*

Viene indossata a protezione del corpo e per igiene personale, deve essere sempre indossata sul posto di lavoro e mantenuta in buon ordine.

c) - *GUANTI IN PELLE E CROSTA DI CUOIO*

Servono a proteggere le mani e le dita da abrasioni, escoriazioni, graffi, etc. Devono essere sempre usati durante l'esecuzione delle lavorazioni specifiche.

d) - *SCARPE DI SICUREZZA*

Servono a proteggere da scivolamenti, cadute di materiali pesanti, trafitture di chiodi o di materiale appuntiti.

E' obbligatorio usarle in tutte le aree di lavoro.

e) - *OCCHIALI PROTETTIVI E SCHERMI*

Servono a proteggere gli occhi da schegge, spruzzi accidentali, etc. Riportiamo solo alcune situazioni in cui l'uso degli occhiali è obbligatorio:

- dove è espressamente richiesto da procedure di impianti;
- durante la smerigliatura o taglio con flex;
- durante il taglio con cannello ossiacetilenico;
- durante qualsiasi lavorazione meccanica che genera trucioli;

f) - *TAPPI ANTIRUMORE E/O CUFFIE*

Servono a proteggere l'udito dalla rumorosità, è obbligatorio il loro uso nei luoghi e nelle ore di lavoro indicata dall'apposita cartellonistica cioè nelle aree ad alta rumorosità (vicino a compressori, macchine centrifughe, etc).

g) - *CINTURE DI SICUREZZA*

Le cinture di sicurezza sono un mezzo di protezione individuale per i lavoratori che operano in posti di lavoro posti a quote superiori a m 2.00.

9. SEGNALETICA DI SICUREZZA, TARGHE, AVVISI

Si intende per:

Segnaletica di sicurezza: segnaletica che riferita ad una determinata macchina o situazione, trasmette mediante un colore od un segnale, un messaggio di sicurezza.

Avvisi: informazioni specifiche destinate ai lavoratori.

Targhe: indicazioni riferite a caratteristiche di una macchina, attrezzatura o manufatto.

Obblighi del datore di lavoro

Obbligo generale di informativa mediante affissione

Un obbligo generale ed espresso è previsto dall'art. 163 del D.Lgs. n. 81/2008.

Tale norma stabilisce che *“quando, anche a seguito della valutazione effettuata in conformità all'articolo 28, risultano rischi che non possono essere evitati o sufficientemente limitati con misure, metodi, ovvero sistemi di organizzazione del lavoro, o con mezzi tecnici di protezione collettiva, il datore di lavoro fa ricorso alla segnaletica di sicurezza, conformemente alle prescrizioni di cui agli allegati da ALLEGATO XXIV a ALLEGATO XXXII.*

Qualora sia necessario fornire mediante la segnaletica di sicurezza indicazioni relative a situazioni di rischio non considerate negli allegati XXIV a XXXII, il datore di lavoro, anche in riferimento WinSafe D.Lgs.81/2008

alle norme di buona tecnica, adotta le misure necessarie, secondo le particolarità del lavoro, l'esperienza e la tecnica.

Il datore di lavoro, per regolare il traffico all'interno dell'impresa o dell'unità produttiva, fa ricorso, se del caso, alla segnaletica prevista dalla legislazione vigente relativa al traffico stradale, ferroviario, fluviale, marittimo o aereo, fatto salvo quanto previsto nell' *ALLEGATO XXVIII*'.

Segnaletica di sicurezza

Lo scopo della segnalazione di sicurezza è quello di attirare in modo rapido e facilmente comprensibile l'attenzione su oggetti e situazioni che possono determinare pericoli.

La segnaletica di sicurezza non sostituisce in alcun caso le necessarie misure di protezione; essa deve essere impiegata esclusivamente per quelle indicazioni che hanno rapporto con la sicurezza.

L'efficacia della segnaletica dipende da un'estesa e ripetuta informazione di tutte le persone per le quali essa può risultare utile, per esempio nei luoghi di lavoro che possono comportare, per un lavoratore che vi svolga la propria mansione per l'intera giornata lavorativa, una esposizione quotidiana personale superiore a 90 dBA oppure un valore della pressione acustica istantanea non ponderata superiore a 140 dB (200 Pa), dovrà essere esposta una "segnaletica appropriata" In conformità agli Allegati XXIV, XXV, XXVI, XXVII e XXVIII del D.Lgs. n° 81/2008 devono essere utilizzati colori di sicurezza e di contrasto, nonché i colori del simbolo, riportati nella seguente tabella.

Colore	Significato o scopo	Indicazioni e precisazioni
Rosso	Segnali di divieto	Atteggiamenti pericolosi
	Pericolo - allarme	Alt, arresto, dispositivi di interruzione d'emergenza Sgombero
	Materiali e attrezzature antincendio	Identificazione e ubicazione
Giallo o Giallo-arancio	Segnali di avvertimento	Attenzione, cautela Verifica
Azzurro	Segnali di prescrizione	Comportamento o azione specifica - obbligo di portare un mezzo di sicurezza personale
Verde	Segnali di salvataggio o di soccorso	Porte, uscite, percorsi, materiali, postazioni, locali
	Situazione di sicurezza	Ritorno alla normalità

Tabella 1

In ogni caso la dimensione di un segnale dovrà rispettare la seguente formula:

$$A > l^2 / 2000$$

dove: A rappresenta la superficie del segnale espressa in m² ed l la distanza in metri alla quale il segnale deve essere riconoscibile.

Il cartello deve risultare visibile e, se del caso, illuminato.

I cartelli da utilizzare sono quelli riportati all'All. XXV del D. Lgs. N°81/2008.

Le caratteristiche intrinseche dei cartelli variano a seconda che si tratti di:

Cartelli di divieto

- forma rotonda
- pittogramma nero su fondo bianco, bordo e banda rossa

Cartelli di avvertimento

- forma triangolare
- pittogramma nero su fondo giallo, bordo nero

Cartelli di prescrizione

WinSafe D.Lgs.81/2008

- forma rotonda
- pittogramma bianco su fondo azzurro

Cartelli di salvataggio

- forma quadrata o rettangolare
- pittogramma bianco su fondo verde

Cartelli antincendio

- forma quadrata o rettangolare
- pittogramma bianco su fondo rosso

Targhe

- Nei locali destinati a deposito deve essere riportata, su una parete o in altro punto ben visibile, la "chiara indicazione" del carico massimo del solaio.
- Le scale aeree e i ponti mobili sviluppabili devono essere provvisti di targa indicante il nome del costruttore, il luogo e l'anno di costruzione e la portata massima.
- Per i motori con trasmissioni e macchine dipendenti, un "cartello indicatore" richiamante l'obbligo del segnale acustico di avvertimento dell'avviamento deve essere esposto presso gli organi di comando della messa in moto.
- Sulla incastellatura o in prossimità delle macchine molatrici deve essere esposto un "cartello" indicante il diametro massimo della mola che può essere montata.
- Le mole abrasive devono portare un'"etichetta" con l'indicazione del tipo, qualità, diametro e velocità massima. Per le mole con diametro non superiore a 50 mm è ammessa la sostituzione dell'etichetta con un "cartellino di accompagnamento" anche cumulativo.
- Per le macchine per centrifugare, i limiti di velocità e di carico devono risultare da "apposita targa ben visibile" applicata sulla macchina.
- Sui mezzi di sollevamento e trasporto, la portata deve essere riportata mediante "apposita targa".
- Nei luoghi con impianti ad alta tensione deve essere indicata con "apposita targa" l'esistenza del pericolo di morte con "il contrassegno del teschio".
- I recipienti contenenti prodotti o materie pericolose o nocive devono portare una "scritta" che ne indichi il contenuto ed avere le indicazioni e i contrassegni (Allegato XXVI).

Segnalazione di ostacolo

La segnalazione di un pericolo costante di urto, inciampo o caduta come per fosse, gradini, pilastri lungo una via di passaggio, bozzelli di gru, oggetti di macchine, ecc., deve essere realizzata a bande giallo/nera a 45° con percentuale del colore di sicurezza di almeno il 50% (All. XXVIII D. Lgs. 81/2008).



I cartelli vanno sistemati tenendo conto di eventuali ostacoli e ad altezza e posizione appropriata rispetto all'angolo visuale, all'ingresso della zona a rischio o in prossimità del rischio specifico ed in posto ben illuminato.

I cartelli vanno rimossi quando non ne sussiste più la necessità.

- Quando per evidenti ragioni tecniche non si possono completamente eliminare dalle zone di transito ostacoli fissi o mobili che costituiscono un pericolo per i lavoratori o per i veicoli che tali zone devono percorrere, gli ostacoli devono essere "adeguatamente segnalati".
- Le aperture nel suolo e nelle pareti, quando non siano attuabili le misure di protezione devono essere munite di "apposite segnalazioni di pericolo".

Contrassegni per tubazioni e contenitori

- Quando esistono più tubazioni o contenitori contenenti sostanze nocive o pericolose di cui alla legge n. 526/1974 e D.M. del 28 gennaio 1992, queste devono essere "contrassegnate con etichettatura o segnali previsti in punti visibili (All. XXVI, D.Lgs. n° 81/2008).

Avvisi, istruzioni per uso e modalità manovre

Anche per segnali acustici (All. XXX, D.Lgs. n° 81/2008) e luminosi (All. XXIX, D.Lgs. n° 81/2008) sono indicate caratteristiche per garantire corretta percezione del messaggio:

- segnale luminoso continuo o intermittente = pericolo o urgenza;
- segnale acustico continuo = sgombero.



All'All. XXXI viene anche codificata la comunicazione verbale.



Se la comunicazione verbale è impiegata in sostituzione o ad integrazione dei segnali gestuali, si dovrà far uso di parole chiave, come:

- via:	per indicare che si è assunta la direzione dell'operazione
- alt:	per interrompere o terminare un movimento
- ferma:	per arrestare le operazioni
- solleva:	per far salire un carico
- abbassa:	per far scendere un carico
- avanti:	
- indietro:	
- a destra:	(se necessario, questi ordini andranno coordinati coi codici gestuali corrispondenti)
- a sinistra:	
- attenzione:	per ordinare un alt o un arresto d'urgenza
- presto:	per accelerare un movimento per motivi di sicurezza

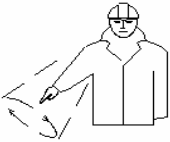
All'All. XXXII vengono invece codificate le prescrizioni dei segnali gestuali. Viene precisato che il segnalatore deve essere facilmente individuabile per vestiario o elementi di riconoscimento evidenti.

Inizio Attenzione Presa di comando	Le due braccia sono aperte in senso orizzontale, il palmo delle mani rivolto in avanti	
Alt Interruzione Fine del movimento	Il braccio destro è teso verso l'alto, con il palmo della mano destra rivolta in avanti	
Fine delle operazioni	Le due mani sono giunte all'altezza del petto	

Sollevare	Il braccio destro, teso verso l'alto, con il palmo della mano destra rivolto in avanti, descrive lentamente un cerchio	
Abbassare	Il braccio destro, teso verso il basso, con il palmo della mano destra rivolto verso il corpo, descrive lentamente un cerchio	
Distanza verticale	Le mani indicano la distanza	

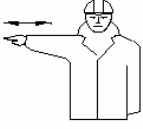
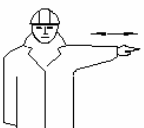
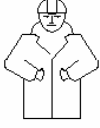
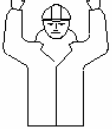
Avanzare	Entrambe le braccia sono ripiegate, le palme delle mani rivolte all'indietro, gli avambracci compiono movimenti lenti in direzione del corpo	
Retrocedere	Entrambe le braccia piegate, le palme delle mani rivolte in avanti, gli avambracci compiono movimenti lenti che si allontanano dal corpo	
A destra rispetto al segnalatore	Il braccio destro teso, lungo orizzontale, con il palmo della mano destra rivolta verso il basso, compie piccoli movimenti lenti nella direzione	
A sinistra rispetto al segnalatore	Il braccio sinistro teso, lungo orizzontale, con il palmo della mano sinistra rivolta verso il basso, compie piccoli movimenti lenti nella direzione	
Distanza orizzontale	Le mani indicano la distanza	
Pericolo Alt o arresto di emergenza	Entrambe le braccia tese verso l'alto; le palme delle mani rivolte in avanti	
Movimento rapido	I gesti convenzionali utilizzati per indicare i movimenti sono effettuati con maggiore rapidità	
Movimento lento	I gesti convenzionali utilizzati per indicare i movimenti sono effettuati molto lentamente	

Questo era anche previsto esplicitamente nelle norme di prevenzione in vari articoli riferiti a diverse situazioni di lavoro e per differenti macchinari.

- Illuminazione sussidiaria: le istruzioni sull'uso di tali mezzi devono essere rese manifeste al personale mediante "appositi avvisi".
- Mezzi di estinzione: l'acqua non deve essere usata per lo spegnimento in prossimità di sostanze nocive o apparecchi elettrici; i divieti devono essere resi noti al personale mediante appositi avvisi.
- Divieto di pulire, oliare o ingrassare organi in moto: di tale divieto devono essere resi edotti i lavoratori mediante "avvisi chiaramente visibili".

- Del divieto di operazioni di riparazione o registrazione su organi in moto devono essere resi edotti i lavoratori mediante "avvisi chiaramente visibili".
- L'accesso ai locali o ai recinti ove sono installati motori deve essere vietato a coloro che non vi sono addetti e il divieto deve essere richiamato mediante "apposito avviso".
- Gli organi di comando dell'arresto dei motori devono essere chiaramente individuabili mediante "avvisi indicatori".
- Un "cartello indicatore" richiamante l'obbligo di segnale acustico di avvertimento dell'avviamento di motori deve essere esposto presso gli organi di comando della messa in moto.
- I vari divieti nell'uso di filatoi automatici intermittenti (es. introduzione fra il carro mobile e il banco fisso dei cilindri alimentatori) devono essere resi noti mediante "avviso" esposto presso la macchina.
- Le modalità d'impiego di mezzi di sollevamento e di trasporto e i segnali prestabiliti per l'esecuzione delle manovre devono essere richiamati mediante "avvisi chiaramente leggibili".
- Le misure di sicurezza indicate per accensione dei focolari e forni devono essere richiamate mediante "avviso" collocato in prossimità dei posti di accensione.
- I recipienti per il trasporto di liquidi o materiali infiammabili o corrosivi devono essere conservati in posti appositi e separati con "l'indicazione" di pieno o di vuoto.
- Sulla porta di ingresso di locali contenenti accumulatori deve essere affisso un "avviso" richiamante il divieto di fumare e di introdurre lampade od altri oggetti a fiamma libera.
- Sulla porta di ingresso di officine e cabine elettriche deve essere esposto un "avviso" indicante il divieto di ingresso per le persone non autorizzate.
- E' vietato eseguire lavori su macchine, apparecchi e condutture elettrici senza avere prima esposto un "avviso" su tutti i posti di manovra o di comando con l'indicazione "lavori in corso, non effettuare manovre".
- Ai lavoratori addetti all'esecuzione di scavi e fondazioni, spalamento e sbancamento, deve essere fatto esplicito divieto di avvicinarsi alla base della parete di attacco e la zona superiore di pericolo deve essere almeno delimitata mediante "opportune segnalazioni".

Traffico interno

Per quanto concerne la circolazione di mezzi ed il traffico interno allo stabilimento o cantiere si deve far riferimento alla segnalazione vigente riportata dal Codice della strada:

Le vie di circolazione all'interno dei locali è opportuno che siano segnalate con strisce bianche o gialle.

Nei cantieri, alle vie d'accesso e ai punti pericolosi non proteggibili, devono essere apposte "*segnalazioni opportune*".

Nelle vie di transito, quando non sia possibile disporre delle barriere, devono essere poste "*adeguate segnalazioni*".

I "*segnali*" indicanti condizioni di pericolo delle zone di transito devono essere "*convenientemente illuminati*" durante il servizio notturno.

Durante i lavori di riparazione e manutenzione nelle vie di transito, "*apposito cartello*" deve essere posto ad indicare il divieto di transito.

10. GESTIONE SOVRAPPOSIZIONE FASI

Il presente capitolo si riferisce ai rischi e pericoli aggiuntivi dovuti alla sovrapposizione di più fasi lavorative all'interno della stessa area di cantiere.

Tale concomitanza di eventi è, per quanto possibile, sconsigliabile poiché comporta spesso situazioni di difficile controllo e non prevedibili per la sicurezza dei lavoratori impegnati in quelle fasi lavorative.

Pertanto in collaborazione con i progettisti delle varie discipline coinvolte, si è studiato un programma temporale dei lavori particolareggiato (v. diagramma di Gantt in allegato) al fine di ridurre al minimo le effettive sovrapposizioni di fasi.

In realtà le sovrapposizioni di fasi lavorative si distinguono in:

- sovrapposizioni semplicemente temporali (aree lavorative dislocate in sottocantieri diversi);
- sovrapposizioni di fatto (temporali e logistiche) che comportano la presenza contemporanea (stessa area di cantiere, nello stesso tempo) di più lavoratori che eseguono fasi realizzative diverse

Nel caso di sovrapposizioni descritte nel secondo punto, verranno riportate nella tabella posta in seguito, prescrizioni aggiuntive per un migliore coordinamento delle squadre di lavoratori impegnate.

11. VALUTAZIONE DEL RISCHIO

L'identificazione dei fattori di rischio e dei successivi indici riguardante i rischi derivanti dall'attività lavorativa analizzata, sarà guidata dalle conoscenze disponibili su norme di legge e standard tecnici, dai dati desunti dall'esperienza e da informazioni statistiche raccolte, dai contributi apportati da quanti, a diverso titolo, concorrono all'effettuazione della stessa valutazione.

Questo procedimento consentirà di identificare i pericoli non soltanto in base ai principi generalmente noti, ma anche all'esistenza di fattori di rischio peculiari delle condizioni in cui ha luogo l'attività lavorativa.

Per una lista orientativa dei fattori di rischio che possono essere presi in considerazione può farsi riferimento all'allegato I degli Orientamenti Cee, fermo restando che tale elenco di situazioni e di attività lavorative possibili, come chiaramente indicato dai suoi compilatori, ha carattere non esaustivo.

I fattori di rischio della fase lavorativa sono desunti dalle schede di sicurezza inserite per quella fase e l'analisi del rischio può essere effettuata per ognuna delle schede inserite.

Vanno considerate le dimensioni possibili del danno derivante da un determinato rischio, in termini di una gamma di conseguenze quali:

- lesioni e/o disturbi lievi (rapidamente reversibili)
- lesioni o disturbi di modesta entità
- lesioni o patologie gravi
- incidente mortale

stimando nel contempo la probabilità di accadimento del danno, il livello di probabilità può essere espresso con giudizi in scala crescente.

La valutazione del rischio effettivo avverrà quindi associando per ogni argomento di rischio una probabilità di accadimento di incidente provocata da tale sorgente ed una entità di danno derivante atteso. La probabilità di accadimento è fissata in tre livelli (Improbabile, poco probabile, probabile), mentre la magnitudo del danno atteso è fissata, in ugual modo, in tre livelli di gravità (lieve, media ed alta).

L'entità del rischio associato quindi ad ogni sorgente è rappresentata dal prodotto del valore della magnitudo del danno potenziale per il valore della probabilità di accadimento P relativo a quel rischio.

Nella figura seguente sono rappresentati su una matrice (*Matrice del rischio*) i valori del rischio per le varie combinazioni di probabilità di accadimento e magnitudo del danno potenziale.

		3	6	9
M		2	4	6
		1	2	3
			P	

E' altresì riportata una "Legenda dei rischi" in cui si identificano i vari livelli di rischio con le azioni corrispondenti da intraprendere.

LEGENDA RISCHI		
9	MOLTO ALTO	Fase lavorativa in cui individuare e programmare miglioramenti con interventi di protezione e prevenzione collettiva ed individuale atti a ridurre, per quanto possibile, sia la probabilità che il danno potenziale
6	ALTO	Fase lavorativa in cui individuare e programmare miglioramenti con interventi di protezione e prevenzione collettiva ed individuale atti a ridurre prevalentemente <u>o</u> la probabilità <u>o</u> il danno potenziale
2-4	LIEVE	Fase lavorativa in cui verificare che i pericoli potenziali siano sotto controllo
1	TRASCURABILE	Fase lavorativa in cui i pericoli potenziali sono sufficientemente sotto controllo

Al fine di utilizzare dati relativi ad un campione sufficientemente ampio, non può essere utilizzato il solo dato statistico aziendale che mostra un basso numero di incidenti e/o patologie ovvero una loro modesta gravità, ma riferirsi a campioni statistici quali quelli diffusi dall'Inail.

Va ricordato che nell'igiene del lavoro questa metodologia valutativa presenta molte difficoltà applicative, in quanto non sempre è agevole attribuire valori significativi ai due parametri di riferimento "probabilità" e "gravità", pertanto in tali casi è consigliabile adottare le misure più cautelative.

Si riporta di seguito la tabella riferita alle fasi operative desunte dal WBS con i corrispondenti valori di magnitudo, frequenza e rischio associati.

N°	Descrizione Fasi Operative	Indice Magnitudo	Indice Frequenza	Livello del rischio
2	Installazione baracche	Medio	Media	<i>Lieve</i>
3	Installazione di macchine operatrici	Medio	Media	<i>Lieve</i>
4	Impianti e viabilità	Lieve	Alta	<i>Lieve</i>
5	Scarifica manto stradale	Lieve	Alta	<i>Lieve</i>
6	Demolizione cassonetto stradale	Medio	Alta	<i>Alto</i>
8	Taglio di manto stradale	Medio	Bassa	<i>Lieve</i>
9	Scavo a sezione	Lieve	Media	<i>Lieve</i>
10	Rilevato stradale	Medio	Alta	<i>Alto</i>
12	Stesa di manto bituminoso	Lieve	Media	<i>Lieve</i>
13	Compattazione manto bituminoso	Lieve	Media	<i>Lieve</i>
14	Realizzazione marciapiede	Lieve	Alta	<i>Lieve</i>
17	Scavi e rinterrì	Lieve	Media	<i>Lieve</i>
18	Messa in opera guardrail	Lieve	Media	<i>Lieve</i>
19	Segnaletica orizzontale	Lieve	Bassa	<i>Trascurabile</i>
21	Segnaletica verticale	Lieve	Bassa	<i>Trascurabile</i>
22	Tappetino di usura	Lieve	Media	<i>Lieve</i>
23	Griglie e caditoie	Medio	Alta	<i>Alto</i>
24	Pozzetti prefabbricati	Medio	Media	<i>Lieve</i>
26	Installazione baracche	Medio	Media	<i>Lieve</i>
27	Installazione di macchine operatrici	Medio	Media	<i>Lieve</i>
28	Impianti e viabilità	Lieve	Alta	<i>Lieve</i>
30	Scavo a sezione obbligata	Alto	Media	<i>Alto</i>

N°	Descrizione Fasi Operative	Indice Magnitudo	Indice Frequenza	Livello del rischio
31	Zattera di fondazione	Lieve	Media	<i>Lieve</i>
32	Paramento in elevazione	Lieve	Media	<i>Lieve</i>
35	Perforazione	Medio	Alta	<i>Alto</i>
36	Realizzazione pali in c.a.	Medio	Alta	<i>Alto</i>
37	Trave di coronamento	Lieve	Media	<i>Lieve</i>
38	Perforazione	Medio	Alta	<i>Alto</i>
39	Realizzazione pali in c.a.	Medio	Alta	<i>Alto</i>
40	Opera di fondazione	Lieve	Media	<i>Lieve</i>
42				

12. ANALISI GENERICA DELLE FASI OPERATIVE

In questo capitolo si andrà ad analizzare genericamente lo svolgimento delle più particolari fasi operative e le principali caratteristiche dei vari macchinari ed attrezzature utilizzati nei processi lavorativi rimandando alle schede di sicurezza allegate al presente piano per una analisi dei rischi puntuale.

12.1 Impianto del cantiere

Al fine di non interferire con situazioni estranee al cantiere, esso sarà convenientemente recintato e saranno definite delle aree di circolazione per le macchine, per il personale e per lo stoccaggio dei materiali; sarà posta inoltre particolare cura affinché persone non attinenti al cantiere, transitanti nelle aree ad esso limitrofe, non si trovino in condizioni di pericolo.

Sarà inoltre posta nelle zone di migliore visibilità apposita cartellonistica di sicurezza per tutte le tipologie di rischio presenti nel cantiere.

Viabilità e zone di carico e scarico materiali

La zona di carico e scarico degli automezzi, con accesso riservato, deve essere delimitata anche all'interno con staccionata onde garantire la sicurezza della circolazione pedonale dei lavoratori anche durante le operazioni di carico e scarico;

In corrispondenza dell'accesso veicolare dovrà essere affissa la prevista segnaletica di divieto per le persone.

Deposito materiali con pericolo di incendio ed esplosione

Nel caso di deposito di materiali a maggiore rischio di incendio e/o di esplosione bisognerà prevedere, all'interno del cantiere, una zona, appositamente attrezzata dove dovranno essere rispettate le seguenti condizioni:

- predisporre il numero e la dimensione delle uscite di sicurezza regolamentari e controllando che le uscite siano sempre completamente libere;
- installare un sistema di allarme sonoro;
- assicurarsi che la resistenza delle strutture al fuoco sia adeguata, permettendo l'evacuazione;
- scegliere attrezzature che non possono provocare incendi;
- limitare, per quanto possibile, la quantità di materiali e di prodotti infiammabili.
- isolare i locali a rischio dagli altri locali;
- controllare l'atmosfera per restare sempre al di sotto del 25% dei limiti più bassi di esplosione (LIE);

evitare ogni fonte di ignizione (scelta di materiale adatto, misure contro la formazione di elettricità statica, ...);
facilitare l'intervento dei vigili del fuoco (accessi, prese d'acqua, ...);
fornire i mezzi di prevenzione e antincendio (dispositivi di rilevamento, mezzi di estinzione, ...);
organizzare la prevenzione incendio sul posto;
informare sistematicamente i lavoratori e i nuovi assunti sui dispositivi di estinzione e di primo soccorso (localizzazione, condizioni d'uso) e svolgere delle esercitazioni periodiche;
in caso di rischio di esplosione, inoltre, prevedere mezzi per scaricare la pressione provocata dall'esplosione.
Prevedere degli estintori in numero sufficiente, di facile accesso e manovrabilità.

Stoccaggio rifiuti

La gestione dei rifiuti all'interno di un cantiere temporaneo o rappresenta una serie di operazioni, fra loro coordinate ed orientate al rispetto ambientale e della normativa tecnica e legislativa vigente. Nella fattispecie i rifiuti prodotti dovranno essere trasportati dal luogo di produzione all'area predisposta per lo stoccaggio temporaneo ove sarà prevista una raccolta differenziata di tutte le tipologie di rifiuti prodotti, prescindendo dai loro quantitativi ed evitando ogni forma di miscelazione.

In tali aree saranno approntati contenitori per la raccolta di tali rifiuti aventi una capienza non superiore a 200 litri, una banda colorata e indelebile identificativa del rifiuto, il simbolo di rifiuto (R nera in campo giallo) con la denominazione della tipologia di rifiuto.

In tali aree dovranno essere allocate opportune (mezzi estinguenti, doccia lavaocchi, assorbitori, presidio di emergenza, ecc.), sistemi di misure di protezione a carattere collettivo (sistema di aspirazione dei vapori, pompa a vuoto per il travaso dei rifiuti liquidi, ecc.) ed individuale (mascherine, guanti, occhiali, camici, ecc.) per gli operatori, una idonea segnaletica, posta all'esterno e all'interno, da cui si evincano le indicazioni comportamentali riguardanti le operazioni di travaso, i primi interventi che si debbono prestare in caso di contaminazione accidentale (della pelle, degli occhi, in caso di ingestione, gli interventi necessari per bonificare il suolo da eventuali rifiuti fuoriusciti, le modalità di spegnimento degli incendi, ecc.

Si dovrà inoltre prevedere un presidio di emergenza (coperta antifiama, maschera antigas, ecc.) nelle estreme vicinanze del deposito, nel caso in cui contenga sostanze infiammabili in grande quantità.

Ubicazione dei depositi

Il deposito degli inerti per il betonaggio e per il deposito dei vari materiali da costruzione e di materiali di recupero sarà realizzato in una zona agevolmente raggiungibile dall'area di lavorazione.

Un apposita baracca sarà destinata a magazzino all'interno del quale potrà essere reperito lo spazio necessario per ricavare un locale da destinare al deposito di attrezzature.

Servizi igienico-assistenziali e di pronto soccorso

Sarà garantita la presenza di locali di ricovero, riposo ed eventuale consumo dei pasti, con le attrezzature e gli arredi necessari, di spogliatoi, di gabinetti e di lavabi in numero sufficiente (almeno uno ogni 5 lavoratori o frazione di cinque).

Impianti di alimentazione

La distribuzione dell'energia elettrica necessaria alle apparecchiature avverrà attraverso linee elettriche protette singolarmente: da quadri principali si dirameranno, a servizio dei settori d'impiego, i quadri elettrici secondari. I cavi elettrici saranno sempre protetti dalle sollecitazioni termiche e dal tranciamento. Sui quadri elettrici secondari saranno montate le prese a spina con i

relativi dispositivi di protezione. È opportuno etichettare le spine per individuare immediatamente gli organi di comando ed i circuiti ai quali i dispositivi montati sul quadro elettrico si riferiscono. Le prese a spina per correnti nominali superiori a 16 A saranno tipo interbloccato provviste di fusibili o di dispositivo di comando e di protezione alle sovracorrenti. I componenti dei quadri secondari saranno singolarmente protetti a monte da interruttori differenziali coordinati con l'impianto di terra; tale impianto assicurerà l'equipotenzialità dell'area interessata.

Condizioni di sicurezza impianto di alimentazione

Controllare che siano sempre a posto coperchi e ripari, interruttori, valvole, morsetti di attacco, ecc. Non toccare parti scoperte.

Proteggere i conduttori elettrici da acqua, cemento, calce; non calpestarli, non farli strisciare. Intervenire quando il rivestimento è logoro o interrotto.

Per poter toccare interruttori, valvole, motori, portalampade, cavi elettrici: le mani, i piedi, il corpo devono essere asciutti; inoltre non toccare contemporaneamente altre parti metalliche vicine.

Nello spostamento di ogni macchina alimentata elettricamente: aprire l'interruttore a monte del cavo volante, oltre a quello sulla macchina.

Quando scatta o fonde una valvola: ricaricarla o mettere un fusibile uguale a quello precedente; se scatta o fonde ancora avvertire l'elettricista per la ricerca della causa che provoca il guasto.

Quando occorrono lampade portatili: usare le apposite. Non improvvisarne con mezzi di fortuna inadeguati.

Lavorando nel bagnato: usare utensili ed apparecchi portatili a tensione ridotta, per mezzo di trasformatori.

La manutenzione ed il controllo periodico dell'impianto devono essere affidati ad un elettricista di professione, anche esperto delle condizioni particolari di funzionamento degli impianti di cantiere.

Il controllo periodico non deve limitarsi al solo controllo visivo delle parti, ma deve prendere la misurazione dell'isolamento degli apparecchi e delle linee elettriche, della resistenza delle linee dei dispersori di terra, tutte da effettuarsi con gli appositi apparecchi dal personale della Appaltatrice.

Gli apparecchi elettrici dovranno essere perfettamente integri e funzionanti: non potranno essere utilizzati utensili con interruttori rotti, e spine non conformi a quelle previste dalla normativa CEI 23-12.

Allacciamento dei sottoservizi all'area di incantieramento

Una volta definita l'area di incantieramento sarà necessario provvedere alla fornitura dei sottoservizi (idrico, elettrico, fognario e telefonico) alla stessa, in maniera da renderla atta allo scopo cui sarà destinata.

A tal proposito si dovrà individuare il punto più vicino all'area di incantieramento del passaggio dei suddetti sottoservizi generalmente interrati e dei punti di attacco all'area stessa e provvedere ad uno scavo a sezione obbligata di profondità non inferiore ad un metro per il collegamento delle tubazioni e dei cavidotti atti allo scopo.

Tali linee dovranno scorrere parallelamente tra di loro senza mai interferire o sovrapporsi in modo da non creare punti di promiscuità, e, nel caso della linea di alimentazione elettrica, si giudicherà all'atto dell'incantieramento se sarà più conveniente realizzare un passaggio interrato od aereo dal punto di consegna ENEL.

In particolare si darà luogo alle seguenti operazioni:

- Decespugliazione ed eventuale taglio piante o, in alternativa, demolizione pavimentazioni stradali;

- Picchettazione per la delimitazione dello scavo;

- Scavo in trincea per posa cavi e/o tubazioni;

- Stendimento strato di sabbia per l'appoggio dei cavi e/o tubazioni;

- Trasporto bobine conduttori e/o tubazioni sul posto;

- Posizionamento cavi interrati e/o tubazioni comprese giunzioni ed accessori;

- Posa copponi in cls di protezione;
- Attacco delle linee e/o tubazioni agli utilizzatori;
- Allacciamento alla linea in tensione e/o condotte di adduzione/scarico;
- Richiusura delle trincee;
- Stendimento binder e tappetino d'usura (ove necessario).

Documentazione da tenere in cantiere

A scopi preventivi e per le esigenze normative le imprese che operano in cantiere dovranno mettere a disposizione del committente e custodire presso gli uffici di cantiere la documentazione di cui segue una lista non esaustiva:

DOCUMENTAZIONE GENERALE

- Copia della notifica preliminare ricevuta da committente/Resp. Lav.
- Notifica inizio lavori in galleria o per interventi in cantiere per presenza di fibre amianto
- Cartello di cantiere

SISTEMA DI SICUREZZA AZIENDALE (D. Lgs. N° 81/2008)

- Piano di Sicurezza e Coordinamento (PSC)
- Piano Operativo di Sicurezza (POS) (da redigere per TUTTI i cantieri, anche da imprese familiari o con meno di dieci dipendenti)
- Piano di sicurezza specifico (programmazione delle demolizioni, nel caso di lavori comprendenti estese demolizioni)
- Piano di sicurezza specifico (nel caso di montaggio di elementi prefabbricati)
- Piano di lavoro specifico (nel caso di lavori di rimozione e bonifica amianto, previa autorizzazione ASL)

PRODOTTI E SOSTANZE

- Scheda dei prodotti e delle sostanze chimiche pericolose (Richiedere al fornitore e tenere copia in cantiere)

MACCHINE ED ATTREZZATURE DI LAVORO

- Libretti uso ed avvertenze per macchine marcate CE
- Documentazione verifiche periodiche e della manutenzione effettuate sulle macchine e sulle attrezzature di lavoro (Documentazione stabilita dall'impresa e redatta per ogni attrezzatura).

DPI: DISPOSITIVI DI PROTEZIONE INDIVIDUALE

- Istruzioni per uso e manutenzione DPI fornite dal fabbricante

PONTEGGI (Allegato XIX)

- Autorizzazione Ministeriale e relazione tecnica del fabbricante (per ogni modello presente in cantiere)
- Schema del ponteggio (h <20 m) come realizzato (Disegno esecutivo firmato dal capo cantiere)
- progetto del ponteggio ad opera di ingegnere o architetto abilitato per ponteggi difformi da schemi tipo o per altezze superiori a 20 m;
- progetto del castello di servizio (relazione di calcolo e disegno firmato da tecnico abilitato)

IMPIANTO ELETTRICO DI CANTIERE E DI MESSA A TERRA

- Schema dell'impianto di terra
- Calcolo di fulminazione
- In caso di struttura non autoprotetta, progetto impianto di protezione contro le scariche atmosferiche

WinSafe D.Lgs.81/2008

- Dichiarazione di conformità impianto elettrico e di messa a terra ai sensi D.P.R. 462/2001 completo di schema dell'impianto elettrico realizzato, della relazione dei materiali impiegati e del certificato di abilitazione dell'installatore rilasciato dalla Camera di Commercio ed inviata agli enti competenti
- Dichiarazione del fabbricante dei quadri elettrici di rispondenza alle norme costruttive applicabili completo di schema di cablaggio

APPARECCHI DI SOLLEVAMENTO

- libretti di omologazione ISPESL degli apparecchi di sollevamento ad azione non manuale di portata superiore a 200 kg. (acquistati prima del settembre 1996);
- Certificazione CE di conformità del costruttore (acquistati dopo settembre 1996)
- Libretto di uso e manutenzione
- copia di denuncia di prima installazione per gli apparecchi di sollevamento non manuali di portata superiore a 200 kg.;
- verifica trimestrale delle funi e delle catene riportata sul libretto di omologazione degli apparecchi di sollevamento con firma del tecnico che ha eseguito la verifica;
- verifica annuale degli apparecchi di sollevamento non manuali di portata superiore a 200 kg e conseguente verbale;
- registro verifiche periodiche
- Procedure per gru interferenti
- Certificazione radiocomando gru

RISCHIO RUMORE

- Richiesta di deroga per l'eventuale superamento dei limiti del rumore ambientale causate da lavorazioni edili (D.P.C.M. 01/03/1991 e D.P.C.M. 14/11/1997)
- Valutazione esposizione professionale al rumore

RECIPIENTI A PRESSIONE

- Libretto recipienti a pressione di capacità superiore a 25 l

VARIE

- segnalazione all'esercente l'energia elettrica per lavori effettuati a meno di 5 metri dalle linee elettriche stesse;

DOCUMENTAZIONE GENERALE

- a) iscrizione alla camera di commercio, industria ed artigianato con oggetto sociale inerente alla tipologia dell'appalto
 - b) documento di valutazione dei rischi di cui all'articolo 17, comma 1, lettera a) o autocertificazione di cui all'articolo 29, comma 5, del decreto legislativo 81/2008
 - c) specifica documentazione attestante la conformità alle disposizioni di cui al decreto legislativo 81/2008, di macchine, attrezzature e opere provvisorie
 - d) elenco dei dispositivi di protezione individuali forniti ai lavoratori
 - e) nomina del responsabile del servizio di prevenzione e protezione, degli incaricati dell'attuazione delle misure di prevenzione incendi e lotta antincendio, di evacuazione, di primo soccorso e gestione dell'emergenza, del medico competente quando necessario
 - f) nominativo/i del/i rappresentante/i dei lavoratori per la sicurezza
 - g) attestati inerenti la formazione delle suddette figure e dei lavoratori prevista dal decreto legislativo 81/2008
 - h) elenco dei lavoratori risultanti dal libro matricola e relativa idoneità sanitaria prevista dal decreto legislativo 81/2008
 - i) documento unico di regolarità contributiva
- WinSafe D.Lgs.81/2008



l) dichiarazione di non essere oggetto di provvedimenti di sospensione o interdittivi di cui all'art. 14 del decreto legislativo 81/2008

I lavoratori autonomi dovranno invece esibire almeno:

- a) iscrizione alla camera di commercio, industria ed artigianato con oggetto sociale inerente alla tipologia dell'appalto
- b) specifica documentazione attestante la conformità alle disposizioni di cui al decreto legislativo 81/2008 di macchine, attrezzature e opere provvisorie
- c) elenco dei dispositivi di protezione individuali in dotazione
- d) attestati inerenti la propria formazione e la relativa idoneità sanitaria previsti dal presente decreto legislativo
- e) documento unico di regolarità contributiva di cui al Decreto Ministeriale 24 ottobre 2007

Mezzi ed attrezzature presenti in cantiere

Vista la tipologia di fasi lavorative necessarie alla realizzazione dell'opera oggetto del presente piano di sicurezza si ipotizza la presenza in cantiere delle seguenti macchine ed attrezzature:

Mezzi meccanici ed Attrezzature	
<p>AUTOCARRI - DUMPER Sono automezzi utilizzati per il trasporto all'interno del cantiere o su strada di materiale quale terra, sabbia, cemento ecc.</p> <p>Note:</p>	
<p>AUTOCARRO-FURGONE Vengono utilizzati per il trasporto di materiali di qualsiasi genere in genere imballato (furgoni) o sciolto (autocarri)</p> <p>Note:</p>	
<p>AUTOCARRO CON GRU Autogrù gommata, con stabilizzatori e braccio elevatore telescopico, per movimentazione carichi.</p> <p>Note:</p>	
<p>UTENSILI ELETTRICI PORTATILI</p> <p>Note:</p>	

**SALDATRICE
OSSIDOACETILENICA**

La saldatura è un procedimento usato per realizzare a caldo giunzioni stabili tra pezzi metallici, con o senza apporto di materiale fuso.



Note:

ESCAVATORE

(oleodinamico)

Macchina usata per lo scavo ed il movimento di terra od altro materiale incoerente.

Originariamente erano concepiti per piccoli lavori nell'ingegneria civile, poi grazie allo sviluppo della tecnologia dei componenti oleodi



Note:

**ESCAVATORE CON
MARTELLO
DEMOLITORE**

Note:

**BETONIERA A
BICCHIERE**

Attrezzatura utilizzata per la preparazione della malta o del calcestruzzo.



Note:

**AUTOBETONIERA (fino a
mc. 10 di portata)**



Note:

MOLA

Macchina utensile impiegata per compiere lavorazioni meccaniche, mediante abrasione sul materiale .

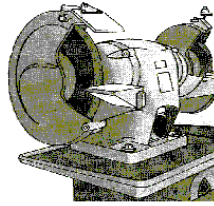
**Note:****MONTACARICHI**

Apparecchiatura completa delle relative linee elettriche per forza motrice, illuminazione, segnalazione e la messa a terra, compresa la costruzione di sottoponte di lavoro

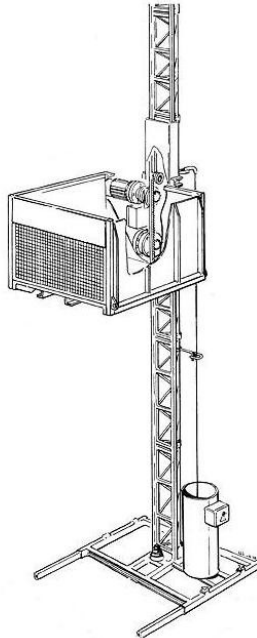
**Note:****MINIPALA TIPO SKID**

E' costituita sostanzialmente da una benna montata su mezzo gommato ed è usata in genere per lo scavo ed il caricamento di materiali incoerenti (per esempio sabbia, ghiaia ecc.).

**Note:****MOTOCOMPRESSORE**

Macchine producenti aria compressa costituite da un gruppo motore e da un gruppo compressore, il primo alimentato con motore a scoppio o diesel, o collegato alla rete elettrica, il secondo aspira aria e la comprime a pressione.

Note:

TAGLIASFALTO A DISCO O A MARTELLO

Sono macchine dotate di lama tagliente rotante al vial dotate solitamente di raffreddamento ad acqua.

Possono essere montate direttamente su macchine semoventi o su un carrello trainato. Consentono un taglio preciso senza sfrangiature e un conseguente distacco perfetto dello strato di conglomerato. Possono arrivare a una profondità di 420mm con una lama di un metro di diametro. Non essendo di molto antica concezione, queste macchine non hanno mai un'età superiore ai cinque anni con una media di tre.

Ne esistono anche a percussione dotate di scalpello, meno veloci della macchina a disco, vengono spesso utilizzate in alternativa specie per piccoli lavori. Può essere con operatore a piedi direttamente sul martello pneumatico collegato a un compressore, oppure il martello e il compressore possono essere montati su un semovente dotato di braccio brandeggiabile riducendo il rischio per l'operatore.

Sono comunque tra le macchine di più antica concezione e quindi hanno un'età media di 10 anni.



Note:

SCARIFICATRICE

Altrimenti detta fresatrice è composta da un rullo fresante, un dispositivo di raccolta del fresato ed un nastro trasportatore per il caricamento su camion.



Note:

FINITRICE

Macchina che serve per spianare, pressare e lisciare i materiali impiegati nella pavimentazione delle strade



Note:

LIVELLATORE - GRADER

E' usato per spandimenti e spostamento di terra a breve distanza e per il livellamento del terreno. Può essere rimorchiato da un trattore o dotato di motore proprio ed è costituito da un telaio a ponte, su quattro ruote indipendenti



Note:

COMPATTATORE A PIATTO

Si tratta di un'apparecchiatura utilizzata per la compattazione di massetti in cls e sottofondi in genere



Note:

RULLO COMPRESSORE

E' una macchina destinata al livellamento e compressione di superfici rinterrate

Note:

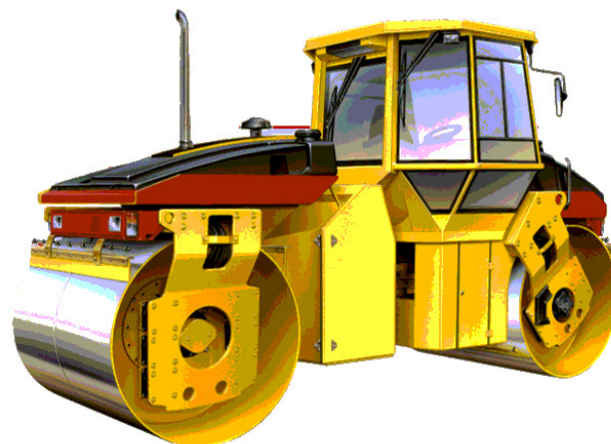

SALDATRICE ELETTRICA

La saldatura è un procedimento usato per realizzare a caldo giunzioni stabili tra pezzi metallici, con o senza apporto di materiale fuso.

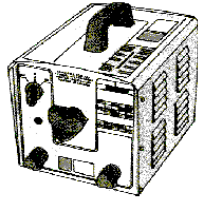

Note:

SONDA DI PERFORAZIONE (per micropali, tiranti, jet grouting, drenaggi)
Macchina cingolata per manovra utensili di perforazione (scalpello trilama o martello fondo-foro), munita d'argano di servizio per sollevamento utensili ed il varo dei profili.



Note:

IMPIANTO DI VERNICIATURA
Impianto di spruzzatura airless completo di tubo fino a 15 m e di pistola a spruzzo

Note:

POMPA IDRICA
Si tratta di un'apparecchiatura elettrica per il pompaggio di acque di varia natura (anche moderatamente fangose) e provenienza.

Note:

TRABATTELLO
Trabattello leggero con
altezza fino a 4 m

Note:



Opere provvisionali.

Le opere provvisionali sono quelle opere che forniscono ausilio alla realizzazione di lavori civili edili, che hanno una durata limitata da un punto di vista temporale e che pertanto devono essere rimosse non appena è cessata la necessità per la quale sono state erette.

Le opere provvisionali si distinguono in:

- opere di servizio, che servono per lo stazionamento ed il transito sicuro durante il lavoro di persone, cose, attrezzi, materiali, apparecchi di sollevamento;
- opere di sicurezza che servono per impedire la caduta dall'alto di persone e di materiali che possono cadere dalle opere di servizio;
- opere di sostegno che servono per trattenere in posizione sicura ed inamovibile le parti di opera in costruzione fino a quando non sono pronte ad autosostenersi (casseforme, centine, puntelli, ecc.) o strutture di contenimento per scavi di fondazioni o scavi per condutture, collettori, pozzetti spingitubo, attraversamenti stradali, fluviali o ferroviari e banchine provvisionali, su qualsiasi tipo di terreno.

Si prescrive che, in base alle fasi lavorative necessarie alla realizzazione dell'opera, vengano realizzate le seguenti opere provvisionali:

Opere provvisionali	
<p>PONTEGGI METALLICI A TUBI E GIUNTI Montaggio/smontaggio di ponteggio metallico a tubi tondi e giunti. Note:</p>	

12.2 Scavi e splateamenti

Si definisce scavo l'operazione di asportazione di rocce e terra dalla collocazione originaria al fine di creare splateamenti, spazi e/o cavità di forme e dimensioni opportune per la realizzazione delle opere da realizzare.

In questo paragrafo vengono trattate le misure e le normative di sicurezza relative agli splateamenti e sbancamenti ed alla creazione di trincee e scavi a sezione obbligata.

Misure di prevenzione

Prima dell'inizio dei lavori il committente, in caso di appalto degli stessi ad una impresa o a lavoratori autonomi, deve verificare l'idoneità tecnico-professionale e deve fornire precise informazioni sui rischi specifici esistenti nell'area di lavoro ed in particolare, sull'esistenza di condutture elettriche sotterranee o aeree, tubazioni, o altre condizioni che possano determinare pericoli per i lavoratori.

Nel caso in cui il datore di lavoro affidi l'esecuzione dell'operazione a proprio personale dipendente, deve provvedere ad informarlo dettagliatamente dei rischi specifici dell'attività che dovrà svolgere.

Qualora lo scavo rivesta notevole importanza e complessità, si rende necessaria la redazione di un apposito programma, che può essere preceduto, se necessario, da indagini geognostiche. Il programma deve prevedere sia le caratteristiche di sviluppo dello scavo, sia le difese che debbono essere approntate durante l'esecuzione dei lavori, onde garantire la sicurezza dei lavoratori impegnati.

a) Splateamenti e sbancamenti

L'articolo 181 del D. Lgs. N° 81/2008 fornisce le seguenti precisazioni:

- Nei lavori di splateamento o sbancamento eseguiti senza l'impiego di escavatori meccanici, le pareti delle fronti di attacco devono avere una inclinazione o un tracciato tali, in relazione alla natura del terreno, da impedire franamenti. Quando la parete del fronte di attacco supera l'altezza di m 1,50, è vietato il sistema di scavo manuale per scalzamento alla base e conseguente franamento della parete.
- Quando per la particolare natura del terreno o per causa di piogge, di infiltrazione, di gelo o disgelo, o per altri motivi, siano da temere frane o scoscendimenti, deve essere provveduto all'armatura o al consolidamento del terreno.
- Nei lavori di escavazione con mezzi meccanici deve essere vietata la presenza degli operai nel campo di azione dell'escavatore e sul ciglio del fronte di attacco.
- Il posto di manovra dell'addetto all'escavatore, quando questo non sia munito di cabina metallica, deve essere protetto con solido riparo.
- Ai lavoratori deve essere fatto esplicito divieto di avvicinarsi alla base della parete di attacco e, in quanto necessario in relazione all'altezza dello scavo o alle condizioni di accessibilità del ciglio della platea superiore, la zona superiore di pericolo deve essere almeno delimitata mediante opportune segnalazioni spostabili col proseguire dello scavo.
- Nei lavori in pozzi di fondazione profondi oltre 3 metri deve essere disposto, a protezione degli operai addetti allo scavo ed all'asportazione del materiale scavato, un robusto impalcato con apertura per il passaggio della benna.
- Nei pozzi e nei cunicoli deve essere prevista una adeguata assistenza all'esterno e le loro dimensioni devono essere tali da permettere il recupero di un lavoratore infortunato privo di sensi.

12.3 Autogru

Vengono definite "autogru" le gru mobili installate su carro proprio.

Tali mezzi rivestono particolare importanza soprattutto per il carico e scarico delle attrezzature e dei materiali.

Ai fini del calcolo delle strutture in acciaio di apparecchi di sollevamento, come per i meccanismi, questi vengono raggruppati in classi in relazione ai compiti che devono assolvere durante la loro vita. Della classe dell'apparecchio si dovrà tener conto sia in fase di approvvigionamento, sia in fase di utilizzazione.

Uso e manutenzione

WinSafe D.Lgs.81/2008

I mezzi di sollevamento e trasporto devono essere utilizzati in modo rispondente alle loro caratteristiche secondo la classe indicata dal costruttore.

Gli apparecchi devono essere mantenuti in buono stato di conservazione e di efficienza e quindi sottoposti a periodica manutenzione secondo le indicazioni del manuale tecnico della casa costruttrice.

Stabilità del mezzo e del carico

Nell'esercizio dei mezzi di sollevamento devono essere adottate le misure necessarie per assicurare la stabilità del mezzo e del suo carico in relazione al tipo del mezzo stesso.

Le autogru possono lavorare nel rispetto della tabella di portata sia su gomme che su stabilizzatori. Per quanto concerne gli apparecchi poggiati su gomme la stabilità del mezzo è garantita dal buono stato del pneumatico e dal corretto valore della pressione di gonfiaggio, adeguato ai carichi trasmessi ed alla velocità di servizio prevista: in caso di sostituzione il pneumatico dovrà essere del tipo indicato dalla casa costruttrice della gru e riportato sul libretto di immatricolazione.

Talune autogru montano gomme riempite con liquido speciale; tali gomme devono risultare di tipo appropriato alla movimentazione dei carichi; devono altresì essere osservati i limiti di velocità imposti per il tipo di gomma.

Se l'apparecchio poggia su martinetti stabilizzatori questi dovranno essere corredati immediatamente all'uscita del cilindro di valvola di blocco per impedire il rientro accidentale dello stabilizzatore in caso di rottura della tubazione. Il piatto dello stabilizzatore verrà ampliato in relazione alla pressione specifica trasmessa ed alla natura del terreno.

All'atto della stabilizzazione del carro è necessario avere riguardo alla resistenza del terreno di appoggio onde garantire l'orizzontalità del carro durante l'esercizio.

Le autogru possono essere predisposte per portate su pneumatici con interessamento dei dispositivi di sospensione per la corretta ripartizione dei carichi. Qualora non esistano dispositivi meccanici o idraulici applicati direttamente agli assali e/o ai cilindri per l'esclusione delle sospensioni, queste devono essere provviste di dispositivi di blocco atti ad interrompere il collegamento con accumulatori o pompa per evitare ogni travaso. Le tubazioni del sistema devono essere calcolate secondo norme di buona tecnica.

Qualora, in conformità alle norme di calcolo, sia stata adottata per la verifica di esercizio una pressione cinetica del vento inferiore alla massima, dovrà essere previsto sull'apparecchio o nell'ambito del cantiere un dispositivo di segnalazione anemometrico.

Limitatore di carico e di momento

Secondo la normativa vigente questo dispositivo non è obbligatorio per le autogru; tuttavia se installato deve risultare efficiente.

Il dispositivo limitatore di carico e di momento deve essere commisurato alle prestazioni nominali dell'apparecchio con una tolleranza massima del 10%.

Funi e catene sfilo braccio

Il coefficiente di sicurezza per le funi utilizzate per lo sfilo degli elementi del braccio di autogru dovrà essere non inferiore a 6 in relazione agli sforzi indotti. Il coefficiente potrà essere non inferiore a 5 qualora la fune stessa funga da tirante deviato da pulegge e cioè non sia previsto per la gru sfilo del braccio con carico applicato. Per le catene il coefficiente dovrà comunque essere non inferiore a 5.

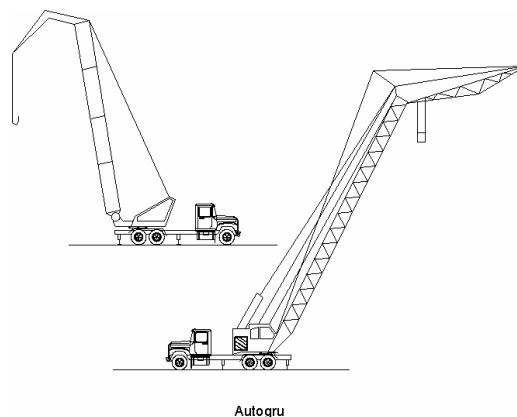

12.4 Imbracaggio dei carichi per la movimentazione

Vengono definiti "sistemi di imbracaggio" i sistemi e modalità atti a permettere il sollevamento ed il trasporto del carico.

Misure di sicurezza

L'imbracatura dei carichi deve essere effettuata usando mezzi idonei per evitare la caduta del carico o il suo spostamento dalla primitiva posizione di ammaraggio.

La mancata specificazione dei "mezzi idonei" comporta la necessità di stabilire di volta in volta se i mezzi adottati possano ritenersi idonei, secondo un criterio tecnico oggettivo, ad impedire l'insorgere di una situazione di pericolo.

Dirigenti e preposti devono dare specifiche istruzioni al personale addetto all'imbracaggio in particolare per quanto riguarda la natura dei carichi, il peso, la posizione presumibile del baricentro sollevato.

Contenitori

Il sollevamento dei laterizi, pietrame, ghiaia ed altri materiali minuti deve essere effettuato esclusivamente a mezzo di benne o cassoni metallici; non sono ammesse nè piattaforme semplici nè imbracature.

Tiranti

Sono composti da un tratto unico di corda, fune o catena con esclusione di qualsiasi giunzione e terminano normalmente ai due estremi con anelli o ganci di sicurezza passanti entro redance. I sistemi di imbracaggio a fune o catena devono essere commercializzati in conformità al D.P.R. 21 luglio 1982, n. 673.

L'efficienza dei tiranti si riduce quanto più si amplia il loro angolo al vertice. Quando il carico è di notevoli dimensioni (e cioè se occorressero brache con angoli al vertice eccessivi) è necessario utilizzare bilanceri.

In riferimento all'apertura dell'angolo al vertice del sistema di imbracaggio, la sollecitazione effettiva degli elementi del sistema viene incrementata in funzione di un fattore di aumento di carico (c) riportato nella figura che segue.

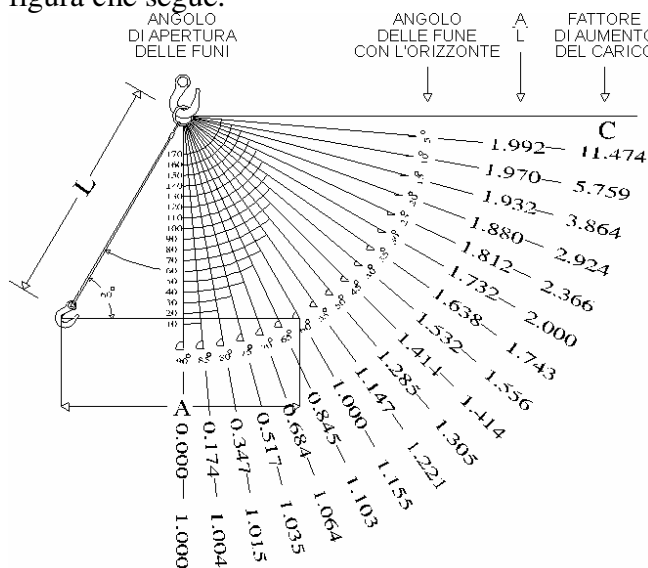

Fig. 1

Bilancieri

I bilancieri devono essere calcolati in relazione alla portata ed al servizio che devono svolgere. Sui bilancieri, come su ogni organo di presa, deve essere indicata la portata massima ammissibile ed il peso proprio del bilanciere che dovrà essere detratto dalla portata della gru.

Corde

Il coefficiente di sicurezza per le funi composte di fibre deve essere pari a 10. Per le corde di fibra naturale (canapa, ecc.), date le caratteristiche meno costanti del materiale, risulta opportuna l'utilizzazione a portata ridotta. Si rammenta che in presenza di umidità si può avere una riduzione di portata del 30%; tali materiali necessitano di catramatura o di trattamento con prodotti antimuffa.

Coefficienti di sicurezza

I coefficienti di sicurezza da adottare sono gli stessi delle funi (6) o catene (5) di sospensione; per le funi composte di fibre il coefficiente di sicurezza deve essere 10. Secondo la giurisprudenza l'obbligo del datore di lavoro di eseguire a mezzo di personale specializzato o da lui scelto la verifica trimestrale delle funi o catene degli apparecchi di sollevamento concerne anche le prolunghe che, costituendo un'estensione delle funi o catene medesime, debbono essere formate di materiale della stessa consistenza e resistenza.

Nastri

Sono elementi a fibre parallele in resine poliestere che sono fornite con coefficiente di sicurezza pari a 6 (relazione CSC ENPI n. 354 del 3.7.1979); risultano inattaccabili all'umidità, all'acqua marina, ai grassi, alla luce solare. Hanno limiti di impiego in relazione all'ambiente chimico, ed alla temperatura d'impiego (max 100°C). Anche per questo materiale vanno considerate le riduzioni di portata in relazione alla inclinazione dei tratti o di imbracaggio a cappio. Il nastro, sottoposto anch'esso a controllo periodico, dovrà essere escluso dal servizio quando la guaina esterna risulti lacerata e le fibre interne visibili e quando cominci a perdere flessibilità.

Uso di più gru per sollevamento di un unico carico

Questo tipo di operazioni rientra tra quelle per le quali l'utente deve specificamente provvedere a dare le opportune disposizioni di servizio ed a corredare gli apparecchi di eventuali dispositivi supplementari idonei a garantire la stabilità dei mezzi e del carico. In particolare si ritiene che in via minimale debba controllarsi, tra l'altro, che gli apparecchi di sollevamento abbiano caratteristiche omologhe in relazione alle prestazioni richieste (portata, velocità, accelerazioni, ecc.); che le operazioni si svolgano sotto la vigilanza di un preposto competente e che tutte le operazioni siano preventivamente pianificate; che le gru possano comandarsi da un posto di manovra univoco e sicuro o che esistano sistemi che consentano di impartire tempestivamente gli ordini di manovra ai conduttori in cabina; che durante le operazioni gli apparecchi non vengano in nessun modo sovraccaricati o meglio che siano corredati di dispositivi limitatori di carico, e se del caso di momento, per garantire l'impossibilità di sovraccarico strutturale delle gru; che le operazioni di imbracaggio siano progettate e condotte in modo da evitare la caduta del carico o del suo spostamento dalla primitiva posizione di ancoraggio.

Avvertenze

Gli obblighi di istruire il personale addetto trovano riscontro nel disposto dell'art. 73 del D. Lgs. 81/2008
L'imbracatura dei carichi deve essere eseguita esclusivamente dal personale appositamente addetto.
WinSafe D.Lgs.81/2008

Gli ordini di esecuzione delle manovre possono essere impartiti esclusivamente dagli incaricati di tale compito.

Quando all'imbracatura dei carichi sono adibiti più operai, il controllo delle operazioni ed i comandi di movimento devono essere affidati ad una sola persona specificatamente preparata e responsabilizzata.

Gli ordini di manovra devono essere dati secondo apposito codice.

L'imbracatore deve:

- usare solo le funi, le catene e le attrezzature speciali messe a sua disposizione ed eliminare i pezzi deteriorati;
- accertarsi del peso del carico da sollevare, rivolgendosi eventualmente al proprio capo;
- scegliere le funi e le catene in base al peso da sollevare tenendo conto dell'inclinazione dei tratti portanti. Oltre i 120° è opportuno far uso dei bilancieri;
- sistemare tra le funi o catene ed il pezzo da sollevare idonee sagome di protezione contro gli spigoli vivi;
- verificare l'equilibrio del carico imbracato, mettendo lentamente in tensione le funi;
- portare il carico ad altezza giusta per superare gli ostacoli che si presentano lungo il percorso;
- ordinare la discesa graduale del carico, facendolo poggiare su superfici piane e resistenti in modo che l'allentamento dell'imbracatura non avvenga troppo rapidamente con rischio di instabilità;
- assicurarsi che, durante le manovre a gru scarica, le funi e le catene sospese non urtino contro ostacoli o rimangano ad altezza d'uomo;
- riporre con ordine le funi e le catene nelle apposite rastrelliere.

La giurisprudenza ha chiarito che le norme concernenti la stabilità e l'imbracatura dei carichi ed il divieto di sospensione degli stessi sopra i lavoratori contengono precetti che si rivolgono non solo agli addetti a terra a tali operazioni, ma anche ai gruisti che hanno il dovere di seguire i movimenti della gru onde evitare pericoli.

Segnalazioni gestuali

Le segnalazioni gestuali devono essere portate a conoscenza del personale addetto agli apparecchi di sollevamento.

Tali segnalazioni devono essere portate a conoscenza dei gruisti, degli imbragatori e del personale incaricato del servizio di segnalazione ove ricorra il caso di visibilità ridotta dal posto di manovra della gru.

È opportuno che le segnalazioni vengano date da un unico lavoratore incaricato, secondo lo schema di seguito indicato:

Amarraggio (equilibratura e messa in tensione delle funi o catene di imbracaggio): direzione del pollice e movimento dell'avambraccio secondo i casi.

Sollevamento: ascensionale della mano nel senso della spirale.

Traslazione: movimento del braccio secondo il senso di traslazione richiesto.

Messa in posizione: spostamento orizzontale delle mani secondo il bisogno.

Discesa e salita minima: spostamento orizzontale delle mani secondo il bisogno.

Discesa: direzione dell'indice e movimento del braccio verso terra.

Arresto: movimento orizzontale del braccio all'altezza del petto.

Arresto immediato: doppio rapido movimento orizzontale del braccio all'altezza del petto.

Per ulteriori informazioni vedasi paragrafo "Segnaletica di sicurezza, targhe, avvisi" del presente PSC.

Mezzi personali di protezione

Gli imbricatori devono fare uso di idonei mezzi personali di protezione in relazione ai rischi specifici più frequenti nel loro lavoro.

I lavoratori esposti a specifici pericoli di offesa al capo per caduta di materiali dall'alto devono essere provvisti di elmetto di protezione. È inoltre obbligatorio l'uso di guanti di protezione contro

WinSafe D.Lgs.81/2008

il pericolo di punture, tagli, abrasioni. Anche i piedi devono essere opportunamente protetti con scarpe resistenti con puntale rinforzato contro il pericolo di schiacciamento e suola antisdrucciolevole.

Tutti i mezzi personali di protezione devono essere dati in dotazione al lavoratore dal datore di lavoro e devono essere mantenuti in buono stato di conservazione.

Adempimenti amministrativi

A far data dall'entrata in vigore del D.P.R. 24 luglio 1996, n. 459, le funi, le catene, gli accessori di sollevamento sono immessi sul mercato anche indipendentemente dalla macchina. L'utilizzatore di gru deve tenere presente nell'acquisizione di tali accessori le disposizioni comunitarie previste che sono espresse anche per attestare la qualità del prodotto al punto 4.3 dell'allegato 1 del D.P.R. 24 luglio 1996, n. 459.

Le funi metalliche e le catene destinate alle operazioni di sollevamento possono essere immesse sul mercato, se non facenti già parte integrante di una macchina marcata CE, solo se munite di marchio o targa o anello inamovibile con i riferimenti del fabbricante o del suo mandatario nell'Unione europea e di una attestazione conforme a una norma armonizzata o, in assenza, con le seguenti indicazioni minime:

- nome del fabbricante o del mandatario
- indirizzo del fabbricante o del mandatario
- descrizione della catena o fune (dimensioni, costruzione, materiale, trattamenti metallurgici speciali)
- norma impiegata in caso di prova
- carico massimo di funzionamento (o valori in funzione delle applicazioni previste).

Quanto sopra modifica le disposizioni della Direttiva Europea n. 73/361 relativa alle attestazioni e contrassegni di funi, catene e ganci già recepita in Italia con D.P.R. 21 luglio 1982, n. 673.

Ogni accessorio di sollevamento deve recare i seguenti marchi:

- identificazione del fabbricante
- identificazione del materiale (es. classe internazionale)
- identificazione del carico massimo di utilizzazione
- marchio CE.

La Direttiva prescrive che per gli accessori che comprendono componenti come funi e cordami sui quali la marcatura è impossibile, le indicazioni devono essere riportate su targa o altri mezzi fissati solidamente all'accessorio.

Per la verifica e la manutenzione delle funi fare riferimento alle norme vigenti.

12.5 Valutazione esposizione professionale alle vibrazioni

Il Titolo VIII, Capo III del D. Lgs. N° 81/2008 sulle prescrizioni minime di sicurezza e salute relative all'esposizione dei lavoratori ai rischi derivanti da vibrazioni meccaniche, che ha recepito la Direttiva 2002/44/CE del 25 giugno 2002, prescrive specifiche metodiche di individuazione e valutazione dei rischi associati all'esposizione a vibrazioni del sistema mano-braccio (HAV) e del corpo intero (WBV) e specifiche misure di tutela, che vanno documentate nell'ambito del rapporto di valutazione dei rischi prescritto al Capo III, Sezione II del D. Lgs. n° 81/2008.

La possibilità di riduzione del rischio rappresenta parte integrante del processo di individuazione e valutazione professionale del rischio al fine di salvaguardare il lavoratore e tale fine è perseguibile variando il ciclo produttivo o dotando, ove possibile, il lavoratore di DPI anti-vibrazioni in grado di proteggere adeguatamente e ridurre comunque i livelli di esposizione. Nel caso delle vibrazioni, nella maggior parte dei casi, la riduzione del rischio alla fonte è l'unica misura da adottare al fine di riportare l'esposizione a valori inferiori ai limiti prescritti dalla Direttiva.

L'ambito di applicazione definito al Capo III è individuato dalle seguenti definizioni date all'art. 200 del D. Lgs. N° 81/2008 :

Vibrazioni trasmesse al sistema mano-braccio: *“le vibrazioni meccaniche che se trasmesse al sistema mano-braccio nell'uomo, comportano un rischio per la salute e la sicurezza dei lavoratori, in particolare disturbi vascolari, osteoarticolari, neurologici o muscolari”*

Vibrazioni trasmesse al corpo intero : *“le vibrazioni meccaniche che, se trasmesse al corpo intero, comportano rischi per la salute e la sicurezza dei lavoratori, in particolare lombalgie e traumi del rachide ”*

L'articolo 202 del D. Lgs. N° 81/2008 prescrive l'obbligo, da parte dei datori di lavoro, di valutare il rischio da esposizione a vibrazioni meccaniche dei lavoratori durante il lavoro. E' inoltre previsto che la valutazione dei rischi possa essere effettuata sia senza misurazioni, sulla base di appropriate informazioni reperibili presso banche dati accreditate (ISPESL, Regioni, CNR), incluse le informazioni fornite dal costruttore, sia con misurazioni, in accordo con le metodiche di misura prescritte da specifici standard ISO-EN. La valutazione, con o senza misure, sarà programmata ed effettuata ad intervalli regolari da parte di personale competente.

La valutazione prenderà in esame i seguenti elementi:

- Entità delle vibrazioni trasmesse e durata dell'esposizione, in relazione ai livelli d'azione ed al valore limite prescritti dal D. Lgs. N° 81/2008 all'articolo 201 e riportati di seguito ;

<i>Vibrazioni trasmesse al sistema mano-braccio</i>	
Livello d'azione giornaliero di esposizione $A(8) = 2,5 \text{ m/s}^2$	Valore limite giornaliero di esposizione $A(8) = 5 \text{ m/s}^2$
<i>Vibrazioni trasmesse al corpo intero</i>	
Livello d'azione giornaliero di esposizione $A(8) = 0,5 \text{ m/s}^2$	Valore limite giornaliero di esposizione $A(8) = 1,15 \text{ m/s}^2$

- gli eventuali effetti sulla salute e sulla sicurezza dei lavoratori a rischio particolarmente esposti;
- gli eventuali effetti indiretti sulla sicurezza dei lavoratori risultanti da interazioni tra le vibrazioni meccaniche e l'ambiente di lavoro o altre attrezzature;
- le informazioni fornite dal costruttore dell'apparecchiatura ai sensi della direttiva macchine;
- l'esistenza di attrezzature alternative progettate per ridurre i livelli di esposizione a vibrazioni meccaniche;
- condizioni di lavoro particolari che possano incrementare il rischio, quali ad esempio il lavoro a basse temperature nel caso dell'esposizione a vibrazioni mano-braccio.

Per effettuare la valutazione si è reso necessario:

- individuare i lavoratori esposti al rischio;
- individuazione delle attrezzature di lavoro utilizzate dal lavoratore;
- individuazione del tempo di esposizione in relazione alle attrezzature;
- determinazione del livello di esposizione giornaliero normalizzato al periodo di riferimento di 8 ore.

La determinazione del suddetto valore di esposizione si basa sulla seguente formulistica rispettivamente riportata per il sistema mano-braccio (HAV) e per il corpo intero (WBV).

Sistema mano-braccio (HAV)

La valutazione del livello di esposizione alle vibrazioni trasmesse al sistema mano-braccio si basa sulla determinazione del valore di esposizione giornaliera normalizzato ad 8 ore di lavoro [$A(8)$ (m/s^2)], calcolato sulla base della radice quadrata della somma dei quadrati ($A(w)_{\text{sum}}$) dei valori

quadratici medi delle accelerazioni ponderate in frequenza, determinati sui tre assi ortogonali x, y, z, in accordo con quanto prescritto dallo standard ISO 5349-1: 2001.

Nel caso in cui il lavoratore sia esposto a differenti valori di vibrazioni, come nel caso di impiego di più utensili vibranti nell'arco della giornata lavorativa, o nel caso dell'impiego di uno stesso macchinario in differenti condizioni operative, l'esposizione quotidiana alle vibrazioni A(8), in m/s², sarà ottenuta mediante l'espressione:

$$A(8) = \left[\sum_{i=1}^N A_{8i}^2 \right]^{1/2} \text{ (m/s}^2\text{)}$$

Dove A(8)_i è pari a A(8) = A_{wsum} * (T_e/8)^{1/2} con T_e tempo di esposizione effettivo alla i-esima macchina

Sistema corpo intero (WBV)

La valutazione del livello di esposizione alle vibrazioni trasmesse al corpo intero si basa principalmente sulla determinazione del valore di esposizione giornaliera normalizzato ad 8 ore di lavoro, A(8) (m/s²), calcolato sulla base del maggiore dei valori numerici dei valori quadratici medi delle accelerazioni ponderate in frequenza, determinati sui tre assi ortogonali (A_{wmax}).

Nel caso in cui il lavoratore sia esposto a differenti valori di vibrazioni, come nel caso di impiego di più macchinari nell'arco della giornata lavorativa, o nel caso dell'impiego di uno stesso macchinario in differenti condizioni operative, l'esposizione quotidiana a vibrazioni A(8), in m/s², sarà ottenuta mediante l'espressione:

$$A(8) = \left[\sum_{i=1}^N A_{8i}^2 \right]^{1/2} \text{ (m/s}^2\text{)}$$

Dove A(8)_i è pari a A(8) = A_{wmax} * (T_e/8)^{1/2} con T_e tempo di esposizione effettivo alla i-esima macchina.

Ove non si faccia uso di specifiche misurazioni sul campo, i valori delle accelerazioni ponderate in frequenza possono derivare da:

Acquisizione da banche dati accreditate (ISPESL, Regioni, CNR)

Acquisizione dei valori dichiarati dal costruttore (in tal caso si raccomanda di utilizzare i dati dichiarati dai produttori opportunamente moltiplicati per i fattori indicati alle Tabelle dei valori di correzione riportati nelle Linee Guida ISPESL solo qualora le condizioni di impiego siano effettivamente rispondenti a quelle indicate nelle tabelle e nel caso in cui i macchinari siano in buone condizioni di manutenzione.)

I valori desunti secondo le metodologie sopra descritte non saranno usati se:

il macchinario non è usato in maniera conforme a quanto indicato dal costruttore;

il macchinario non è in buone condizioni di manutenzione;

il macchinario è usato in condizioni operative differenti da quelle indicate alle tabelle 4-5-6 delle Linee Guida ISPESL;

il macchinario non è uguale a quello indicato in banca dati (differente marca o modello).

In tutti i casi in cui l'impiego della Banca Dati Vibrazioni può portare ad una sottostima del rischio si ricorrerà a misurazione diretta dell'esposizione a vibrazione nelle effettive condizioni di impiego dei macchinari.

Il D. Lgs. n° 81/2008 prescrive che, ove siano superati i livelli di azione (mano braccio: A(8) = 2,5 m/s² ; corpo intero: 0,5 m/s²) il datore di lavoro elabori ed applichi un piano di lavoro volto a ridurre al minimo l'esposizione a vibrazioni, considerando in particolare:

altri metodi di lavoro che richiedano una minore esposizione a vibrazioni meccaniche;

WinSafe D.Lgs.81/2008

scelta di attrezzature adeguate concepite nel rispetto dei principi ergonomici e che producano, tenuto conto del lavoro da svolgere, il minor livello possibile di vibrazioni;
fornitura di attrezzature accessorie per ridurre i rischi di lesioni provocate da vibrazioni, per esempio sedili che attenuino efficacemente le vibrazioni trasmesse al corpo intero o maniglie che riducano la vibrazione trasmessa al sistema mano-braccio;
adeguati programmi di manutenzione delle attrezzature di lavoro, del luogo di lavoro e dei sistemi sul luogo di lavoro;
la progettazione e l'assetto dei luoghi e dei posti di lavoro;
adeguata informazione e formazione per insegnare ai lavoratori ad utilizzare correttamente e in modo sicuro le attrezzature di lavoro, riducendo al minimo l'esposizione a vibrazioni meccaniche;
la limitazione della durata e dell'intensità dell'esposizione;
orari di lavoro adeguati con appropriati periodi di riposo;
la fornitura ai lavoratori esposti di indumenti di protezione dal freddo e dall'umidità .

L'art. 204 del D.Lgs. n° 81/2008 dispone inoltre che:

I lavoratori esposti a livelli di vibrazioni superiori ai valori d'azione siano sottoposti alla sorveglianza sanitaria che deve essere effettuata periodicamente, una volta l'anno, o con periodicità diversa decisa dal medico competente, con adeguata motivazione riportata nel documento di valutazione dei rischi. L'organo di vigilanza, con provvedimento motivato può disporre contenuti e periodicità della sorveglianza sanitaria diversi rispetto a quelli forniti dal medico competente.

I lavoratori esposti a vibrazioni sono sottoposti alla sorveglianza sanitaria anche quando, secondo il medico competente, si verificano congiuntamente le seguenti condizioni:

l'esposizione dei lavoratori alle vibrazioni è tale da rendere possibile l'individuazione di un nesso tra l'esposizione in questione e una malattia identificabile o ad effetti nocivi per la salute

è probabile che la malattia o gli effetti sopraggiungano nelle particolari condizioni di lavoro del lavoratore ed esistono tecniche sperimentate che consentono di individuare la malattia o gli effetti nocivi per la salute.

Nel caso in cui la sorveglianza sanitaria riveli, in un lavoratore, l'esistenza di anomalie imputabili ad esposizione a vibrazioni, il medico competente informa il datore di lavoro di tutti i dati significativi emersi dalla sorveglianza sanitaria tenendo conto del segreto medico.

Nel caso sopra citato, il datore di lavoro:

sottopone a revisione la valutazione dei rischi effettuata;

sottopone a revisione le misure predisposte per eliminare o ridurre i rischi;

tiene conto del parere del medico competente nell'attuazione delle misure necessarie per eliminare o ridurre il rischio;

prende le misure affinché sia effettuata una visita medica straordinaria per tutti gli altri lavoratori che hanno subito un'esposizione simile.

Il medico competente, per ciascuno dei lavoratori, provvede ad istituire e aggiornare una cartella sanitaria e di rischio. Nella cartella sono, tra l'altro, riportati i valori di esposizione individuali comunicati dal datore di lavoro per il tramite del servizio di prevenzione e protezione.

La valutazione dell'esposizione al rischio vibrazioni dovrà essere effettuata dal datore di lavoro seguendo il metodo indicato nelle *“Linee guida per la valutazione del rischio vibrazioni negli ambienti di lavoro”* elaborate dall'ISPESL e consistente nella:

Individuazione dei lavoratori esposti al rischio.

WinSafe D.Lgs.81/2008

Individuazione, per ogni lavoratore, del tempo di esposizione alle vibrazioni.
Individuazione (marca e tipo) delle singole macchine o attrezzature utilizzate.
Individuazione, in relazione alle macchine ed attrezzature utilizzate, del livello di esposizione durante l'utilizzo delle stesse.
Determinazione del livello di esposizione giornaliero normalizzato al periodo di riferimento di 8 ore.

L'individuazione delle suddette informazioni discende dalla conoscenza completa delle mansioni, delle attrezzature, delle fasi lavorative e dei tempi di esposizione espletati dal singolo lavoratore, quindi, tale indagine può essere effettuata in maniera completa ed esaustiva solo se in possesso della conoscenza adeguata che, in fase di progettazione, è carente, e pertanto si demanda, alla stesura di tale valutazione, l'impresa esecutrice dei lavori che la riporterà all'interno del proprio Piano Operativo di Sicurezza.

13. GESTIONE EMERGENZE

Il D. Lgs. n° 81/2008, sul miglioramento della sicurezza e della salute dei lavoratori sul luogo di lavoro, affronta fra i suoi argomenti il tema dell'emergenza. In particolare all'art. 18 si formulano indicazioni a carico dei datori di lavoro relative alle misure da attuare in caso di prevenzione degli incendi, evacuazione dei lavoratori e pronto soccorso, che possono concretizzarsi in una vera e propria gestione dell'emergenza.

Le situazioni critiche, che possono dar luogo a situazioni di emergenza, possono essere grossolanamente suddivise in:

- eventi legati ai rischi propri dell'attività (incendi e esplosioni, rilasci tossici e/o radioattivi, etc.)
- eventi legati a cause esterne (allagamenti, terremoti, condizioni meteorologiche estreme, etc.).

Obiettivi principali e prioritari, di un piano di emergenza aziendale, sono pertanto quello di:

- ridurre i pericoli alle persone;
- prestare soccorso alle persone colpite;
- circoscrivere e contenere l'evento (in modo da non coinvolgere impianti e/o strutture che a loro volta potrebbero, se interessati, diventare ulteriore fonte di pericolo) per limitare i danni e permettere la ripresa dell'attività produttiva al più presto.

Considerato il tipo di attività svolta prevalentemente nel cantiere, così come previsto dal Decreto Ministeriale 10/03/98, in attuazione al disposto dell'art. 13, comma 1, del Decreto Legislativo 19 settembre 1994, n. 626, bisognerà effettuare la valutazione del rischio di incendio in conformità ai criteri di cui all'Allegato I del D.M. 10/03/98 ed, in base al livello di rischio presente, si adotteranno apposite misure preventive, protettive e precauzionali di esercizio per la gestione delle emergenze.

Sarà necessario effettuare la formazione ed informazione dei lavoratori delle imprese delegati allo scopo, ai sensi dell'art. 7 del D.M. 10/03/98 con i contenuti minimi riportati nell'allegato IX del citato Decreto.

Lo schema organizzativo consisterà essenzialmente nella designazione ed assegnazione dei compiti da svolgere in caso di emergenza ed in controlli preventivi.

In particolare dovranno essere effettuate le seguenti designazioni nominative:

- chi diffonde l'ordine di evacuazione;
- chi telefona ai numeri preposti per l'emergenza (115, 112, 113 o 118);

Tali designazioni saranno variabili, dipendenti dalla composizione della squadra tipo di lavoratori ed a discrezione del Responsabile del Sistema di Gestione Emergenze (RSGE).

In linea generale, a supporto dell'informazione e formazione obbligatoria che le imprese dovranno attuare, si forniscono le procedure comportamentali da seguire in caso di pericolo grave ed immediato, consistenti essenzialmente nella designazione ed assegnazione dei compiti da svolgere

in caso di emergenza e controlli preventivi, salvo diverse disposizioni da segnalare chiaramente nel Piano Operativo di Sicurezza a cura dell'impresa:

Il preposto è l'incaricato che dovrà dare l'ordine di evacuazione in caso di pericolo grave ed immediato; una volta dato il segnale di evacuazione, provvederà a chiamare telefonicamente i soccorsi (i numeri telefonici si trovano nella scheda "*Telefoni ed Indirizzi utili*" inserita nel Piano di Sicurezza e Coordinamento

il capo cantiere, giornalmente, verificherà che i luoghi di lavoro, le attrezzature, la segnaletica siano e rimangano corrispondenti alla normativa vigente, segnalando le anomalie e provvedendo alla sostituzione, all'adeguamento e posizionamento degli apprestamenti di sicurezza.

Gli operai presenti nel cantiere, al segnale di evacuazione, spogneranno le attrezzature in uso e si allontaneranno dal luogo di lavoro verso un luogo sicuro (segnalato nelle apposite planimetrie) avendo cura di avviarsi a passo veloce senza correre.

La particolarità delle aree di cantiere rende estremamente importanti le procedure di emergenza in quanto gli spazi sono limitati, presentano ostacoli particolari e la tipologia dei lavori rende difficile il possibile intervento e la facile evacuazione in caso di necessità.

Si ritiene quindi necessario che l'Impresa impartisca delle direttive che, in relazione all'evolversi dei lavori il Responsabile della Sicurezza in Cantiere dovrà sempre e costantemente garantire:

- mantenere sgombre e facilmente apribili le vie d'accesso del cantiere;
- predisporre vie di esodo orizzontali e verticali;
- segnalare, con nota informativa ai lavoratori e con apposita segnaletica, le vie d'esodo in caso di necessità;
- mantenere fruibili ed adatte, su ciascun piano, le vie di accesso ;
- predisporre adeguati estintori controllandone costantemente l'efficienza;
- segnalare la posizione degli estintori con apposita segnaletica;
- attivare la formazione dei lavoratori sull'uso degli estintori e sulle normali procedure di emergenza e soccorso.

Il personale operante sul cantiere dovrà conoscere le procedure e gli incarichi specifici assegnati onde affrontare al meglio eventuali situazioni di emergenza.

14. COSTI DELLA SICUREZZA

Secondo la definizione dei contenuti del piano di sicurezza data al punto 2 dell'Allegato 15 del D. Lgs. 81/2008, il documento deve contenere "*...la stima dei costi della sicurezza ai sensi del punto 4.1*"

Quest'ultimo elemento di valutazione, richiesto espressamente dal D. Lgs. 81/2008, costituisce senz'altro uno degli aspetti oggi maggiormente dibattuti e cruciali relativamente al contenuto dei PSC ed al confronto tra Committente ed Impresa appaltatrice.

Un'ulteriore accento è stato posto, oltre che dal sopraccitato articolo, anche dall'art. 31 bis della L. 109/94 (Merloni ter e successive modifiche), sulla questione riguardante l'individuazione, la quantificazione e la non assoggettabilità a ribasso d'asta degli oneri della sicurezza nei confronti degli appaltatori.

14.1 Determinazione dei costi

La stima analitica dei costi di prevenzione, così come richiamata nel citato punto 4 dell'Allegato XV del D. Lgs. 81/2008, assume come base di calcolo, per ciascuna voce di costo,

gli apprestamenti previsti nel PSC;

le misure preventive e protettive e dei dispositivi di protezione individuale eventualmente previsti nel PSC per lavorazioni interferenti;

gli impianti di terra e di protezione contro le scariche atmosferiche, gli impianti antincendio, gli

impianti di evacuazione fumi;
 i mezzi e servizi di protezione collettiva;
 le procedure contenute nel PSC e previste per specifici motivi di sicurezza;
 gli eventuali interventi finalizzati alla sicurezza e richiesti per lo sfasamento spaziale o temporale delle lavorazioni interferenti;
 le misure di coordinamento

Nel presente paragrafo si fornisce pertanto l'incidenza di tutti gli apprestamenti inerenti la salvaguardia delle condizioni di sicurezza nei luoghi di lavoro, così come prescritto nel presente piano, sia in relazione al numero e alla tipologia dei D.P.I. utilizzati da parte dei lavoratori addetti alle singole fasi lavorative, che in funzione delle opere provvisorie necessarie per l'esecuzione in sicurezza delle fasi lavorative stesse, nonché dei servizi igienico-assistenziali messi a disposizione dei lavoratori.

Ai sopra esposti costi vanno poi aggiunti gli oneri prettamente organizzativi e procedurali necessari per garantire l'esecuzione dell'intero processo produttivo in sicurezza, oltre ovviamente a tutte quelle predisposizioni provvisorie necessarie per la delimitazione e segnalazione delle aree di lavoro oppure costituenti protezioni collettive ed individuali.

Riepilogando occorre:

Individuare la quota parte degli **oneri diretti** della sicurezza, già presenti nella stima del computo metrico estimativo (**OD**)

Questi costi, essendo già considerati non si sommano a quelli dell'opera, ma vanno solamente estrapolati ed identificati come non soggetti a ribasso d'asta.

Con l'accettazione del presente piano da parte dell'impresa appaltatrice si intende accettata senza riserva alcuna anche la suddetta stima dei costi onnicomprensivi per l'applicazione di tutte le necessarie misure intese a garantire la sicurezza nel corso dei lavori, nessuna esclusa quant'anche non esplicitamente richiamata nel presente Piano.

In nessun caso le eventuali integrazioni apportate al seguente Piano dall'Appaltatore per meglio garantire la sicurezza nel cantiere, sulla base della propria esperienza e delle effettive attrezzature e macchinari utilizzati per la realizzazione dei lavori, potranno giustificare modifiche o adeguamento alla suddetta stima.

OD - ONERI DIRETTI, GIÀ CONSIDERATI NELLA STIMA DEI LAVORI

RIEPILOGO GENERALE	
---------------------------	--

Importo complessivo delle opere, come da computo metrico estimativo	€ 846.834,43
Oneri Diretti della sicurezza (OD) %	€. 25.405,03
Costo netto manodopera incluso nei lavori	€ 821.429,40
INDICAZIONI PER LA GARA D'APPALTO	
Importo complessivo dell'opera (compreso oneri specifici di sicurezza e costo manodopera)	€ 846.834,43
Totale oneri della sicurezza e costo manodopera(OD), non sottoposti a ribasso d'asta	€. 25.405,03
Importo dell'opera detratto degli oneri diretti, soggetto a ribasso d'asta	€ 821.429,40

15. VALUTAZIONE RISCHIO RUMORE

La valutazione del rumore sui luoghi di lavoro, in fase preventiva, potrà essere svolta sulla base delle previsioni dei livelli di emissione sonora delle attrezzature di lavoro con le modalità descritte all'art. 103 del D. Lgs. 81/2008 e sarà pertanto parte integrante della valutazione dei rischi effettuata dall'impresa esecutrice (POS) ai sensi dell'art. 17 comma 1 del D. Lgs. 81/2008.

Come in precedenza accennato infatti, l'art. 103 del D. Lgs. 81/2008 cita testualmente che: *“L'emissione sonora di attrezzature di lavoro, macchine e impianti può essere stimata in fase preventiva facendo riferimento a livelli di rumore standard individuati da studi e misurazioni la cui validità è riconosciuta dalla Commissione consultiva permanente di cui all'articolo 6, riportando la fonte documentale cui si è fatto riferimento.”*

Pertanto, ferme restando le disposizioni di legge per il datore di lavoro dell'impresa appaltante che dovrà comunque produrre una valutazione di esposizione professionale al rumore, seguono delle tabelle presuntive con le attività, i relativi livelli di emissione sonora e la durata ipotizzabile di esposizione di ciascun lavoratore con riferimento a studi statistici (come ad es. le tab. del CPT di Torino) e tendenti ad indicare le mansioni maggiormente soggette alle esposizioni acustiche, in modo tale da fornire indicazioni per la mappatura del rumore, lasciando comunque all'impresa appaltante l'onere di tale valutazione a seconda delle macchine ed attrezzature in suo possesso.

Per evidenziare in modo semplice le azioni da intraprendere a seguito della valutazione dei rischi si riporta una tabella riepilogativa che, suddivisa per "categorie" di rilevazione, dà l'indicazione generica delle azioni da intraprendere.

Livello di esposizione quotidiana	Categoria
Lex,d < 80 dB (A)	NESSUNA
Lex,d 80 - 85 dB (A) e peak level = 135dB (C)	1° FASCIA
Lex,d 85,1 - 87 dB (A) e peak level = 137dB (C)	2° FASCIA
Lex,d > 87 dB (A) e peak level = 140dB (C)	3° FASCIA

Qualifica funzionale	Livello di esposizione (Leq,d)	Categoria
-----------------------------	---------------------------------------	------------------

L'obbligo di **informazione e formazione** scatta a partire da una esposizione di 80 dBA (valore inferiore di azione), infatti l'art. 195 "Informazione e formazione dei lavoratori" del D. Lgs. n. 81/2008 sancisce che:

“Fermo restando quanto previsto dall'articolo 184 nell'ambito degli obblighi di cui agli articoli 36 e 37, il datore di lavoro garantisce che i lavoratori esposti a valori uguali o superiori ai valori

inferiori di azione vengano informati e formati in relazione ai rischi provenienti dall'esposizione al rumore."

L'obbligo di **fornire i mezzi di protezione personale** a partire da 80dBA è invece sancito dall'art. 193 "Uso dei dispositivi di protezione individuali" del D. Lgs. n. 81/2008. Tale art. recita che:

1. In ottemperanza a quanto disposto dall'articolo 18, comma 1, lettera c), il datore di lavoro, nei casi in cui i rischi derivanti dal rumore non possono essere evitati con le misure di prevenzione e protezione di cui all'articolo 192, fornisce i dispositivi di protezione individuali per l'udito conformi alle disposizioni contenute nel titolo III, capo II, e alle seguenti condizioni:

a) nel caso in cui l'esposizione al rumore superi i valori inferiori di azione il datore di lavoro mette a

disposizione dei lavoratori dispositivi di protezione individuale dell'udito;

b) nel caso in cui l'esposizione al rumore sia pari o al di sopra dei valori superiori di azione esige che i lavoratori utilizzino i dispositivi di protezione individuale dell'udito;

c) sceglie dispositivi di protezione individuale dell'udito che consentono di eliminare il rischio per l'udito o di ridurlo al minimo, previa consultazione dei lavoratori o dei loro rappresentanti;

d) verifica l'efficacia dei dispositivi di protezione individuale dell'udito.

2. Il datore di lavoro tiene conto dell'attenuazione prodotta dai dispositivi di protezione individuale dell'udito indossati dal lavoratore solo ai fini di valutare l'efficienza dei DPI uditivi e il rispetto del valore limite di esposizione. I mezzi individuali di protezione dell'udito sono considerati adeguati ai fini delle presenti norme se, correttamente usati, mantengono un livello di rischio uguale od inferiore ai livelli inferiori di azione.

La **sorveglianza sanitaria** viene effettuata a partire da 85 dBA (da 80 dBA su richiesta del lavoratore o su disposizione del Medico Competente) così come previsto dall'art. 196 "Sorveglianza sanitaria":

1. Il datore di lavoro sottopone a sorveglianza sanitaria i lavoratori la cui esposizione al rumore eccede i valori superiori di azione. La sorveglianza viene effettuata periodicamente, di norma una volta l'anno o con periodicità diversa decisa dal medico competente, con adeguata motivazione riportata nel documento di valutazione dei rischi e resa nota ai rappresentanti per la sicurezza di lavoratori in funzione della valutazione del rischio. L'organo di vigilanza, con provvedimento motivato, può disporre contenuti e periodicità della sorveglianza diversi rispetto a quelli forniti dal medico competente.

2. La sorveglianza sanitaria di cui al comma 1 è estesa ai lavoratori esposti a livelli superiori ai valori inferiori di azione, su loro richiesta e qualora il medico competente ne confermi l'opportunità.

16. ALLEGATI AL PSC

Si riporta in allegato al presente Piano di Sicurezza e Coordinamento la seguente documentazione:

- *Schede di sicurezza relative alle singole fasi operative;*
- *Elaborato grafico relativo al programma dei lavori (Diagramma di Gantt);*

17. SCHEDE DI SICUREZZA

**LIBERO CONSORZIO COMUNALE DI
AGRIGENTO**

AI SENSI DELLA L.R. n° 15/2015

EX PROVINCIA REGIONALE DI AGRIGENTO

**Settore : Ambiente e territorio ,Infrastrutture Stradali ,Attività
Negoziale e Protezione Civile.**

UFFICIO TECNICO

DOCUMENTO

**ELABORATO AI SENSI DELL'ART. 100 DEL D. Lgs. N° 81 del 09
Aprile 2008 COORDINATO CON IL D. Lgs. N° 106 del 3 AGOSTO
2009 E CON I CONTENUTI MINIMI PREVISTI ALL'ALLEGATO**

XVI

-APPENDICE SCHEDE DI SICUREZZA-

CUP : B37H15001800002 GIG :

PSC ELABORATO PER LA REALIZZAZIONE DEI LAVORI DI:

**LAVORI DI ELIMINAZIONE DELLE CONDIZIONI DI PERICOLO PER
LA RIAPERTURA AL TRANSITO DELLA S.P.n 24 CAMMARATA-
STAZIONE DI CAMMARATA- STAZIONE CAMMARATA SCALO
(PONTE GIURI).**

Importo a base d'asta € 688.000,00 oltre IVA al 22%.;

CUP :B37H15001800002 GIG : 6581136D38

IMPORTO LAVORI A BASE D'ASTA:	€.	846.834,43
DEDURRE ONERI PER LA SICUREZZA (3%)	€.	<u>25.405,03</u>
LAVORI SOGGETTI A RIBASSO D'ASTA	€.	821.429,40



IL COORDINATORE DELLA SICUREZZA

(Geom. Toto Cacciatore)

Scheda n°1	FASI OPERATIVE		CODICE FO.FP.001
FASE N° 12.2	Realizzazione pali in c.a.	Area Lavorativa:	
FASE N° 13.2	Realizzazione pali in c.a.	Area Lavorativa:	
CATEGORIA:	FONDAZIONI SPECIALI		
FASE OPERATIVA:	ARMATURA PALI DI FONDAZIONE		
Schede attività elementari collegate:			
Schede macchine ed attrezzature collegate:	ATTREZ004	AUTOCARRO CON GRU Autogrù gommata, con stabilizzatori e braccio elevatore telescopico, per movimentazione carichi.	
Schede macchine ed attrezzature collegate:	ATTREZ018	SALDATRICE OSSIDOACETILENICA La saldatura è un procedimento usato per realizzare a caldo giunzioni stabili tra pezzi metallici, con o senza apporto di materiale fuso.	
Macchine ed attrezzature	Autocarro, mezzo di sollevamento, saldatrice a fiamma ossiacetilenica, compressore, utensili di uso comune		
Rischi per la sicurezza:	<ul style="list-style-type: none"> - Ribaltamento del mezzo di sollevamento. - Infortuni per caduta dell'operatore dall'alto. - Interferenza con ostacoli aerei. - Lesioni dorso-lombari per movimentazione manuale di carichi pesanti. - Rischio di scoppio o incendio. - Lesioni, tagli, abrasioni agli arti ed al corpo nelle fasi di posa in opera delle armature. - Investimento da automezzo. - Rumore. 		
Dispositivi di Protezione Individuali (DPI):	<ul style="list-style-type: none"> - Casco - Tuta da lavoro - Guanti da lavoro - Scarpe di sicurezza - Otoprotettori - Maschera di protezione 		
Prescrizioni esecutive:	<ul style="list-style-type: none"> - Predisporre idonee segnaletica di sicurezza e recinzione del cantiere. - Attuare gli interventi tecnici, organizzativi e procedurali concretamente attuabili al fine di ridurre al minimo i rischi derivanti dall'esposizione al rumore - Vietare al personale di sostare in prossimità della bocca foro. - Non depositare materiale a bordo della bocca foro. - Effettuare l'inserimento della gabbia d'armatura e getto del calcestruzzo 		

Scheda n°1	FASI OPERATIVE	CODICE FO.FP.001
	<p>Appena completato il foro (se possibile).</p> <ul style="list-style-type: none"> - Il sollevamento della gabbia d'armatura deve essere effettuato con mezzo meccanico (gru, escavatore, trivella ecc.) a causa della dimensione e del peso elevato, usando particolare cura nell'imbracatura della struttura metallica. - Verificare le condizioni planimetriche e di portanza del terreno ove viene posizionato il mezzo di sollevamento per la posa in opera delle armature. - Controllare che gli stabilizzatori del mezzo di sollevamento siano correttamente posizionati. - Non sostare nel raggio di azione delle macchine. - Coordinare le fasi di lavorazione delle armature e di posa delle stesse per evitare pericolose sovrapposizioni delle lavorazioni con il sollevamento e la posa. - Evitare la movimentazione manuale di carichi pesanti. - Recintare e segnalare tutti i fori aperti e le estremità della gabbia d'armatura sporgente in particolare in prossimità d'aree di transito delle maestranze. - Non posizionare la gabbia di armatura se l'area di perforazione risulta allagata (aspettare prosciugamento naturale). - Quando si opera in prossimità di linee elettriche (aeree o interrate), impartire precise istruzioni di comportamento agli addetti alla autogrù durante la movimentazione della gabbia d'armatura. - Quando la temperatura è prossima al valore di 0° C, fornire dispositivi di protezione individuale (guanti imbottiti) per la movimentazione del ferro. - Segnalare anche con dispositivo acustico le manovre degli automezzi. - Posizionare la saldatrice al di fuori dell'armatura metallica - Trasportare le bombole per la saldatura (nell'ambito del cantiere) con idoneo carrello. - Far rispettare il divieto di fumare o usare fiamme libere. 	
Riferimenti normativi e note:	D.Lgs. 81/08	
Valutazione del Rischio	Indice Magnitudo :Medio; Indice Frequenza :Alta; Livello del rischio : Alto	
Allegato		

Scheda n°2	FASI OPERATIVE		CODICE FO.FP.004
FASE N° 12.2	Realizzazione pali in c.a.	Area Lavorativa:	
FASE N° 13.2	Realizzazione pali in c.a.	Area Lavorativa:	
CATEGORIA:	FONDAZIONI SPECIALI		
FASE OPERATIVA:	PALI DI FONDAZIONE IN C.A.		
Schede attività elementari collegate:	AE008	GETTO DI CALCESTRUZZO DA AUTOBETONIERA	
Schede macchine ed attrezzature collegate:	ATTREZ024	AUTOBETONIERA (fino a mc. 10 di portata)	
Macchine ed attrezzature	Compressore, autobetoniera, attrezzatura per il getto, autogrù, autocarro, utensili d'uso comune		
Rischi per la sicurezza:	<ul style="list-style-type: none"> - Investimenti di persone o cose che si trovano nel percorso o nel raggio d'azione delle macchine operatrici - scivolamenti - cadute nel foro - Ribaltamento della macchina - Polveri, rumore - Abrasioni e contusioni agli arti - Urti, colpi, impatti, compressioni, scivolamenti - Caduta di materiale dall'alto - Danneggiamento di servizi interrati - Elettrocuzione, Rumore, Polveri - Rischi derivanti dalla movimentazione manuale dei carichi 		
Dispositivi di Protezione Individuali (DPI):	Guanti, scarpe di sicurezza, casco di protezione, tuta da lavoro, stivali impermeabili, maschere monouso, otoprotettori		
Prescrizioni esecutive:	<ul style="list-style-type: none"> - Recintare e segnalare tutti gli scavi aperti in particolare in prossimità d'aree di transito pubblico e abitazioni Salire e scendere dal mezzo meccanico utilizzando idonei dispositivi e solo a motore spento - Effettuare eventuali riparazioni del mezzo solo quando ha il motore spento e limitatamente ad interventi d'emergenza - Attuare gli interventi tecnici, organizzativi e procedurali concretamente attuabili al fine di ridurre al minimo i rischi derivanti dall'esposizione al rumore - Sbatracciare, se necessario, le pareti dello sbancamento ed eseguire parapetto. - Verificare la stabilità del terreno sull'area di collocamento della autobetoniera - Allontanare uomini e mezzi dal raggio d'azione delle macchine operatrici. - Vietare al personale di sostare in prossimità della bocca foro. - Non depositare materiale di risulta a bordo della bocca foro. - Effettuare l'inserimento della gabbia d'armatura e getto del calcestruzzo appena completato il foro (se possibile). 		

Scheda n°2	FASI OPERATIVE	CODICE FO.FP.004
	<ul style="list-style-type: none"> - Il sollevamento della gabbia d'armatura deve essere effettuato con mezzo meccanico (gru, escavatore, trivella ecc.) a causa della dimensione e del peso elevato, usando particolare cura nell'imbracatura della struttura metallica. - Recintare e segnalare tutti i fori aperti e le estremità della gabbia d'armatura sporgente in particolare in prossimità d'aree di transito delle maestranze. - Sensibilizzazione periodica al personale operante relativamente ai rischi specifici delle operazioni da eseguire. - Non posizionare la gabbia di armatura se l'area di perforazione risulta allagata (aspettare prosciugamento naturale). - Quando si opera in prossimità di linee elettriche (aeree o interrate), impartire precise istruzioni di comportamento agli addetti alla autogrù. - Ogni operazione della fase lavorativa deve essere eseguita da personale competente e specializzato. - Il movimento del canale di scarico del calcestruzzo deve essere fatto tenendo presente la possibile presenza di altre personale nelle vicinanze. - Predisporre accertamento preventivo atto a stabilire le condizioni statiche delle strutture degli edifici circostanti e l'eventuale presenza di lesioni sugli stessi edifici - Tenere idonei mezzi di estinzione a portata di mano. - Segnalare anche con dispositivo acustico le manovre degli automezzi. 	
Riferimenti normativi e note:	D.Lgs. 81/08	
Valutazione del Rischio	Indice Magnitudo :Medio; Indice Frequenza :Alta; Livello del rischio : Alto	
Allegato		

Scheda n°3	FASI OPERATIVE		CODICE FO.FP.005
FASE N° 12.1	Perforazione	Area Lavorativa:	
FASE N° 13.1	Perforazione	Area Lavorativa:	
CATEGORIA:	FONDAZIONI SPECIALI		
FASE OPERATIVA:	PERFORAZIONE		
Schede attività elementari collegate:			
Schede macchine ed attrezzature collegate:	ATTREZ065	SONDA DI PERFORAZIONE (per micropali, tiranti, jet grouting, drenaggi) Macchina cingolata per manovra utensili di perforazione (scalpello trilama o martello fondo-foro), munita d'argano di servizio per sollevamento utensili ed il varo dei profili.	
Macchine ed attrezzature	Macchina perforatrice, Autogrù, attrezzi manuali		
Rischi per la sicurezza:	<ul style="list-style-type: none"> - Collisione o investimenti di persone o cose, urti, colpi, impatti, compressioni in particolare a mani e dita - Scivolamenti, cadute a livello - Ribaltamento della sonda di perforazione. - Piano di lavoro inclinato e fangoso con difficoltà di spostamento e posizionamento della macchina di perforazione. 		
Dispositivi di Protezione Individuali (DPI):	Guanti, scarpe di sicurezza, casco di protezione, tuta da lavoro, stivali impermeabili, maschere monouso, otoprotettori		
Prescrizioni esecutive:	<ul style="list-style-type: none"> - Recintare e segnalare tutti gli scavi aperti in particolare in prossimità di aree di transito pubblico e abitazioni - Effettuare la ricognizione sulla macchina perforatrice e sugli utensili da utilizzare, verificarne il funzionamento, la conformità e lo stato d'usura di giunti, flessibili, rubinetti, valvole, funi, ganci - Individuare tutti i servizi interrati, segnalandoli e, se necessario, spostare l'allineamento dei drenaggi per evitare interferenze a rischio. - Verificare la consistenza del piano d'appoggio della perforatrice, provvedendo, nel caso, ai necessari riporti e costipamenti. - Nel caso estremo di terreno molto cedevole, ricorrere ai ripartitori di carico, sui quali appoggiare i cingoli del mezzo. - Ogni spostamento della sonda deve avvenire mantenendo il braccio in posizione orizzontale sopra la macchina, per evitare sbilanciamenti e ribaltamenti. - Gli spostamenti della sonda devono essere accompagnati da segnalatore a terra. - In caso di spostamento su terreno con forte pendenza, la sonda dovrà essere legata, con fune di trattenuta, a pala meccanica che la accompagnerà. - Verificare il corretto posizionamento della macchina e degli stabilizzatori. - Le linee elettriche d'alimentazione è preferibile che siano sollevate da 		

Scheda n°3	FASI OPERATIVE	CODICE FO.FP.005
	terra. - Verificare il collegamento alla messa a terra dei motori elettrici. - Segnalare e, se necessario, transennare le linee d'alimentazione sotto pressione. - Effettuare eventuali riparazioni d'emergenza solo a motore spento, pressione a zero su tutti i manometri e con gli scarichi aperti. - Attuare gli interventi tecnici, organizzativi e procedurali concretamente attuabili al fine di ridurre al minimo i rischi derivanti dall'esposizione al rumore. - Tenere sempre sgombro, da materiali ed attrezzature, il piano di lavoro. - Impedire l'avvicinamento al piano di lavoro a chiunque non addetto. - Verificare il bilanciamento dell'imbracatura prima di sollevare qualsiasi carico. - Predisporre accertamento preventivo atto a stabilire le condizioni statiche delle strutture degli edifici circostanti e l'eventuale presenza di lesioni sugli stessi edifici - Verificare l'uso costante dei D.P.I. da parte di tutto il personale operante - Formazione ed informazione periodica al personale operante relativamente ai rischi specifici delle operazioni da eseguire	
Riferimenti normativi e note:	D.Lgs. 81/08	
Valutazione del Rischio	Indice Magnitudo :Medio; Indice Frequenza :Alta; Livello del rischio :	
Allegato		

Scheda n°4	FASI OPERATIVE	CODICE FO.FS.002
FASE N° 9.5	Griglie e caditoie	Area Lavorativa:
CATEGORIA:	FOGNATURE STRADALI	
FASE OPERATIVA:	CHIUSINI IN GHISA	
Schede attività elementari collegate:		
Schede macchine ed attrezzature collegate:	ATTREZ004	AUTOCARRO CON GRU Autogrù gommata, con stabilizzatori e braccio elevatore telescopico, per movimentazione carichi.
Macchine ed attrezzature	Attrezzi d'uso comune, autocarro	
Rischi per la sicurezza:	- Elettrocuzione - Lesioni dovute a contatto con parti meccaniche in movimento - Contatto con cavi aerei o strutture - Caduta di materiale dall'alto per errata imbracatura o rottura delle funi - Schiacciamento di personale dovuto a caduta materiale	

Scheda n°4	FASI OPERATIVE	CODICE FO.FS.002
	<ul style="list-style-type: none"> - Lesioni all'apparato uditivo provocate dal rumore - Danni a varie parti del corpo dovuti alle vibrazioni - Danni provocati dal ribaltamento del mezzo - Investimento da automezzo - Sovraccarico meccanico del rachide con lesioni dorso - lombari per movimentazione manuale dei carichi 	
Dispositivi di Protezione Individuali (DPI):	<ul style="list-style-type: none"> - Casco - Guanti - Otoprotettori (in presenza di rumore) - Indumenti protettivi e rifrangenti (in presenza di traffico) - Scarpe di sicurezza 	
Prescrizioni esecutive:	<ul style="list-style-type: none"> - Evitare la movimentazione manuale dei carichi pesanti - Verificare l'efficienza di tutti i dispositivi di comando e di sicurezza delle macchine operatrici - Il personale addetto all'uso delle suddette macchine deve essere adeguatamente formato - Gli stabilizzatori del mezzo di sollevamento devono essere correttamente posizionati - Devono essere rispettate le pressioni di gonfiaggio dei pneumatici indicate dalla ditta costruttrice - Controllare che il carico non venga a contatto con strutture o cavi aerei - Su percorsi in discesa il carico deve essere disposto sulle ruote con quota maggiore - Se non si esegue alcuna manovra bloccare il braccio del mezzo di sollevamento - Non lasciare carichi sospesi - Gli imbricatori devono rispettare gli appositi segnali - Rispettare gli orari di utilizzo dei macchinari ai fini dell'inquinamento acustico - Rispettare le istruzioni riportate nel libretto di uso e manutenzione del mezzo - Fornire idonei dispositivi di protezione individuale con le relative informazioni sull'uso - Verificare con frequenza le condizioni degli attrezzi - Vietare lo stazionamento di persone nel raggio d'azione del mezzo - Predisporre sistemi che consentano la guida del carico a distanza di sicurezza (funi o aste) impartendo disposizioni agli addetti - Esporre le norme per l'imbracatura dei carichi - Allestire parapetti, sbarramenti o segnalazioni sul bordo dello scavo - Nei casi di movimentazione manuale dei carichi, impartire agli addetti le istruzioni necessarie affinché assumano delle posizioni corrette. La movimentazione manuale dei carichi ingombranti e/o pesanti deve avvenire con l'intervento di più persone al fine di ripartire e diminuire lo sforzo. - Il nastro di segnalazione deve essere collocato adeguatamente arretrato dal ciglio dello scavo - Quando si opera in prossimità di linee elettriche aeree si devono dare 	

Scheda n°4	FASI OPERATIVE	CODICE FO.FS.002
	precise e dettagliate informazioni e disposizioni agli addetti alle manovre degli apparecchi di sollevamento.	
Riferimenti normativi e note:	D.Lgs. 81/08	
Valutazione del Rischio	Indice Magnitudo :Medio; Indice Frequenza :Media; Livello del rischio :	
Allegato		

Scheda n°5	FASI OPERATIVE	CODICE FO.IN.001
FASE N° 1.1 FASE N° 10.1	Installazione baracche Installazione baracche	Area Lavorativa: Area Lavorativa:
CATEGORIA:	INCANTIERAMENTO	
FASE OPERATIVA:	ALLESTIMENTO DI BASAMENTI PER BARACCHE E MACCHINE	
Schede attività elementari collegate:		
Schede macchine ed attrezzature collegate:	ATTREZ024	AUTOBETONIERA (fino a mc. 10 di portata)
Macchine ed attrezzature	Mazza, piccone, martello, pinze, tenaglie; Betoniera a bicchiere o Autobetoniera; Autogru (per basamenti in legno).	
Rischi per la sicurezza:	<ul style="list-style-type: none"> - Contatti con le attrezzature. - Elettrocuzione - Rumore. - Contatto con gli organi in movimento. - Ribaltamento. - Investimento. - Rumore. - Lesioni dorso-lombari movimentazione manuale dei carichi. 	
Dispositivi di Protezione Individuali (DPI):	<ul style="list-style-type: none"> - Casco protettivo - Guanti - Scarpe di sicurezza - Otoprotettori 	

Scheda n°5	FASI OPERATIVE	CODICE FO.IN.001
	- Tuta da lavoro	
Prescrizioni esecutive:	<ul style="list-style-type: none"> - Fornire ed utilizzare idonei dispositivi di protezione individuale con relative informazioni all'uso. - Verificare con frequenza le condizioni degli attrezzi con particolare riguardo alla solidità degli attacchi dei manici di legno agli elementi metallici. - Collegare la macchine operatrici all'impianto elettrico in assenza di tensione. - L'alimentazione deve essere fornita tramite quadro elettrico collegato a terra e munito dei dispositivi di protezione. - I cavi devono essere a norma CEI di tipo per posa mobile. - Verificare lo stato di conservazione dei cavi elettrici. Posizionare i cavi in modo da evitare danni per usura meccanica e così che non costituiscano intralcio. - Segnalare immediatamente eventuali danni ai cavi elettrici. - In base alla valutazione del livello di esposizione personale fornire idonei dispositivi di protezione individuale. (otoprotettori) con relative informazioni all'uso. - Verificare che le macchine operatrici utilizzate siano dotate di tutte le protezioni degli organi in movimento ed abbiano l'interruttore con bobina di sgancio. - Non indossare abiti svolazzanti. - Non introdurre attrezzi e/o arti nel bicchiere della betoniera durante la rotazione. - Non rimuovere le protezioni. - Non spostare le macchine operatrici dalla posizione stabilita. - Posizionare le macchine operatrici su base solida e piana evitando i rialzi instabili. - Rispettare le istruzioni ricevute per un'esatta e corretta posizione da assumere nella movimentazione dei carichi. - Per carichi pesanti e/o ingombranti la massa va movimentata con l'intervento di più persone al fine di ripartire e diminuire lo sforzo. - I basamenti di particolari ed importanti strutture devono essere allestiti tenendo conto delle caratteristiche delle strutture stesse e del terreno sul quale andranno a gravare. 	
Riferimenti normativi e note:	D.Lgs. 81/08	
Valutazione del Rischio	Indice Magnitudo :Lieve; Indice Frequenza :Media; Livello del rischio : Lieve	
Allegato		

Scheda n°6	FASI OPERATIVE	CODICE FO.IN.006
------------	-----------------------	------------------

Scheda n°6	FASI OPERATIVE		CODICE FO.IN.006
FASE N° 1.2	Installazione di macchine operatrici	Area Lavorativa:	
FASE N° 10.2	Installazione di macchine operatrici	Area Lavorativa:	
CATEGORIA:	INCANTIERAMENTO		
FASE OPERATIVA:	INSTALLAZIONE IN CANTIERE DELLA PIEGAFERRI		
Schede attività elementari collegate:			
Schede macchine ed attrezzature collegate:	ATTREZ004	AUTOCARRO CON GRU Autogrù gommata, con stabilizzatori e braccio elevatore telescopico, per movimentazione carichi.	
Macchine ed attrezzature	<ul style="list-style-type: none"> - Attrezzi d'uso comune. - Autocarro con braccio idraulico. 		
Rischi per la sicurezza:	<ul style="list-style-type: none"> - Contatti con le attrezzature. - Investimento. - Ribaltamento del mezzo. - Caduta di materiali dall'alto. - Schiacciamento. 		
Dispositivi di Protezione Individuali (DPI):	<ul style="list-style-type: none"> - Casco protettivo - Guanti - Scarpe di sicurezza - Otoprotettori - Tuta da lavoro 		
Prescrizioni esecutive:	<ul style="list-style-type: none"> - Fornire idonei dispositivi di protezione individuale con relative informazioni all'uso. - Predisporre adeguati percorsi per i mezzi. - Tenersi a distanza di sicurezza dai mezzi operativi in movimento. - Segnalare la zona interessata all'operazione. - Non consentire l'utilizzo dei mezzi a personale non qualificato. - Prestare attenzione alle segnalazioni acustiche o luminose ed alla segnaletica di sicurezza. - I percorsi non devono avere pendenze eccessive. - Usare tavole con spessore di 5 cm e di lunghezza adeguata per dare una pendenza non eccessiva al tavolato. - Inchiodare le tavole con dei traversi per evitare che si scostino. - Non permanere o transitare davanti alla macchina piegaferrì nella fase di discesa dal mezzo di trasporto. - Le imbracature devono essere eseguite correttamente. - Nel sollevamento dei materiali attenersi alle norme di sicurezza esposte. - Usare idonei dispositivi di protezione individuale. - Nella guida dell'elemento in sospensione usare sistemi che consentano di operare a distanza di sicurezza (funi, aste, ecc.). - Collegare la macchina all'impianto elettrico in assenza di tensione. - L'alimentazione deve essere fornita tramite quadro elettrico collegato a 		

Scheda n°6	FASI OPERATIVE	CODICE FO.IN.006
	terra e munito dei dispositivi di protezione. - Verificare lo stato di conservazione dei cavi elettrici. - Posizionare i cavi in modo da evitare danni per usura meccanica. - Segnalare immediatamente eventuali danni ai cavi elettrici. - I cavi devono essere a norma CEI di tipo per posa mobile. - Rispettare le istruzioni ricevute per un'esatta e corretta posizione da assumere nella movimentazione dei carichi. Per carichi pesanti e/o ingombranti la massa va movimentata con l'intervento di più persone al fine di ripartire e diminuire lo sforzo. - Verificare che la macchina sia dotata di tutte le protezioni prescritte. - Se la macchina per la lavorazione del ferro è installata nelle vicinanze di un ponteggio o nel raggio d'azione dell'apparecchio di sollevamento occorre realizzare un solido impalcato sovrastante il posto di lavoro a protezione contro la caduta di materiali dall'alto.	
Riferimenti normativi e note:	D.Lgs. 81/08	
Valutazione del Rischio	Indice Magnitudo :Medio; Indice Frequenza :Media; Livello del rischio : Lieve	
Allegato		

Scheda n°7	FASI OPERATIVE	CODICE FO.IN.007
FASE N° 1.2	Installazione di macchine operatrici	Area Lavorativa:
FASE N° 10.2	Installazione di macchine operatrici	Area Lavorativa:
CATEGORIA:	INCANTIERAMENTO	
FASE OPERATIVA:	INSTALLAZIONE IN CANTIERE DI MACCHINE OPERATRICI	
Schede attività elementari collegate:		
Schede macchine ed attrezzature collegate:	ATTREZ004	AUTOCARRO CON GRU Autogrù gommata, con stabilizzatori e braccio elevatore telescopico, per movimentazione carichi.
Macchine ed attrezzature	- Attrezzi d'uso comune. - Autocarro con braccio idraulico. - autocarro. - utensili elettrici portatili. - scale. - funi e ganci.	
Rischi per la sicurezza:	- Contatti con le attrezzature. - Investimento. - Ribaltamento del mezzo. - Caduta di materiali dall'alto. - Schiacciamento.	

Scheda n°7	FASI OPERATIVE	CODICE FO.IN.007
Dispositivi di Protezione Individuali (DPI):	<ul style="list-style-type: none"> - Casco protettivo - Guanti - Scarpe di sicurezza - Otoprotettori - Tuta da lavoro 	
Prescrizioni esecutive:	<ul style="list-style-type: none"> - Prima dell'inizio dei lavori organizzare le aree operative, gli spazi liberi, gli ingombri la disposizione ordinata del materiale e delle attrezzature strettamente necessarie, per poter effettuare con sicurezza gli spostamenti senza provocare situazioni di pericolo - L'area di lavoro deve essere completamente segnalata e deve essere impedito l'ingresso a qualunque addetto non attivo nell'operazione di montaggio - Durante lo svolgimento del lavoro, gli utensili e le attrezzature non utilizzate devono essere custodite in guaine o assicurate in modo da impedirne la caduta - E' obbligatorio utilizzare i ponti mobili con ruote bloccate durante le operazioni di lavorazione in altezza - Si devono utilizzare idonei mezzi di sollevamento in relazioni al carico e verificare che le funi ed i ganci siano muniti del contrassegno previsto - Le imbracature devono essere eseguite correttamente. - Nel sollevamento dei materiali attenersi alle norme di sicurezza esposte. - Nella guida dell'elemento in sospensione usare sistemi che consentano di operare a distanza di sicurezza (funi, aste, ecc.). - Verificare preliminarmente l'efficacia dei dispositivi d'arresto e fine corsa. - accertarsi della solidità del terreno e posizionarsi in piano estendendo al massimo gli stabilizzatori - per l'esecuzione di lavori di completamento o di manutenzione, qualora le opere provvisorie siano già state rimosse, è necessario operare con molta cautela utilizzando un sistema idoneo anticaduta personale, la cui fune di trattenuta risulti vincolata a supporti che offrano le dovute garanzie - durante il sollevamento e il trasporto il gruista non deve passare con i carichi sospesi sopra le persone; se vi sono persone sotto il carico il gruista dovrà interrompere l'operazione fino al loro allontanamento - la velocità del vento ammassa per non interrompere le operazioni di montaggio deve essere determinata in cantiere tenendo conto della superficie e del peso degli elementi oltreché del tipo di apparecchi di sollevamento utilizzati; nella norma vanno sospese le opere di montaggio se la velocità del vento supera i 60 Km/h - il carico dovrà essere portato su idonei piani di sbarco del materiale - per nessun motivo si devono lasciare i materiali in condizioni di equilibrio precario - nelle operazioni di posa occorre assicurare la stabilità dei materiali installati eseguendo fissaggi corretti e completi - Fornire idonei dispositivi di protezione individuale con relative informazioni all'uso. - Predisporre adeguati percorsi per i mezzi. 	

Scheda n°7	FASI OPERATIVE	CODICE FO.IN.007
	<ul style="list-style-type: none"> - I percorsi non devono avere pendenze eccessive. - Tenersi a distanza di sicurezza dai mezzi operativi in movimento. - Non consentire l'utilizzo dei mezzi a personale non qualificato. - Prestare attenzione alle segnalazioni acustiche o luminose ed alla segnaletica di sicurezza. - Usare tavole con spessore di 5 cm e di lunghezza adeguata per dare una pendenza non eccessiva al tavolato. - Inchiodare le tavole con dei traversi per evitare che si scostino. - Collegare la macchina operatrice all'impianto elettrico in assenza di tensione. - L'alimentazione deve essere fornita tramite quadro elettrico collegato a terra e munito dei dispositivi di protezione. - Verificare lo stato di conservazione dei cavi elettrici. - Posizionare i cavi in modo da evitare danni per usura meccanica. - Segnalare immediatamente eventuali danni ai cavi elettrici. - I cavi devono essere a norma CEI di tipo per posa mobile. - Verificare che la macchina sia dotata di tutte le protezioni prescritte. - Rispettare le istruzioni ricevute per un'esatta e corretta posizione da assumere nella movimentazione dei carichi. Per carichi pesanti e/o ingombranti la massa va movimentata con l'intervento di più persone al fine di ripartire e diminuire lo sforzo. - Se la macchina operatrice è installata nelle vicinanze di un ponteggio o nel raggio d'azione dell'apparecchio di sollevamento occorre realizzare un solido impalcato sovrastante il posto di lavoro a protezione contro la caduta di materiali dall'alto. - i lavoratori devono segnalare immediatamente al capocantiere qualsiasi anomalia riscontrata 	
Riferimenti normativi e note:	D.Lgs. 81/08	
Valutazione del Rischio	Indice Magnitudo :Medio; Indice Frequenza :Media; Livello del rischio : Lieve	
Allegato		

Scheda n°8	FASI OPERATIVE	CODICE FO.IN.008
FASE N° 1.1	Installazione baracche	Area Lavorativa:
FASE N° 10.1	Installazione baracche	Area Lavorativa:
CATEGORIA:	INCANTIERAMENTO	
FASE OPERATIVA:	MONTAGGIO BARACCHE	
Schede attività elementari collegate:		

Scheda n°8	FASI OPERATIVE		CODICE FO.IN.008
Schede macchine ed attrezzature collegate:	ATTREZ004	AUTOCARRO CON GRU Autogrù gommata, con stabilizzatori e braccio elevatore telescopico, per movimentazione carichi.	
Macchine ed attrezzature	Autogrù Camion Mazza Piccone Badile Filo di ferro Materiale minuto		
Rischi per la sicurezza:	<ul style="list-style-type: none"> - Contatti con le attrezzature. - Elettrocuzione - Rumore. - Contatto con gli organi in movimento. - Ribaltamento. - Caduta di materiali dall'alto. - Schiacciamento. - Investimento. - Rumore. - Lesioni dorso-lombari movimentazione manuale dei carichi. 		
Dispositivi di Protezione Individuali (DPI):	<ul style="list-style-type: none"> - Casco protettivo - Guanti - Scarpe di sicurezza - Otoprotettori - Tuta da lavoro 		
Prescrizioni esecutive:	<ul style="list-style-type: none"> - Fornire ed utilizzare idonei dispositivi di protezione individuale con relative informazioni all'uso. - Verificare con frequenza le condizioni degli attrezzi con particolare riguardo alla solidità degli attacchi dei manici di legno agli elementi metallici. - Collegare la macchine operatrici all'impianto elettrico in assenza di tensione. - L'alimentazione deve essere fornita tramite quadro elettrico collegato a terra e munito dei dispositivi di protezione. - I cavi devono essere a norma CEI di tipo per posa mobile. - Verificare lo stato di conservazione dei cavi elettrici. Posizionare i cavi in modo da evitare danni per usura meccanica e così che non costituiscano intralcio. - Segnalare immediatamente eventuali danni ai cavi elettrici. - Non indossare abiti svolazzanti. - Rispettare le istruzioni ricevute per un'esatta e corretta posizione da assumere nella movimentazione dei carichi. - Per carichi pesanti e/o ingombranti la massa va movimentata con l'intervento di più persone al fine di ripartire e diminuire lo sforzo. - Gli operatori dovranno provvedere a pulire le zone dove andranno 		

Scheda n°8	FASI OPERATIVE	CODICE FO.IN.008
	<p>sistemate le costruzioni.</p> <ul style="list-style-type: none"> - Si provvederà alla sistemazione dei piani di appoggio delle strutture prefabbricate e si appronteranno le pedane di legno da porre davanti alle porte d'ingresso. - L'operatore autista, che trasporterà i prefabbricati, si avvicinerà alla zona in base alle indicazioni che verranno date da uno dei due operatori, all'uopo istruito. L'automezzo, dotato di gru a bordo, prima di scaricare i prefabbricati, verrà bloccato e sistemato in modo da non creare rischi riguardo al ribaltamento. - Il carico in discesa sarà guidato dagli operatori per mezzo di cime e attraverso comandi verbali. Quando i prefabbricati saranno definitivamente sganciati dall'organo di sollevamento, l'operatore a terra darà il via libera al guidatore il quale sarà autorizzato a rimuovere i mezzi di stabilizzazione del camion e muoversi. - Gli operatori provvederanno quindi ad eseguire gli ancoraggi del prefabbricato al suolo come previsto dai grafici e dalle istruzioni per il montaggio - Valutare il cantiere in termini di organizzazione generale per il corretto posizionamento dei servizi - Utilizzare materiale che conservi le sue caratteristiche di resistenza durante tutta la durata dei lavori - Le vie di transito vanno mantenute curate e non devono essere ingombrate da materiali che ostacolano la normale circolazione. Il traffico pesante va incanalato lontano dai margini di scavo, dagli elementi di base di ponteggi e impalcature e, in linea di principio, da tutti i punti pericolosi. Quando necessario bisogna imporre limiti di velocità e creare passaggi separati per i soli pedoni. - Ubicare gli uffici in modo opportuno, lontani dalle zone operative più intense - I servizi (bagni, docce, spogliatoi, refettorio) debbono essere ricavati in baracche opportunamente coibentate, illuminate, aerate, riscaldate durante la stagione fredda e comunque previste e costruite per questo uso - Quando necessario, devono essere predisposti dormitori, capaci di ospitare e proteggere efficacemente i lavoratori contro gli agenti atmosferici. - Se il cantiere è lontano dai posti pubblici permanenti di pronto soccorso va prevista una camera di medicazione. Essa risulta obbligatoria qualora le attività presentino rischi di scoppio, asfissia, infezione o avvelenamento e quando l'impresa occupi più di 50 addetti soggetti all'obbligo delle visite mediche preventive e periodiche. - Sensibilizzazione periodica al personale operante relativamente ai rischi specifici delle operazioni da eseguire - Attuare gli interventi tecnici, organizzativi e procedurali concretamente attuabili al fine di ridurre al minimo i rischi derivanti dall'esposizione al rumore - Provvedere a mantenere puliti: il servizio igienico e tutte le installazioni; - Allestire mezzi di pronto soccorso e profilassi e la cassetta di medicazione; - Usare i mezzi personali di protezione (elmetto, guanti, scarpe, tuta). - Verificare l'efficienza e l'efficacia dei D.P.I.; 	

Scheda n°8	FASI OPERATIVE	CODICE FO.IN.008
	- Tenere a disposizione estintori a polvere secca tarati e controllati all'interno dei prefabbricati (uno ogni prefabbricato).	
Riferimenti normativi e note:	D.Lgs. 81/08	
Valutazione del Rischio	Indice Magnitudo :Medio; Indice Frequenza :Media; Livello del rischio :	
Allegato	Lieve	

Scheda n°9	FASI OPERATIVE		CODICE FO.IN.011
FASE N° 1.3 FASE N° 10.3	Impianti e viabilità Impianti e viabilità	Area Lavorativa: Area Lavorativa:	
CATEGORIA:	INCANTIERAMENTO		
FASE OPERATIVA:	PREDISPOSIZIONE IMPIANTO ELETTRICO INTERRATO DI CANTIERE		
Schede attività elementari collegate:			
Schede macchine ed attrezzature collegate:	ATTREZ017	UTENSILI ELETTRICI PORTATILI	
Macchine ed attrezzature	Attrezzi d'uso comune: mazza, piccone, martello, pinze, tenaglie, chiavi Escavatore		
Rischi per la sicurezza:	<ul style="list-style-type: none"> - Urti, colpi, impatti, compressioni, tagli, abrasioni in particolare agli arti - Scivolamenti, cadute a livello - Elettrocuzione - Lesioni dorso-lombari per movimentazione manuale dei carichi - Rumore 		
Dispositivi di Protezione Individuali (DPI):	Guanti isolanti, scarpe di sicurezza, Casco protettivo, imbracatura di sicurezza (ove necessaria), tuta da lavoro, otoprotettori		
Prescrizioni esecutive:	<ul style="list-style-type: none"> - Verificare periodicamente l'isolamento dei dispositivi di protezione individuale contro le scariche elettriche - Sensibilizzazione periodica al personale operante relativamente ai rischi specifici delle operazioni da eseguire - Verificare l'uso costante dei D.P.I. da parte di tutto il personale operante - Segnalare le zone d'operazione. Tenersi a distanza di sicurezza dai mezzi operativi in movimento. - Prestare attenzione alle segnalazioni acustiche e/o luminose ed alla segnaletica di sicurezza. - I percorsi non devono avere pendenze trasversali eccessive e devono sempre essere rispettati. - In base alla valutazione del livello di esposizione personale fornire idonei dispositivi di protezione individuale (otoprotettori) con relative informazioni all'uso. - Nella posa di tubi incollati evitare il contatto diretto con il collante. - Sorreggere il dispersore con pinza a manico lungo. - Lavorare senza tensione o facendo uso di mezzi personali di protezione isolanti - Interconnettere le terre dell'impianto per ottenere l'equipotenzialità - Tenere lontane le persone non addette ai lavori - Le strutture di notevoli dimensioni, situate all'aperto, devono essere collegate a terra in modo da garantire la dispersione delle scariche atmosferiche. tali collegamenti devono essere periodicamente controllati per 		

Scheda n°9	FASI OPERATIVE	CODICE FO.IN.011
	<p>accertarne lo stato di efficienza. l'esecuzione dell'impianto elettrico va affidato a personale addestrato.</p> <ul style="list-style-type: none"> - Installare interruttore generale - Installare protezione mediante interruttori valvolati, magnetotermici, differenziali ad alta sensibilità - Identificare i circuiti protetti dai singoli interruttori mediante cartellini - Schermare le parti in tensione - Eseguire collegamenti elettrici a terra - Predisporre linee d'alimentazione per utensili con tensione non superiore a 50 Volt verso terra - Utilizzare trasformatori di sicurezza a doppio isolamento - Collocare un numero adeguato di dispersori (preferibilmente calcolato da tecnico abilitato) ed allacciare a questi le macchine elettriche e le parti metalliche di una certa dimensione (ponteggio, silo, box, ecc.). - La sezione del cavo o treccia di collegamento deve essere dimensionata da tecnico abilitato. - L'installatore dovrà rilasciare dichiarazioni scritte che l'impianto elettrico e di terra sono stati realizzati conformemente alle norme UNI, alle norme CEI 186/68 e nel rispetto della legislazione tecnica vigente in materia. - Prima della messa in esercizio dell'impianto accertarsi dell'osservanza di tutte le prescrizioni e del grado d'isolamento. - Dopo la messa in esercizio controllare le correnti assorbite, le cadute di tensione e la taratura dei dispositivi di protezione. - Predisporre periodicamente controlli sul buon funzionamento dell'impianto. - Schermare le parti in tensione con interruttori onnipolari di sicurezza; - Lavorare senza tensione e fare uso di mezzi personali di protezione isolanti; - Gli impianti di messa a terra e contro le scariche atmosferiche devono essere omologati dall'ISPELS o denunciati all'USL competente per territorio entro 30 gg. Dalla loro messa in servizio, verificati da personale qualificato prima del loro utilizzo e periodicamente ad intervalli non superiori a due anni, allo scopo di accertarne lo stato d'efficienza. L'installatore deve rilasciare dichiarazione scritta che l'impianto elettrico è stato realizzato conformemente alle Norme UNI, alle Norme CEI e nel rispetto della legislazione tecnica vigente in materia. Copia de tale dichiarazione di conformità deve essere allegata alle schede di denuncia che si devono presentare al presidio multizonale dell'USL competente per territorio 	
Riferimenti normativi e note:	D.Lgs. 81/08, NORME CEI	
Valutazione del Rischio	Indice Magnitudo :Lieve; Indice Frequenza :Alta; Livello del rischio : Lieve	
Allegato		

Scheda n°9	FASI OPERATIVE		CODICE FO.IN.012
FASE N° 1.3 FASE N° 10.3	Impianti e viabilità Impianti e viabilità	Area Lavorativa: Area Lavorativa:	
CATEGORIA:	INCANTIERAMENTO		
FASE OPERATIVA:	REALIZZAZIONE IMPIANTO IDRAULICO DI CANTIERE		
Schede attività elementari collegate:			
Schede macchine ed attrezzature collegate:	ATTREZ003	AUTOCARRO-FURGONE Vengono utilizzati per il trasporto di materiali di qualsiasi genere in genere imballato (furgoni) o sciolto (autocarri)	
Macchine ed attrezzature	Attrezzi d'uso comune: mazza, piccone, martello, pinze, tenaglie, chiavi Filettatrice Attrezzatura specifica per lavorazione tubi Autocarro		
Rischi per la sicurezza:	<ul style="list-style-type: none"> - Urti, colpi, impatti, compressioni, tagli, abrasioni in particolare agli arti - Scivolamenti, cadute a livello - Elettrocuzione - Lesioni dorso-lombari per movimentazione manuale dei carichi - Rumore 		
Dispositivi di Protezione Individuali (DPI):	Guanti isolanti, scarpe di sicurezza, Casco protettivo, imbracatura di sicurezza (ove necessaria), tuta da lavoro, otoprotettori		
Prescrizioni esecutive:	<ul style="list-style-type: none"> - Valutare il cantiere in termini di organizzazione generale per il corretto posizionamento dei servizi e relativi allacciamenti - Utilizzare materiale che conservi le sue caratteristiche di resistenza durante tutta la durata dei lavori - Verificare con frequenza le condizioni degli attrezzi con particolare riguardo alla solidità degli attacchi dei manici di legno agli elementi metallici. - Segnalare le zone d'operazione. - Prestare attenzione alle segnalazioni acustiche e/o luminose ed alla segnaletica di sicurezza. - Per carichi pesanti e/o ingombranti la massa va movimentata con l'intervento di più persone al fine di ripartire e diminuire lo sforzo. - Nella posa di tubi incollati evitare il contatto diretto con il collante. - Sensibilizzazione periodica al personale operante relativamente ai rischi specifici delle operazioni da eseguire - Evitare contatti con scarichi fognari e dotarsi di specifici dispositivi di protezione individuale (D.P.I.) - Rispettare le istruzioni d'uso e manutenzione riportate nei libretti dei mezzi utilizzati - Attuare gli interventi tecnici, organizzativi e procedurali concretamente 		

Scheda n°9	FASI OPERATIVE	CODICE FO.IN.012
	attuabili al fine di ridurre al minimo i rischi derivanti dall'esposizione al rumore - Verificare l'uso costante dei D.P.I. da parte di tutto il personale operante	
Riferimenti normativi e note:	D.Lgs. 81/08	
Valutazione del Rischio	Indice Magnitudo :Lieve; Indice Frequenza :Alta; Livello del rischio : Lieve	
Allegato		

Scheda n°10	FASI OPERATIVE	CODICE FO.IN.013
FASE N° 1.3 FASE N° 10.3	Impianti e viabilità Impianti e viabilità	Area Lavorativa: Area Lavorativa:
CATEGORIA:	INCANTIERAMENTO	
FASE OPERATIVA:	VIABILITA' INTERNA	
Schede attività elementari collegate:		
Schede macchine ed attrezzature collegate:	ATTREZ030	MINIPALA TIPO SKID E' costituita sostanzialmente da una benna montata su mezzo gommato ed è usata in genere per lo scavo ed il caricamento di materiali incoerenti (per esempio sabbia, ghiaia ecc.).
Macchine ed attrezzature	<ul style="list-style-type: none"> - Pala meccanica - Piccone, badile, mazza, martello, pinze, tenaglie - Martello demolitore - Scale - Compressore - Utensili di uso comune 	
Rischi per la sicurezza:	<ul style="list-style-type: none"> - Possibile contatto con mezzi in movimento; - Caduta accidentale dell'operatore a terra; - Vibrazioni, Rumore; - Sfilamento del piccone; rottura del manico; - Schiacciamento degli arti; - Elettrocuzione - Esposizione a polvere 	
Dispositivi di Protezione Individuali (DPI):	<ul style="list-style-type: none"> - Casco protettivo - Guanti - Scarpe di sicurezza - Otoprotettori - Tuta da lavoro - Mascherina antipolvere 	

Scheda n°10	FASI OPERATIVE	CODICE FO.IN.013
Prescrizioni esecutive:	<ul style="list-style-type: none"> - E' necessario recintare il cantiere lungo tutto il perimetro al fine di segnalare la zona di svolgimento dei lavori e impedire l'accesso agli estranei, la recinzione deve essere costituita da materiali robusti e duraturi corredati di richiami di divieto e pericolo nonché sistemi per la visibilità notturna; - Livellare il terreno dell'area di installazione; - Realizzata la recinzione di cantiere si affiggerà, in luogo chiaramente visibile, il relativo cartello di identificazione, conforme alle attuali disposizioni di legge. - Il terreno deve essere preparato in modo da garantire la dispersione delle acque meteoriche - Particolare attenzione sarà posta della individuazione degli accessi al cantiere, realizzandone preferibilmente almeno due, uno per gli automezzi e l'altro per i lavoratori. - I percorsi interni destinati agli automezzi devono essere chiaramente individuati e dovranno presentare una carreggiata di sezione sufficiente a consentire il passaggio laterale dei lavoratori. - La recinzione realizzata deve avere caratteristiche di robustezza e visibilità - Occorre apporre la normale cartellonistica con in evidenza il divieto di ingresso ai non autorizzati - Devono essere apposte segnalazioni per ingombri e fonti di pericolo (segnalazioni a bande bianco-rosse per il giorno e luci per la notte) - Illuminare il cantiere durante la notte - Per quanto riguarda la recinzione agli scavi essa deve essere posizionata ad una distanza tale dal bordo da non costituire pericolo di caduta - Durante i lavori deve sempre essere assicurata nei cantieri la viabilità delle persone e dei veicoli; - Le rampe di accesso degli scavi devono avere una carreggiata, solida, atta a resistere al transito dei mezzi di trasporto di cui è previsto l'impiego ed una pendenza adeguata alle possibilità dei mezzi stessi; - Alle vie di accesso ed ai punti pericolosi non proteggibili devono essere adottate le disposizioni necessarie per evitare la caduta di travi dal terreno a monte dei posti di lavoro; - Il transito sotto i ponti sospesi, ponti a sbalzo, scale aeree e simili deve essere impedito con barriere o protetto con l'adozione di misure o cautele adeguate - Non eseguire gli accessi al cantiere in prossimità degli ingressi di altri cantieri o di altre attività pericolose limitrofe; - Occorre studiare percorsi interni, sia degli automezzi che dei pedoni e di conseguenza imporre il limite massimo di velocità degli automezzi in cantiere (si consiglia la velocità di 15 Km/h); - Le vie di accesso ed i percorsi interni al cantiere richiedono una indagine preliminare per scegliere in maniera adatta i mezzi da usare per il trasporto dei materiali, le stesse devono essere illuminati secondo le necessità; - le varie zone in cui si articola un cantiere e in modo particolare le zone di lavoro, impianti, depositi, uffici non devono interferire fra loro ed essere collegate mediante itinerari il più possibile lineari; 	

Scheda n°10	FASI OPERATIVE	CODICE FO.IN.013
	<ul style="list-style-type: none"> - le vie di transito vanno mantenere curate e non devono essere ingombrate da materiali che ostacolano la normale circolazione; - Il traffico pesante va incanalato lontano dai margini di scavo, dagli elementi di base di ponteggi e impalcature e, in linea di principio, da tutti i punti pericolosi; - Prevedere, ove tecnicamente realizzabili, la destinazione di aree a parcheggi per tutti i mezzi compresi quelli dei visitatori; - La segnaletica da apporre deve essere sufficiente ad evitare comportamenti scorretti o pericolosi e la posa della cartellonistica fa parte della razionale organizzazione del cantiere. - L'operatore specializzato della macchina movimento terra dovrà provvedere al tracciamento ed alla costipazione delle superfici da destinare a strade, piazzole di lavoro e stoccaggio e di sosta con l'assistenza di un operaio a terra che provvederà alla sistemazione delle zolle uscite dalle sagome e a dare le indicazioni per le manovre del mezzo. - Predisporre rampe solide e ben segnalate la cui larghezza deve essere tale da consentire uno spazio di almeno 70 cm oltre la sagoma d'ingombro dei mezzi che possono transitare. - Qualora il franco fosse limitato ad un solo lato, si devono realizzare, lungo l'altro lato, piazzole di rifugio ogni 20 m. - Prevedere a ridurre la polvere irrorando con acqua, cementando, asfaltando o spargendo ghiaia. - Segnalare le zone d'operazione. Tenersi a distanza di sicurezza dai mezzi operativi in movimento. - Prestare attenzione alle segnalazioni acustiche o luminose ed alla segnaletica di sicurezza. - I percorsi non devono avere pendenze trasversali eccessive prestando molta attenzione alle condizioni del terreno. - L'operatore a terra sarà vigile ed attento alle operazioni che saranno eseguite. - Verifica dei dispositivi di segnalazione in retromarcia del mezzo; - Adottare provvedimenti idonei a diminuire l'intensità di rumori e vibrazioni; - Non collocare materiali ed attrezzature sulle vie di circolazione. - Le passerelle pedonali devono essere munite di parapetti idonei e tavole di fermo al piede. - Le vie pedonali devono avere larghezza idonea (60 cm per il passaggio di sole persone, 120 cm per il passaggio di persone e materiali). - Le rampe inclinate dovranno presentare inclinazione non superiore al 50% e pianerottoli ogni 6 m di lunghezza di passerella pedonale. - I passaggi devono essere sufficientemente illuminati da luce naturale o artificiale. - Verificare con frequenza le condizioni degli attrezzi con particolare riguardo alla solidità degli attacchi dei manici di legno agli elementi metallici. - Verificare che le macchine utilizzate siano dotate di tutte le protezioni sugli organi in movimento. - Non indossare abiti svolazzanti. 	

Scheda n°10	FASI OPERATIVE	CODICE FO.IN.013
	<ul style="list-style-type: none"> - Non rimuovere le protezioni dalle macchine. - L'alimentazione deve essere fornita tramite quadro elettrico collegato a terra e munito dei dispositivi di protezione. - I cavi devono essere a norma CEI di tipo per posa mobile. - Verificare lo stato di conservazione dei cavi elettrici. - Predisporre tubazioni interrato per il passaggio delle linee di alimentazione delle macchine, la profondità deve essere tale da impedire danneggiamenti meccanici per il passaggio dei mezzi; - Segnalare immediatamente eventuali danni ai cavi elettrici. - Verificare l'efficienza e l'efficacia dei D.P.I.. 	
Riferimenti normativi e note:	D.Lgs. 81/08	
Valutazione del Rischio	Indice Magnitudo :Lieve; Indice Frequenza :Media; Livello del rischio : Lieve	
Allegato		

Scheda n°11	FASI OPERATIVE	CODICE FO.LA.002
FASE N° 3	Demolizione cassonetto stradale	Area Lavorativa:
CATEGORIA:	LAVORI STRADALI	
FASE OPERATIVA:	DEMOLIZIONE DI MASSICCIATA STRADALE	
Schede attività elementari collegate:		
Schede macchine ed attrezzature collegate:	ATTREZ001	AUTOCARRI - DUMPER Sono automezzi utilizzati per il trasporto all'interno del cantiere o su strada di materiale quale terra, sabbia, cemento ecc.
Schede macchine ed attrezzature collegate:	ATTREZ021	ESCAVATORE CON MARTELLO DEMOLITORE
Macchine ed attrezzature	Escavatore con martellone, martello pneumatico o elettrico a percussione, compressore, mazza e punta, pala meccanica, autocarro	
Rischi per la sicurezza:	<ul style="list-style-type: none"> - Contatto con gli attrezzi. - Investimento. - Proiezione di schegge. - Contatto con gli organi in movimento. - Elettrocuzione - Danni all'apparato uditivo e agli arti superiori causati dal rumore e dalle vibrazioni - Vibrazioni 	

Scheda n°11	FASI OPERATIVE	CODICE FO.LA.002
	- Polvere	
Dispositivi di Protezione Individuali (DPI):	<ul style="list-style-type: none"> - Tuta protettiva per lavori di demolizione - Casco - Occhiali protettivi - Guanti - Scarpe di sicurezza - Mascherina con filtro specifico - Otoprotettori 	
Prescrizioni esecutive:	<ul style="list-style-type: none"> - Verificare l'efficacia di tutti i dispositivi di sicurezza - Non sostare nel raggio d'azione delle macchine - Predisporre adeguata segnaletica di sicurezza sia diurna che notturna - Rispettare gli orari di utilizzo dei macchinari ai fini dell'inquinamento acustico - Gli operai addetti all'utilizzo dei macchinari devono essere adeguatamente formati - Segnalare le manovre degli automezzi - Rispettare le disposizioni per il carico degli automezzi e lo smaltimento dei rifiuti - Rispettare le istruzioni di uso e manutenzione dei mezzi meccanici - Evitare pericolosi travasi di carburante - Tenere idonei mezzi di estinzione a portata di mano - Segnalare eventuali malfunzionamenti delle macchine - Per quanto riguarda le misure di prevenzione dei mezzi meccanici utilizzati fare riferimento alle relative schede nei mezzi d'opera - Controllare che non ci sia personale non addetto nelle aree interessate dall'intervento. - Transennare la zona interessata dai lavori - Tutti i macchinari costruiti dopo il 1995 devono essere conformi alla "Direttiva macchine". - Verificare le valvole di sicurezza del compressore - Salire e scendere dai mezzi meccanici utilizzando idonei dispositivi e solo a motore spento - Utilizzare dispositivi che riducono al minimo i rischi dovuti alle vibrazioni - Effettuare eventuali riparazioni del mezzo solo quando ha il motore spento e limitatamente ad interventi di emergenza - Individuare, precedentemente alle operazioni, tutti i servizi interrati, segnalandoli - Vietare la presenza di persone nelle vicinanze del martellone. - Verificare l'ampiezza della zona di pericolo ed adottare sistemi di protezione adeguati. - Accertarsi che la proiezione di detriti non interessi le zone limitrofe. - Deviare il traffico a distanza sufficiente dalla zona interessata alla lavorazione al fine di evitare ogni possibile interferenza - Per lavori eseguiti in autostrada rispettare le specifiche norme e le disposizioni delle società concessionarie - Ove esistano linee aeree elettriche mantenersi a distanza di sicurezza. 	

Scheda n°11	FASI OPERATIVE	CODICE FO.LA.002
Riferimenti normativi e note:	D.Lgs. 81/08, Codice della Strada	
Valutazione del Rischio	Indice Magnitudo :Medio; Indice Frequenza :Alta; Livello del rischio :	
Allegato	Alto	

Scheda n°12	FASI OPERATIVE	CODICE FO.LA.003
FASE N° 5	Rilevato stradale	Area Lavorativa:
CATEGORIA:	LAVORI STRADALI	
FASE OPERATIVA:	FORMAZIONE DEL SOTTOFONDO STRADALE	
Schede attività elementari collegate:		
Schede macchine ed attrezzature collegate:	ATTREZ001	AUTOCARRI - DUMPER Sono automezzi utilizzati per il trasporto all'interno del cantiere o su strada di materiale quale terra, sabbia, cemento ecc.
Schede macchine ed attrezzature collegate:	ATTREZ029	MONTACARICHI Apparecchiatura completa delle relative linee elettriche per forza motrice, illuminazione, segnalazione e la messa a terra, compresa la costruzione di sottoponte di lavoro
Schede macchine ed attrezzature collegate:	ATTREZ045	LIVELLATORE - GRADER E' usato per spandimenti e spostamento di terra a breve distanza e per il livellamento del terreno. Può essere rimorchiato da un trattore o dotato di motore proprio ed è costituito da un telaio a ponte, su quattro ruote indipendenti
Macchine ed attrezzature	<ul style="list-style-type: none"> - Attrezzi manuali - Autocarro - Pala meccanica - Grader 3 Rullo compressore. 	
Rischi per la sicurezza:	<ul style="list-style-type: none"> - Investimento da automezzo - Contatto con parti meccaniche in movimento 	

Scheda n°12	FASI OPERATIVE	CODICE FO.LA.003
	<ul style="list-style-type: none"> - Lesioni di vario genere dovute al contatto con le macchine operatrici durante le fasi di lavorazione - Danni da rumore e/o vibrazioni - Inalazione polveri - Incidenti nelle fasi di scarico degli automezzi - Caduta in scavi aperti - Incidenti nelle fasi di compattazione e rullatura 	
Dispositivi di Protezione Individuali (DPI):	<ul style="list-style-type: none"> - Casco - Scarpe di sicurezza - Guanti - Tuta protettiva - Otoprotettori 	
Prescrizioni esecutive:	<ul style="list-style-type: none"> - Non sostare nel raggio di azione della macchina - Verificare l'efficacia di tutti i dispositivi di sicurezza delle macchine operatrici - Il personale addetto all'utilizzo delle macchine operatrici deve essere adeguatamente formato - Rispettare gli orari di utilizzo delle macchine operatrici ai fini dell'inquinamento acustico - Attuare gli interventi tecnici, organizzativi e procedurali concretamente attuabili al fine di ridurre al minimo i rischi derivanti dall'esposizione al rumore - Deviare il traffico a distanza di sicurezza dalla zona dell'intervento al fine di evitare ogni possibile interferenza e posizionare la segnaletica di sicurezza - Evitare pericolosi travasi di carburante - Tenere idonei mezzi di estinzione a portata di mano - Rispettare le istruzioni d'uso e manutenzione riportate nel libretto dei mezzi - Rispettare le disposizioni locali per il carico degli automezzi e per lo smaltimento dei rifiuti - Per lavori eseguiti in autostrada rispettare le specifiche norme e le disposizioni impartite dalle società concessionarie - Per quanto riguarda le misure di prevenzione dei mezzi utilizzati fare riferimento alle relative schede nei mezzi d'opera - Vietare l'avvicinamento, la sosta e l'attraversamento alle persone non addette - Utilizzare dispositivi che riducono al minimo il rischio derivante dalle vibrazioni - Verificare periodicamente l'efficienza dei camion e dei macchinari a motore - Tenersi strettamente sul bordo estremo della carreggiata e porre la segnalazione a distanza adeguata alla visibilità. - Ove esistano linee aeree elettriche mantenersi a distanza di sicurezza. - Segnalare ostacoli e/o aperture esistenti (chiusini, cassonetti, pozzetti, ecc.). 	

Scheda n°12	FASI OPERATIVE	CODICE FO.LA.003
Riferimenti normativi e note:	D.Lgs. 81/08, Codice della Strada	
Valutazione del Rischio	Indice Magnitudo :Medio; Indice Frequenza :Alta; Livello del rischio :	
Allegato	Alto	

Scheda n°13	FASI OPERATIVE	CODICE FO.LA.004
FASE N° 5	Rilevato stradale	Area Lavorativa:
CATEGORIA:	LAVORI STRADALI	
FASE OPERATIVA:	FORMAZIONE DI RILEVATO	
Schede attività elementari collegate:		
Schede macchine ed attrezzature collegate:	ATTREZ001	AUTOCARRI - DUMPER Sono automezzi utilizzati per il trasporto all'interno del cantiere o su strada di materiale quale terra, sabbia, cemento ecc.
Schede macchine ed attrezzature collegate:	ATTREZ019	ESCAVATORE (oleodinamico) Macchina usata per lo scavo ed il movimento di terra od altro materiale incoerente. Originariamente erano concepiti per piccoli lavori nell'ingegneria civile, poi grazie allo sviluppo della tecnologia dei componenti oleodi
Schede macchine ed attrezzature collegate:	ATTREZ029	MONTACARICHI Apparecchiatura completa delle relative linee elettriche per forza motrice, illuminazione, segnalazione e la messa a terra, compresa la costruzione di sottoponte di lavoro
Macchine ed attrezzature	<ul style="list-style-type: none"> - Attrezzi manuali - Pala meccanica - Autocarro - Rullo Compressore - Livellatore, Grader 	

Scheda n°13	FASI OPERATIVE	CODICE FO.LA.004
Rischi per la sicurezza:	<ul style="list-style-type: none"> - Contatto accidentale con macchine operatrici. - Collisione, investimenti di persone o cose, urti, colpi, impatti, compressioni. - Rumore, Polveri. - Ribaltamento dei mezzi. - Seppellimenti e sprofondamenti. 	
Dispositivi di Protezione Individuali (DPI):	<ul style="list-style-type: none"> - Tuta da lavoro - Casco - Occhiali protettivi - Guanti - Scarpe di sicurezza - Mascherina con filtro specifico - Otoprotettori 	
Prescrizioni esecutive:	<ul style="list-style-type: none"> - Impedire l'avvicinamento, la sosta ed il transito di persone non addette ai lavori, con segnalazioni e sbarramenti - Attuare gli interventi tecnici, organizzativi e procedurali concretamente attuabili al fine di ridurre al minimo i rischi derivanti dall'esposizione al rumore - Verificare l'uso costante dei D.P.I. da parte di tutto il personale operante - Sensibilizzazione periodica al personale operante relativamente ai rischi specifici delle operazioni da eseguire - Utilizzare dispositivi che riducono al minimo il rischio derivante dalle vibrazioni - e dal rumore. - Verificare periodicamente l'efficienza dei camion e dei macchinari a motore - In base alla valutazione del livello di esposizione personale fornire idonei dispositivi di protezione individuale (otoprotettori) con relative informazioni all'uso. - Effettuare periodica manutenzione. - Tenersi strettamente sul bordo estremo della carreggiata e porre la segnalazione a distanza adeguata alla visibilità. - Ove esistano linee aeree elettriche mantenersi a distanza di sicurezza. - Segnalare eventuali ostacoli o le aperture esistenti (chiusini, cassonetti, pozzetti, ecc.). - Dare alle scarpe del rilevato pendenze idonee in funzione della natura delle terreno onde impedire pericolosi scoscendimenti. I valori che più comunemente si usano sono: 1/1 per le terre compatte; 1,5/1 per le terre ordinarie; 2/1 per le terre sciolte (salvo diverse prescrizioni di progetto). - E' vietato l'addossamento di terrapieni su murature di fresca costruzione. - E' vietato utilizzare per i riempimenti materie, quali quelle argillose, che rammolliscono ed aumentano di volume con l'assorbimento di acqua. - Per la stabilità del rilevato è necessario procedere alla esecuzione per strati paralleli successivi, in modo da non generare punti cedevoli, di potenza tale che dopo la costipazione non superino 20 cm ed alla inaffiatura dei vari strati. 	

Scheda n°13	FASI OPERATIVE	CODICE FO.LA.004
Riferimenti normativi e note:	D.Lgs. 81/08, Codice della Strada	
Valutazione del Rischio	Indice Magnitudo :Medio; Indice Frequenza :Alta; Livello del rischio :	
Allegato	Alto	

Scheda n°14	FASI OPERATIVE	CODICE FO.LA.005
FASE N° 7	Realizzazione marciapiede	Area Lavorativa:
CATEGORIA:	LAVORI STRADALI	
FASE OPERATIVA:	MATTONELLE AUTOBLOCCANTI PER MARCIAPIEDE	
Schede attività elementari collegate:		
Schede macchine ed attrezzature collegate:	ATTREZ004	AUTOCARRO CON GRU Autogrù gommata, con stabilizzatori e braccio elevatore telescopico, per movimentazione carichi.
Schede macchine ed attrezzature collegate:	ATTREZ047	COMPATTATORE A PIATTO Si tratta di un'apparecchiatura utilizzata per la compattazione di massetti in cls e sottofondi in genere
Macchine ed attrezzature	Autocarro, attrezzi d'uso comune, compattatore, carriola, mazza	
Rischi per la sicurezza:	<ul style="list-style-type: none"> - Investimento da automezzo - Danni all'apparato uditivo e agli arti superiori provocati da rumore e dalle vibrazioni - Lesioni agli arti nelle fasi di battitura - Danni alla salute per inalazione polvere - Ribaltamento del mezzo meccanico - Lesioni dorso - lombari provocato da trasporto manuale di materiali pesanti 	
Dispositivi di Protezione Individuali (DPI):	<ul style="list-style-type: none"> - Guanti - Casco - Otoprotettori - Tuta da lavoro ed indumenti ad alta visibilità - Scarpe di sicurezza 	
Prescrizioni esecutive:	<ul style="list-style-type: none"> - Verificare l'efficacia di tutti i dispositivi di sicurezza delle macchine operatrici - Non rimuovere i dispositivi di sicurezza - Evitare il trasporto manuale di materiale eccedente i 30 Kg - Prestare la massima attenzione durante le fasi di spostamento e di posa 	

Scheda n°14	FASI OPERATIVE	CODICE FO.LA.005
	delle mattonelle utilizzate per la realizzazione della pavimentazione - Il personale addetto all'utilizzo delle macchine operatrici deve essere adeguatamente formato - Rispettare le istruzioni d'uso e manutenzione riportate sul libretto dei mezzi d'opera - Accatastare i materiali in modo da evitare ogni possibile crollo accidentale - Effettuare opportune soste durante le lavorazioni per evitare errate e prolungate posizioni posturali - Per quanto riguarda le norme di prevenzione dei mezzi d'opera fare riferimento alle specifiche schede. - Vietare l'avvicinamento alle macchine a tutti coloro che non siano direttamente addetti a tali lavori. - Vietare la presenza di persone nelle manovre di retromarcia. - Segnalare la zona interessata all'operazione.	
Riferimenti normativi e note:	D.Lgs. 81/08	
Valutazione del Rischio	Indice Magnitudo :Lieve; Indice Frequenza :Bassa; Livello del rischio : Trascurabile	
Allegato		

Scheda n°15	FASI OPERATIVE	CODICE FO.LA.008
FASE N° 9.1	Messa in opera guardrail	Area Lavorativa:
CATEGORIA:	LAVORI STRADALI	
FASE OPERATIVA:	POSA DI BARRIERE DI SICUREZZA	
Schede attività elementari collegate:		
Schede macchine ed attrezzature collegate:	ATTREZ004	AUTOCARRO CON GRU Autogrù gommata, con stabilizzatori e braccio elevatore telescopico, per movimentazione carichi.
Macchine ed attrezzature	Autocarro, mezzo di sollevamento, attrezzatura per assemblaggio opere metalliche, compressore, martello pneumatico, betoniera, utensili di uso comune	
Rischi per la sicurezza:	- Investimento da automezzo - Danni dovuti a contatto con parti meccaniche in movimento - Lesioni di vario genere provocate dall'uso degli attrezzi - Lesioni dorso-lombari dovuto a trasporto manuale del materiale - Danni da rumore o vibrazioni - Caduta di personale o materiale dall'alto (viadotti, muri, ecc.) Incidenti durante le fasi scarico, sollevamento e posa in opera degli elementi	
Dispositivi di	- Guanti	

Scheda n°15	FASI OPERATIVE	CODICE FO.LA.008
Protezione Individuali (DPI):	<ul style="list-style-type: none"> - Casco - Otoprotettori - Tuta da lavoro ed indumenti ad alta visibilità - Scarpe di sicurezza 	
Prescrizioni esecutive:	<ul style="list-style-type: none"> - Verificare l'efficienza di tutti i dispositivi di sicurezza degli utensili utilizzati - Evitare il trasporto manuale di materiali eccedenti i 30 Kg - Non rimuovere le protezioni dalle parti meccaniche in movimento - Predisporre idonea segnaletica di sicurezza - Predisporre idonee protezioni per evitare la caduta di materiali o personale dall'alto - Rispettare le istruzioni di sicurezza riportate nel libretto di uso e manutenzione dei mezzi - Per quanto riguarda le misure di prevenzione dei mezzi d'opera utilizzati, fare riferimento alle relative schede nei mezzi d'opera - nella movimentazione fare attenzione alle parti metalliche taglienti 	
Riferimenti normativi e note:	D.Lgs. 81/08	
Valutazione del Rischio	Indice Magnitudo :Lieve; Indice Frequenza :Media; Livello del rischio : Lieve	
Allegato		

Scheda n°16	FASI OPERATIVE	CODICE FO.LA.009
FASE N° 9.1	Messa in opera guardrail	Area Lavorativa:
CATEGORIA:	LAVORI STRADALI	
FASE OPERATIVA:	POSA DI BARRIERE TIPO NEW-JERSEY	
Schede attività elementari collegate:		
Schede macchine ed attrezzature collegate:	ATTREZ004	AUTOCARRO CON GRU Autogrù gommata, con stabilizzatori e braccio elevatore telescopico, per movimentazione carichi.
Macchine ed attrezzature	Autocarro/autogrù, compressore, utensili di uso comune	
Rischi per la sicurezza:	<ul style="list-style-type: none"> - Investimento da automezzo - Danni dovuti a contatto con parti meccaniche in movimento - Lesioni di vario genere provocate dall'uso degli attrezzi - Lesioni dorso-lombari dovuto a trasporto manuale del materiale - Danni da rumore o vibrazioni - Caduta di personale o materiale dall'alto (viadotti, muri, ecc.) Incidenti durante le fasi scarico, sollevamento e posa in opera degli elementi	

Scheda n°16	FASI OPERATIVE	CODICE FO.LA.009
Dispositivi di Protezione Individuali (DPI):	<ul style="list-style-type: none"> - Guanti - Casco - Otoprotettori - Tuta da lavoro ed indumenti ad alta visibilità - Scarpe di sicurezza 	
Prescrizioni esecutive:	<ul style="list-style-type: none"> - Verificare l'idoneità dei ganci e delle funi che devono avere impressa la portata massima. - Verificare l'efficienza del dispositivo di sicurezza del gancio, per impedire l'accidentale sganciamento del carico. - Segnalare o segregare l'area interessata. - Non permanere sotto o in prossimità dei carichi sospesi. - Organizzare adeguati percorsi pedonali e di circolazione con relativa segnaletica interdichendo la zona di operazione. - Le manovre devono essere eseguite cercando di ridurre al minimo l'oscillazione del carico ed utilizzando una fune guida manovrata da un operatore. Lavorare sempre con carichi di valore inferiore alla portata massima riportata sul braccio della gru. - Verificare l'efficienza di tutti i dispositivi di sicurezza degli utensili utilizzati - Evitare il trasporto manuale di materiali eccedenti i 30 Kg - Non rimuovere le protezioni dalle parti meccaniche in movimento - Predisporre idonea segnaletica di sicurezza - Predisporre idonee protezioni per evitare la caduta di materiali o personale dall'alto - Rispettare le istruzioni di sicurezza riportate nel libretto di uso e manutenzione dei mezzi - Per quanto riguarda le misure di prevenzione dei mezzi d'opera utilizzati, fare riferimento alle relative schede nei mezzi d'opera 	
Riferimenti normativi e note:	D.Lgs. 81/08	
Valutazione del Rischio	Indice Magnitudo :Lieve; Indice Frequenza :Media; Livello del rischio : Lieve	
Allegato		

Scheda n°17	FASI OPERATIVE		CODICE FO.LA.013
FASE N° 9.3	Segnaletica verticale	Area Lavorativa:	
CATEGORIA:	LAVORI STRADALI		
FASE OPERATIVA:	POSIZIONAMENTO CARTELLI DI SEGNALAZIONE		
Schede attività elementari collegate:			
Schede macchine ed attrezzature collegate:	ATTREZ003	AUTOCARRO-FURGONE Vengono utilizzati per il trasporto di materiali di qualsiasi genere in genere imballato (furgoni) o sciolto (autocarri)	
Macchine ed attrezzature	Attrezzi d'uso comune Camions per il trasporto Carrelli trasportatori Semafori Cartelloni Coni segnaletici		
Rischi per la sicurezza:	<ul style="list-style-type: none"> - Schiacciamento (durante il posizionamento dei macchinari); - Cesoimento; - Taglio e abrasione (sovente vengono accatastati diversi macchinari sui carrelli trasportatori anche se talvolta non possono essere scaricati in completa situazione di sicurezza); - Impigliamento; - Urto (benché quasi tutte le macchine siano dotate di avvisatore acustico di retromarcia può accadere che il rumore di fondo provocato dal traffico ne impedisca l'ascolto) ; - Scivolamento, inciampo, caduta. - Contatto elettrico; - Posizioni insalubri (soprattutto nello scaricamento di piccoli macchinari); - Interazioni con il traffico autoveicolare (Particolare attenzione va applicata in caso di traffico intenso o di cantiere notturno). 		
Dispositivi di Protezione Individuali (DPI):	<ul style="list-style-type: none"> - Guanti e calzature di sicurezza - Tute o giubbotti da lavoro ad alta visibilità 		
Prescrizioni esecutive:	<ul style="list-style-type: none"> - Fornire idonei dispositivi di protezione individuale con relative informazioni all'uso. - Verificare con frequenza le condizioni degli attrezzi con particolare riguardo alla solidità degli attacchi dei manici di legno agli elementi metallici. - Predispone servizi di segnalazione con adeguate istruzioni agli addetti. - Tenersi strettamente sul bordo estremo della carreggiata e posizionare le segnalazioni a distanza adeguata alla visibilità. - La segnalazione deve essere conforme a quanto previsto dal Codice della Strada. 		

Scheda n°17	FASI OPERATIVE	CODICE FO.LA.013
	<ul style="list-style-type: none"> - A tutti coloro che devono operare in prossimità di zone di transito veicolare, vanno forniti gli indumenti fluorescenti e rifrangenti aventi le caratteristiche previste dal decreto del 9 giugno 1995 (G.U. n. 174 del 27.7.95). - Fare uso degli indumenti ad alta visibilità forniti. - Illuminazione delle parti a rischio, segnalazioni acustiche e luminose per le macchine in movimento (avanti e retromarcia), automazione di tutte le parti utilizzate nei carrelli trasportatori nelle attività di carico e scarico (rampe bracci mobili, fermi) per evitare il più possibile il movimento dei carichi. - Per evitare gli investimenti, durante la predisposizione della segnaletica, utile servirsi di una macchina posaconi - E' consigliabile l'uso di una segnaletica di grosse dimensioni fornita di luci lampeggianti per segnalare la presenza del cantiere. - Corretta descrizione e dimensionamento dei dispositivi di trattenimento delle macchine operatrici (funi, catene, fermi, scarpe, ecc.) - Per il caricamento e lo scarico del rullo compattatore, se non gommato, sono necessari degli assi di legno per aumentare l'attrito ed evitare il contatto ferro-ferro. 	
Riferimenti normativi e note:	D.Lgs. 81/08, Codice della Strada	
Valutazione del Rischio	Indice Magnitudo :Lieve; Indice Frequenza :Bassa; Livello del rischio : Trascurabile	
Allegato		

Riferimenti normativi e note:	D.Lgs. 81/08
Valutazione del Rischio	Indice Magnitudo :Lieve; Indice Frequenza :Alta; Livello del rischio : Lieve
Allegato	

Scheda n°18	FASI OPERATIVE		CODICE FO.LA.016
FASE N° 2	Scarifica manto stradale	Area Lavorativa:	
CATEGORIA:	LAVORI STRADALI		
FASE OPERATIVA:	SCARIFICA DI MASSICCIA STRADALE		
Schede attività elementari collegate:			
Schede macchine ed attrezzature collegate:	ATTREZ001	AUTOCARRI - DUMPER Sono automezzi utilizzati per il trasporto all'interno del cantiere o su strada di materiale quale terra, sabbia, cemento ecc.	
Schede macchine ed attrezzature collegate:	ATTREZ043	SCARIFICATRICE Altrimenti detta fresatrice è composta da un rullo fresante, un dispositivo di raccolta del fresato ed un nastro trasportatore per il caricamento su camion.	
Macchine ed attrezzature	Scarificatrice, autocarro, pala meccanica		
Rischi per la sicurezza:	<ul style="list-style-type: none"> - Contatto accidentale con macchine operatrici - Fumi, polveri - Urti, colpi, impatti, compressioni, schiacciamento in particolare agli arti inferiori e superiori - Inalazione polveri (sono presenti sia nella parte fresata che nella zona di scarico ovvero lungo il nastro trasportatore; l'addetto alla fresa si trova a contatto con 0,8 mg.*mc. di polveri inalabili); - Rumore, vibrazioni (è forse la macchina dove il rumore più difficilmente abbattibile, infatti quando in fase operativa non riesce a scendere al di sotto dei 90 dB(A) inoltre in questo tipo di macchina non è possibile eliminare le vibrazioni che risultano invece utili per rendere più efficace l'azione del rullo fresante); - Schiacciamento; - Cesoiamento; - Taglio e abrasione; - Impigliamento (è dotata di dispositivi rotanti che in caso di rimozione delle protezioni previste possono provocare impigliamenti); - Proiezione di parti (possibili soprattutto alla fine del nastro trasportatore); - Perdita di stabilità (è una macchina di grosse dimensioni e molto pesante; se il rilevato stradale non ben compatto possono verificarsi dei cedimenti); - Contatto elettrico (sia dal quadro comandi che dai comandi di emergenza); - Condizioni climatiche (è una delle poche operazioni che si possono effettuare sotto la pioggia ed prevista una copertura telonata); - Interazioni con il traffico 		

Scheda n°18	FASI OPERATIVE	CODICE FO.LA.016
Dispositivi di Protezione Individuali (DPI):	<ul style="list-style-type: none"> - Casco - Scarpe di sicurezza - Mascherine protettive - Tuta da lavoro - Otoprotettori - Tute o giubbotti da lavoro ad alta visibilità 	
Prescrizioni esecutive:	<ul style="list-style-type: none"> - Non sostare nel raggio di azione della macchina - Verificare l'efficacia di tutti i dispositivi di sicurezza delle macchine operatrici e controllare la corretta applicazione dei ripari sul corpo macchina e sul nastro. - Il personale addetto all'utilizzo delle macchine operatrici deve essere adeguatamente formato - Disporre che le manovre siano guidate da terra da altre persone. - Segnalare la zona interessata all'operazione. - Rispettare gli orari di utilizzo delle macchine operatrici ai fini dell'inquinamento acustico - In base alla valutazione del livello di esposizione personale fornire idonei dispositivi di protezione individuale (otoprotettori) con relative informazioni all'uso. - Non effettuare rifornimenti con motore in moto. - Deviare il traffico a distanza di sicurezza dalla zona dell'intervento al fine di evitare ogni possibile interferenza e posizionare la segnaletica di sicurezza - Evitare pericolosi travasi di carburante - Utilizzare dispositivi che riducono al minimo i rischi dovuti alle vibrazioni - Effettuare eventuali riparazioni del mezzo solo quando ha il motore spento e limitatamente ad interventi di emergenza - Tenere idonei mezzi di estinzione a portata di mano - Rispettare le istruzioni d'uso e manutenzione riportate nel libretto dei mezzi - Rispettare le disposizioni locali per il carico degli automezzi e per lo smaltimento dei rifiuti - Per lavori eseguiti in autostrada rispettare le specifiche norme e le disposizioni impartite dalle società concessionarie - Per quanto riguarda le misure di prevenzione dei mezzi utilizzati fare riferimento alle relative schede nei mezzi d'opera - Controllare che non ci sia personale non addetto nelle aree interessate dall'intervento. - Segnalare eventuali interferenze con servizi (tubazioni, cavi, ecc.) - Tutti i macchinari costruiti dopo il 1995 devono essere conformi alla "Direttiva Macchine" <p>La macchina, semovente in fase operativa deve essere trasportata su carrello per il trasporto su strada per cui deve essere dotata di appositi ganci da traino.</p> <p>Durante le operazioni devono essere presenti le luci di lavoro e i dispositivi acustici di funzionamento.</p>	

Scheda n°18	FASI OPERATIVE	CODICE FO.LA.016
	<p>Per evitare che la polvere crei qualche danno al conducente necessario montare una cabina protettiva. le grandi dimensioni della macchina richiedono che essa possa essere ripiegabile su se stessa quando la Fresatrice viene trasportata su carrello per cui fornita di un pannello rigido frontale e da tendine laterali.</p> <p>Per evitare contatti elettrici casuali opportuno coprire interamente i cavi elettrici, specie in prossimità delle postazioni del manovratore.</p> <p>Per impedire l'avviamento se i comandi delle funzioni pericolose non sono in posizione d'arresto, le macchine con avviamento elettrico, pneumatico o idraulico del motore sono dotate di una funzione di avviamento in folle.</p> <p>I dispositivi di avviamento dei motori sono collocati in modo tale che l'operatore sia protetto dai pericoli che possono insorgere durante l'avviamento.</p> <p>E' opportuno installare un comando di arresto di emergenza, posto in posizione comoda, in grado di arrestare tutte le funzioni pericolose della macchina.</p> <p>Per evitare i rischi causati da parti in movimento i cofani dei motori sono fissati in modo permanente.</p> <p>Le componenti ruotanti su perno sono dotate di un dispositivo di blocco integrale, rigido, che impedisce la rotazione durante la manutenzione e/o il trasporto.</p> <p>La fresatrice può essere arrestata anche quando il motore in funzione.</p> <p>E' sempre possibile fissare in modo permanente i ripari e gli schermi devono, anche quando vengono aperti.</p> <p>Quando viene variata l'altezza dal suolo della lama che trattiene il fresato vi un sistema di allarme costituito da luci gialle lampeggianti, attivate per tutto il tempo nel quale resta variata l'altezza della protezione, visibili da tutte le direzioni all'interno dell'area di pericolo.</p> <p>Le macchine sono dotate di un dispositivo di sicurezza che impedisce qualsiasi movimento involontario della macchina quando la fresa viene abbassata in posizione di taglio.</p> <p>Durante la manutenzione i dispositivi di sollevamento sulle macchine sono dotati di un dispositivo di blocco meccanico per assicurare un sollevamento sicuro.</p> <p>Le macchine devono essere dotate di un avvisatore acustico. Il livello di suono generato deve essere al più pari a 93 dB misurato a una distanza di 7 m dalla parte anteriore della macchina. Deve essere possibile azionare l'avvisatore acustico dal posto di guida.</p> <p>La zona di articolazione delle macchine con articolazione a perno deve essere marcata su entrambe i lati .Il cartello di avvertimento ha la forma di un triangolo.</p> <p>Le grandi dimensioni della macchina fresatrice impongono, nella maggior parte dei casi, la chiusura della strada su cui si opera. La sua grande lentezza impedisce di effettuare repentine sbandate e rende sufficiente per lungo tempo la segnalazione fissa al più coadiuvata dal personale a terra se la strada a scorrimento veloce. Va invece sempre segnalato lo spostamento dei camions per il trasporto</p>	

Scheda n°18	FASI OPERATIVE	CODICE FO.LA.016
Riferimenti normativi e note:	D.Lgs. 81/08, D.Lgs. 475/92, Codice della Strada	
Valutazione del Rischio	Indice Magnitudo :Lieve; Indice Frequenza :Alta; Livello del rischio : Lieve	
Allegato		

Scheda n°19	FASI OPERATIVE	CODICE FO.LA.017
FASE N° 6.1	Stesa di manto bituminoso	Area Lavorativa:
FASE N° 9.4	Tappetino di usura	Area Lavorativa:
CATEGORIA:	LAVORI STRADALI	
FASE OPERATIVA:	STESA STRATO BITUMINOSO A CALDO	
Schede attività elementari collegate:		
Schede macchine ed attrezzature collegate:	ATTREZ044	FINITRICE Macchina che serve per spianare, pressare e lisciare i materiali impiegati nella pavimentazione delle strade
Macchine ed attrezzature	<ul style="list-style-type: none"> - Attrezzi manuali. - Autocarro - VibroFinitrice - Pale o badili - Rastrelli o lisciatoi 	
Rischi per la sicurezza:	<ul style="list-style-type: none"> - I principali rischi per la stesa con le finitrici sono dovuti a: - Schiacciamento; - Cesoiamento; - Taglio e abrasione; - Impigliamento (sia nelle coclee che nella chiusura dei rasatori telescopici); - Urto; - Radiazione termica (sia nel vano di carico che nella parte delle coclee, oltre alla zona del ferro da stiro che riscaldato); - Scivolamento, inciampo, caduta; - Contatto elettrico (nella zona del quadro comandi e vicino ai comandi ausiliari); - Posizioni insalubri; - Ustioni (il conglomerato il ferro da stiro hanno temperature che possono provocare ustioni); - Interazione con il traffico stradale (specie per gli addetti al controllo dei livelli di stesa; talvolta anche i rasatori telescopici possono risultare poco visibili dagli automobilisti); - Vapori di bitume. - I principali rischi per stesa manuale sono: - Radiazione termica; 	

Scheda n°19	FASI OPERATIVE	CODICE FO.LA.017
	<ul style="list-style-type: none"> - Posizioni insalubri (quando non si fa attenzione alla quantità di bitume prelevato con la pala) ; - Perdita di stabilità ; - Interazione con il traffico stradale (soprattutto se in presenza della finitrice che catalizza lo sguardo degli automobilisti gli operatori risultano poco visibili ; - Ustioni; - Vapori di bitume. 	
Dispositivi di Protezione Individuali (DPI):	Guanti ignifughi, scarpe di sicurezza, Casco, occhiali o maschera di sicurezza, Tuta da lavoro ad alta visibilità, mascherina, cuffia o tappi antirumore	
Prescrizioni esecutive:	<ul style="list-style-type: none"> - Quando i lavori si svolgono in zone a traffico intenso, predisporre almeno due operai per regolare il transito delle autovetture - Sottoporre gli addetti a visite mediche periodiche secondo la periodicità prevista dalla norma - Impedire l'avvicinamento, la sosta ed il transito di persone non addette ai lavori, con segnalazioni e sbarramenti - Tenere i prodotti infiammabili ed esplosivi lontano dalle fonti di calore - Attuare gli interventi tecnici, organizzativi e procedurali concretamente attuabili al fine di ridurre al minimo i rischi derivanti dall'esposizione al rumore - Verificare l'uso costante dei D.P.I. da parte di tutto il personale operante - Utilizzare dispositivi che riducono al minimo il rischio derivante dalle vibrazioni - Verificare periodicamente l'efficienza dei camion e dei macchinari a motore - Segnalare e transennare l'area di cantiere - Controllare l'adeguata stabilità del rullo durante le fasi di lavorazione - Rispettare gli orari di utilizzo dei macchinari ai fini dell'inquinamento acustico - Non rimuovere le protezioni ed i dispositivi di sicurezza dei mezzi meccanici - Segnalare eventuale malfunzionamento delle macchine - La segnaletica apposta dovrà essere rispondente alle vigenti norme (D. Lgs. 493/1996, Nuovo Codice della Strada, Circolare Ministero dei Lavori Pubblici) - Per quanto riguarda i lavori autostradali, rispettare le vigenti norme e le disposizioni delle società concessionarie - Vietare l'avvicinamento alle macchine a tutti coloro che non siano direttamente addetti a tali lavori. - Vietare la presenza di persone nelle manovre di retromarcia. - Segnalare la zona interessata all'operazione. <p>In alcuni casi, per evitare i danni dei vapori di bitume per il personale a terra, vengono utilizzate delle cappe aspiranti che scaricano in corrispondenza del tubo di scappamento.</p> <p>Le finitrici sono dotate di luci di lavoro. Sono installati accessori (fori, attacchi, occhielli) per assicurare un carico, recupero e trasporto sicuri.</p>	

Scheda n°19	FASI OPERATIVE	CODICE FO.LA.017
	<p>Spesso nei cantieri medio piccoli la cabina sulle finitrici non viene montata anche a causa degli arbusti e dei rami che possono arrivare all'altezza dell'operatore. Viene sostituita talvolta da un ombrellone se il cantiere in zona soleggiata. La mancanza, o l'esiguità, della produzione di polvere in questa fase non rende la cabina indispensabile.</p> <p>In alcuni modelli di finitrici sono montati due seggiolini ai due lati della macchina. Ciò non per consentire la presenza di due operatori (l'operatore a bordo sempre uno), ma per consentire una sistemazione che consenta la migliore visuale a seconda della carreggiata in corso di pavimentazione.</p> <p>I comandi sono ubicati e, se necessario, anche protetti, in modo da evitare una attivazione accidentale.</p> <p>I comandi per la regolazione dei rasatori telescopici sono progettati in modo da assicurare il loro ritorno alla posizione folle quando vengono rilasciati. L'estensione o la chiusura del rasatore telescopico non può essere provocata simultaneamente dal posto di guida e dall'area di controllo a distanza. I comandi dal posto di guida hanno la precedenza.</p> <p>Le macchine con avviamento elettrico, pneumatico o idraulico del motore sono dotate di una funzione di avviamento in folle che impedisce l'avviamento se i comandi delle funzioni pericolose non sono in posizione d'arresto.</p> <p>I dispositivi di avviamento dei motori sono collocati e concepiti in modo tale che l'operatore sia protetto dai pericoli che possono insorgere durante l'avviamento.</p> <p>Quando i dispositivi di avviamento elettrico vengono azionati non sono possibili movimenti di spostamento e movimenti dei trasportatori.</p> <p>E' installato un comando di arresto di emergenza posto in posizione comoda, in grado di arrestare tutte le funzioni pericolose della macchina.</p> <p>Le zone dei rasatori sono dotate di passerelle che devono coprire la larghezza operante del rasatore.</p> <p>I cofani dei motori sono fissati in modo permanente.</p> <p>Le parti ruotanti su perno sono dotate di un dispositivo di blocco integrale, rigido, che impedisca la rotazione durante la manutenzione e/o il trasporto.</p> <p>Le viti di distribuzione (o coclee), entro la larghezza della macchina, sono coperte sulla parte superiore, per esempio mediante grate. Quando sporgono oltre la larghezza della macchina sono protette almeno da ringhiere di sicurezza.</p> <p>Le macchine sono dotate di un avvisatore acustico.</p> <p>I rasatori telescopici, che durante il funzionamento potrebbero creare zone di schiacciamento o di cesoiamento, devono essere dotati di luci gialle lampeggianti. Queste luci devono essere attivate automaticamente quando i rasatori sono in funzione.</p>	
Riferimenti normativi e note:	<p>D.Lgs. 81/08, D.Lgs. 475/92, D.P.R. 459/96, Codice della Strada.</p> <p>Note: Gli operatori sono in tre di cui uno a bordo e due a terra. Quelli a terra effettuano anche le operazioni di rifinitura prelevando il conglomerato in prossimità delle coclee.</p>	
Valutazione del Rischio	<p>Indice Magnitudo :Lieve; Indice Frequenza :Media; Livello del rischio : Lieve</p>	

Scheda n°19	FASI OPERATIVE	CODICE FO.LA.017
Allegato		

Scheda n°20	FASI OPERATIVE	CODICE FO.LA.019
FASE N° 4.1 FASE N° 8.4.1	Taglio di manto stradale Scavi e rinterrì	Area Lavorativa: Area Lavorativa:
CATEGORIA:	LAVORI STRADALI	
FASE OPERATIVA:	TAGLIO DELLA MASSICCIA STRADALE	
Schede attività elementari collegate:		
Schede macchine ed attrezzature collegate:	ATTREZ001	AUTOCARRI - DUMPER Sono automezzi utilizzati per il trasporto all'interno del cantiere o su strada di materiale quale terra, sabbia, cemento ecc.
Macchine ed attrezzature	Taglia asfalto a disco/Taglia asfalto a percussione, autocarro, attrezzi manuali.	
Rischi per la sicurezza:	<ul style="list-style-type: none"> - Contatto con gli attrezzi. - Investimento. - Proiezione di schegge. - Contatto con gli organi in movimento. - Elettrocuzione - Danni all'apparato uditivo e agli arti superiori causati dal rumore e dalle vibrazioni - Vibrazioni - Polvere 	
Dispositivi di Protezione Individuali (DPI):	<ul style="list-style-type: none"> - Tuta protettiva per lavori di demolizione - Casco - Occhiali protettivi - Guanti - Scarpe di sicurezza - Mascherina con filtro specifico - Otoprotettori 	
Prescrizioni esecutive:	<ul style="list-style-type: none"> - Verificare l'efficacia di tutti i dispositivi di sicurezza - Non sostare nel raggio d'azione delle macchine - Predisporre adeguata segnaletica di sicurezza sia diurna che notturna - Rispettare gli orari di utilizzo dei macchinari ai fini dell'inquinamento acustico - Gli operai addetti all'utilizzo dei macchinari devono essere adeguatamente formati - Segnalare le manovre degli automezzi 	

Scheda n°20	FASI OPERATIVE	CODICE FO.LA.019
	<ul style="list-style-type: none"> - Rispettare le disposizioni per il carico degli automezzi e lo smaltimento dei rifiuti - Rispettare le istruzioni di uso e manutenzione dei mezzi meccanici - Evitare pericolosi travasi di carburante - Tenere idonei mezzi di estinzione a portata di mano - Segnalare eventuali malfunzionamenti delle macchine - Per quanto riguarda le misure di prevenzione dei mezzi meccanici utilizzati fare riferimento alle relative schede nei mezzi d'opera - Controllare che non ci sia personale non addetto nelle aree interessate dall'intervento. - Transennare la zona interessata dai lavori - Tutti i macchinari costruiti dopo il 1995 devono essere conformi alla "Direttiva macchine". - Verificare le valvole di sicurezza del compressore - Salire e scendere dai mezzi meccanici utilizzando idonei dispositivi e solo a motore spento - Utilizzare dispositivi che riducono al minimo i rischi dovuti alle vibrazioni - Effettuare eventuali riparazioni del mezzo solo quando ha il motore spento e limitatamente ad interventi di emergenza - Individuare, precedentemente alle operazioni, tutti i servizi interrati, segnalandoli - Vietare la presenza di persone nelle vicinanze del martellone. - Verificare l'ampiezza della zona di pericolo ed adottare sistemi di protezione adeguati. - Accertarsi che la proiezione di detriti non interessi le zone limitrofe. - Deviare il traffico a distanza sufficiente dalla zona interessata alla lavorazione al fine di evitare ogni possibile interferenza - Per lavori eseguiti in autostrada rispettare le specifiche norme e le disposizioni delle società concessionarie - Ove esistano linee aeree elettriche mantenersi a distanza di sicurezza. 	
Riferimenti normativi e note:	D.Lgs. 81/08, D.Lgs. 475/92, Codice della Strada	
Valutazione del Rischio	Indice Magnitudo :Medio; Indice Frequenza :Bassa; Livello del rischio : Lieve	
Allegato		

Scheda n°21	FASI OPERATIVE		CODICE FO.LA.020
FASE N° 9.2	Segnaletica orizzontale	Area Lavorativa:	
CATEGORIA:	LAVORI STRADALI		
FASE OPERATIVA:	SEGNALETICA STRADALE ORIZZONTALE		
Schede attività elementari collegate:			
Schede macchine ed attrezzature collegate:	ATTREZ039	MOTOCOMPRESSORE Macchine producenti aria compressa costituite da un gruppo motore e da un gruppo compressore, il primo alimentato con motore a scoppio o diesel, o collegato alla rete elettrica, il secondo aspira aria e la comprime a pressione.	
Macchine ed attrezzature	Compressore, pistola verniciatrice a spruzzo.		
Rischi per la sicurezza:	<ul style="list-style-type: none"> - rumore - gas, vapori - investimento - allergeni 		
Dispositivi di Protezione Individuali (DPI):	guanti, scarpe di sicurezza, tuta di lavoro, occhiali protettivi, maschere per la protezione delle vie respiratorie, otoprotettori, giubbotto ad alta visibilità		
Prescrizioni esecutive:	<ul style="list-style-type: none"> - Fornire idonei dispositivi di protezione individuale con relative informazioni all'uso. - Verificare con frequenza le condizioni degli attrezzi con particolare riguardo alla solidità degli attacchi dei manici di legno agli elementi metallici. - Predisporre servizi di segnalazione con adeguate istruzioni agli addetti. - Tenersi strettamente sul bordo estremo della carreggiata e posizionare le segnalazioni a distanza adeguata alla visibilità. - La segnalazione deve essere conforme a quanto previsto dal Codice della Strada. - A tutti coloro che devono operare in prossimità di zone di transito veicolare, vanno forniti gli indumenti fluorescenti e rifrangenti aventi le caratteristiche previste dal decreto del 9 giugno 1995 (G.U. n. 174 del 27.7.95). - Fare uso degli indumenti ad alta visibilità forniti. - verificare l'efficienza dei dispositivi di comando e di controllo, del carter, della puleggia e della cinghia della pistola e del compressore - segnalare efficacemente l'area di lavoro - durante il rifornimento di carburante del compressore spegnere il motore e non fumare - segnalare tempestivamente eventuali malfunzionamenti - lasciare sempre la macchina in perfetta efficienza, curandone la pulizia e l'eventuale manutenzione 		

Scheda n°21	FASI OPERATIVE	CODICE FO.LA.020
	- Durante le operazioni di miscelazione delle vernici e dei solventi è necessario allontanare dall'area di lavoro tutto il materiale facilmente infiammabile. Le attrezzature ed i loro accessori (tubazioni flessibili, riduttori, valvole, ecc.) dovranno essere conservate, poste, utilizzate e mantenute in conformità alle indicazioni del fabbricante. Nelle immediate vicinanze della zona di lavoro è opportuno tenere a disposizione almeno un estintore portatile e gli addetti dovranno dare uso dei DPI idonei.	
Riferimenti normativi e note:	D.Lgs. 81/08, D.P.R. 459/96	
Valutazione del Rischio	Indice Magnitudo :Lieve; Indice Frequenza :Bassa; Livello del rischio : Trascurabile	
Allegato		

Scheda n°22	FASI OPERATIVE	CODICE FO.LA.022
FASE N° 6.1 FASE N° 9.4	Stesa di manto bituminoso Tappetino di usura	Area Lavorativa: Area Lavorativa:
CATEGORIA:	LAVORI STRADALI	
FASE OPERATIVA:	SPANDIMENTO DI EMULSIONE	
Schede attività elementari collegate:		
Schede macchine ed attrezzature collegate:		
Macchine ed attrezzature	Spruzzatrice di emulsione	
Rischi per la sicurezza:	<ul style="list-style-type: none"> - Fluidi in pressione (all'emulsione stessa viene conferita una certa pressione per lo spruzzamento); - Scivolamento, inciampo, caduta (l'emulsione di bitume viscosa); - Posizioni insalubri (possono avvenire soprattutto in fase di carico e scarico delle spruzzatrici manuali); - Dispersione nell'ambiente di particelle di emulsione di bitume nebulizzata; - Rumore (il rumore dovuto alla spruzzatrice solitamente non supera quello di un normale motore a scoppio a basso numero di giri). 	
Dispositivi di Protezione Individuali (DPI):	<ul style="list-style-type: none"> - Casco - Guanti - Mascherine antipolvere - Scarpe di sicurezza - Tuta protettiva ed indumenti rifrangenti (lavori stradali) 	
Prescrizioni esecutive:	Sono indispensabili sia la mascherina, per proteggere dalle particelle di emulsione nebulizzate, sia i guanti, per evitare contatti con l'emulsione	

Scheda n°22	FASI OPERATIVE	CODICE FO.LA.022
	bituminosa che presenta un rischio chimico. Scarpe con suola antiscivolo evitano gli scivolamenti causati dall'aspersione.	
Riferimenti normativi e note:	D.Lgs. 81/08, Codice della Strada	
Valutazione del Rischio	Indice Magnitudo :Lieve; Indice Frequenza :Media; Livello del rischio : Lieve	
Allegato		

Scheda n°23	FASI OPERATIVE	CODICE FO.LA.023
FASE N° 6.2	Compattazione manto bituminoso	Area Lavorativa:
FASE N° 9.4	Tappetino di usura	Area Lavorativa:
CATEGORIA:	LAVORI STRADALI	
FASE OPERATIVA:	COMPATTAZIONE CONGLOMERATO BITUMINOSO	
Schede attività elementari collegate:		
Schede macchine ed attrezzature collegate:	ATTREZ047	COMPATTATORE A PIATTO Si tratta di un'apparecchiatura utilizzata per la compattazione di massetti in cls e sottofondi in genere
Macchine ed attrezzature	Compattatori a rulli rimorchiati Piastre vibranti e percussori Compattatori a rulli con operatore a bordo Pestelli	
Rischi per la sicurezza:	<ul style="list-style-type: none"> - Schiacciamento (il rullo pesante e può provocare notevoli lesioni se entra in contatto con qualcuno); - Cesoiamento; - Taglio e abrasione(nei rulli metallici il bordo tagliente); - Impigliamento(è possibile nelle parti rotanti); - Urto; - Scivolamento inciampo caduta; - Rumore(elevato quando si muove su materiale duro); - Vibrazioni; - Pericolo di posizioni insalubri (soprattutto con i rulli manuali) 	
Dispositivi di Protezione Individuali (DPI):	<ul style="list-style-type: none"> - Casco - Guanti - Mascherine antipolvere - Scarpe di sicurezza - Tuta protettiva ed indumenti rifrangenti (lavori stradali) 	
Prescrizioni esecutive:	<p>I rulli con operatore a bordo devono essere dotati di luci di lavoro. Sono installati accessori adeguati (fori attacchi occhielli) per assicurare un carico, recupero e trasporto sicuri. Le macchine devono essere dotate di un sistema di sterzo che garantisca una</p>	

Scheda n°23	FASI OPERATIVE	CODICE FO.LA.023
	<p>guida sicura considerando la velocità nominale della macchina e la sua capacità di arresto.</p> <p>I comandi di marcia dei compattatori a rulli con operatore devono consentire l'arresto della macchina con il semplice rilascio. Per i compattatori rimorchiati deve essere possibile inserire e disinserire la vibrazione dal posto di guida (sull'unità trainante).</p> <p>Le macchine sono dotate di una funzione di avviamento in folle che impedisca l'avviamento se i comandi delle funzioni pericolose non sono in posizione d'arresto.</p> <p>Le macchine sono concepite in modo tale da prevenire l'avviamento e il funzionamento del motore non autorizzati.</p> <p>Viene installato un comando di arresto di emergenza in grado di arrestare tutte le funzioni pericolose della macchina e posto in posizione comoda.</p> <p>I percussori a esplosione devono essere dotati di un dispositivo che escluda la possibilità di un'accensione involontaria a macchina spenta.</p> <p>Le maniglie superiori sui percussori ad esplosione devono essere dotate di calotte protettive per le mani onde evitare pericoli di schiacciamento.</p> <p>Nel caso di piastre vibranti e percussori vibranti dotati di frizione a forza centrifuga, non si applicano i requisiti per un sistema speciale di arresto di emergenza.</p> <p>I Compattatori a rulli con operatore a bordo devono avere tre sistemi frenanti indipendenti tra loro (di servizio, secondario, di stazionamento).</p> <p>I cofani dei motori devono essere fissati in modo permanente.</p> <p>Le macchine sono dotate di un avvisatore acustico.</p> <p>La zona di articolazione delle macchine con articolazione a perno deve essere marcata su entrambe i lati.</p> <p>Si adottano comandi ad azione mantenuta e arresti automatici.</p>	
Riferimenti normativi e note:	D.Lgs. 81/08	
Valutazione del Rischio	Indice Magnitudo :Lieve; Indice Frequenza :Media; Livello del rischio :	
Allegato		

Scheda n°24	FASI OPERATIVE		CODICE FO.OC.001
FASE N° 11.3	Paramento in elevazione	Area Lavorativa:	
FASE N° 12.3	Trave di coronamento	Area Lavorativa:	
CATEGORIA:	OPERE IN C.A.		
FASE OPERATIVA:	REALIZZAZIONE DI OPERE IN ELEVAZIONE		
Schede attività elementari collegate:			
Schede macchine ed attrezzature collegate:	ATTREZ022	BETONIERA A BICCHIERE Attrezzatura utilizzata per la preparazione della malta o del calcestruzzo.	
Macchine ed attrezzature	<p>Attrezzi d'uso comune: badili, carriole.</p> <p>Apparecchi di sollevamento.</p> <p>Scale a mano o doppie.</p> <p>Ponti su cavalletti.</p> <p>Autobetoniera o Betoniera.</p> <p>Pompa per il cls</p> <p>Vibratore per il cls.</p>		
Rischi per la sicurezza:	<ul style="list-style-type: none"> - Caduta verso l'esterno o verso l'interno - Scivolamenti, cadute a livello - Caduta del materiale dai ponteggi - Contatto accidentale con il ponteggio, urti, colpi, impatti, compressioni - Inalazione di vapori dannosi durante l'utilizzo di additivi disarmanti 		
Dispositivi di Protezione Individuali (DPI):	Guanti, scarpe di sicurezza, casco di protezione, tuta da lavoro dispositivi per la protezione delle vie respiratorie, cintura di sicurezza, cuffia o tappi antirumore		
Prescrizioni esecutive:	<ul style="list-style-type: none"> - Predisporre idonei ponteggi esterni, allestire parapetti sulle aperture - Verificare periodicamente l'efficienza delle funi, delle catene e dei ganci - Usare per i pilastri: impalcati mobili con i piani di calpestio dotati di normali parapetti con arresto al piede; per gli elementi orizzontali, ove non sia attuabile una normale protezione, si devono allestire impalcati atti a ridurre il più possibile (e comunque a non oltre mt.2) l'altezza di possibile caduta - Allestire subito parapetti sulle rampe e tavolati orizzontali nel vano scala - Attuare gli interventi tecnici, organizzativi e procedurali concretamente attuabili al fine di ridurre al minimo i rischi derivanti dall'esposizione al rumore - Verificare l'uso costante dei D.P.I. da parte di tutto il personale operante - Sensibilizzazione periodica al personale operante relativamente ai rischi specifici delle operazioni da eseguire - Sottoporre gli addetti a visita medica periodica con periodicità condizionata dalla composizione chimica del disarmante utilizzato 		
Riferimenti normativi	D.Lgs. 81/08, D.P.R. 320/56		

e note:	
Valutazione del Rischio	Indice Magnitudo :Lieve; Indice Frequenza :Media; Livello del rischio : Lieve
Allegato	

Scheda n°25	FASI OPERATIVE		CODICE FO.OC.002
FASE N° 11.2	Zattera di fondazione	Area Lavorativa:	
FASE N° 11.3	Paramento in elevazione	Area Lavorativa:	
FASE N° 13.3	Opera di fondazione	Area Lavorativa:	
CATEGORIA:	OPERE IN C.A.		
FASE OPERATIVA:	REALIZZAZIONE DI OPERE IN FONDAZIONE		
Schede attività elementari collegate:			
Schede macchine ed attrezzature collegate:	ATTREZ022	BETONIERA A BICCHIERE Attrezzatura utilizzata per la preparazione della malta o del calcestruzzo.	
Macchine ed attrezzature	Attrezzi d'uso comune: badili, carriole Apparecchi di sollevamento Betoniera Vibratore		
Rischi per la sicurezza:	<ul style="list-style-type: none"> - Collisione o investimenti di persone o cose, urti, colpi, impatti, compressioni - Cadute dall'alto - Elettrocuzione - Contatto o inalazione di agenti tossici, polveri, fibre - Rumore, vibrazioni - Rischi derivanti dalla movimentazione manuale dei carichi - Getti, schizzi 		
Dispositivi di Protezione Individuali (DPI):	Guanti, scarpe di sicurezza, casco di protezione, tuta da lavoro dispositivi per la protezione delle vie respiratorie, cuffia o tappi antirumore		
Prescrizioni esecutive:	<ul style="list-style-type: none"> - Recintare e segnalare tutti gli scavi aperti in particolare in prossimità di aree di transito pubblico e abitazioni - Attuare gli interventi tecnici, organizzativi e procedurali concretamente attuabili al fine di ridurre al minimo i rischi derivanti dall'esposizione al rumore - Sensibilizzazione periodica al personale operante relativamente ai rischi specifici delle operazioni da eseguire - Verificare periodicamente l'efficienza dei macchinari a motore ed elettrici - Verificare l'uso costante dei D.P.I. da parte di tutto il personale operante - Utilizzare attrezzature dotate di dispositivi di smorzamento delle vibrazioni - Utilizzare andatoie dotate di parapetto su entrambi i lati e scale di accesso 		

Scheda n°25	FASI OPERATIVE	CODICE FO.OC.002
	regolari e vincolate	
Riferimenti normativi e note:	D.Lgs. 81/08, D.P.R. 320/56	
Valutazione del Rischio	Indice Magnitudo :Lieve; Indice Frequenza :Media; Livello del rischio : Lieve	
Allegato		

Scheda n°26	ATTIVITA' ELEMENTARI	CODICE AE001
FASE N° 4.1	Taglio di manto stradale	Area Lavorativa:
FASE N° 6.1	Stesa di manto bituminoso	Area Lavorativa:
Operazione:	MOVIMENTAZIONE CARICHI CON CARRIOLA	
Macchine ed Attrezzature:	Carriola	
Rischi per la sicurezza:	<ul style="list-style-type: none"> - Sovraccarico meccanico della colonna vertebrale dovuto alle fasi di carico manuale dei materiali. - Infortunio durante le fasi di movimentazione della carriola (presenza di buche, ecc.). - Investimento dell'operatore della carriola in percorsi in salita e infortuni a terzi sui percorsi in discesa. 	
Dispositivi di Protezione Individuali (DPI):	<ul style="list-style-type: none"> - Scarpe antinfortunistiche - Guanti di pelle 	
Prescrizioni esecutive:	<ul style="list-style-type: none"> - Verificare preliminarmente l'idoneità fisica del lavoratore all'attività. - Evitare il trasporto manuale di materiali eccedente i 30 Kg. - Effettuare opportune soste ed evitare turni di lavoro prolungati senza interruzioni. - Controllare l'idoneità del percorso ove si opera con la carriola. - Rispettare le disposizioni e le procedure di smaltimento imposte dalle vigenti leggi nel caso di rifiuti tossici e speciali. - Controllare che non ci sia personale non addetto nelle aree circostanti i percorsi - Verificare la pressione di gonfiaggio del pneumatico della carriola - Evitare percorsi difficoltosi in salita e/o discesa 	
Riferimenti normativi e note:	D.Lgs. 81/08	
Allegato		

Scheda n°27	ATTIVITA' ELEMENTARI	CODICE AE002
FASE N° 1.1	Installazione baracche	Area Lavorativa:
FASE N° 5	Rilevato stradale	Area Lavorativa:
FASE N° 9.1	Messa in opera guardrail	Area Lavorativa:
FASE N° 9.2	Segnaletica orizzontale	Area Lavorativa:
FASE N° 9.3	Segnaletica verticale	Area Lavorativa:
FASE N° 9.4	Tappetino di usura	Area Lavorativa:
FASE N° 9.5	Griglie e caditoie	Area Lavorativa:
FASE N° 9.6	Pozzetti prefabbricati	Area Lavorativa:
FASE N° 10.1	Installazione baracche	Area Lavorativa:
FASE N° 12.1	Perforazione	Area Lavorativa:
FASE N° 13.1	Perforazione	Area Lavorativa:
FASE N° 14	DRENAGGI	Area Lavorativa:
Operazione:	TRASPORTO MATERIALI CON MEZZO MECCANICO	
Macchine ed Attrezzature:	Autocarro, Grù/Pala meccanica	
Rischi per la sicurezza:	<ul style="list-style-type: none"> - Fuoriuscita totale o parziale del carico per errate operazioni di carico. - Ribaltamento del mezzo. - Investimento di persone nell'area di cantiere. - Problemi connessi alla fuoriuscita dei gas di scarico in luoghi chiusi. - Sosta di persone nel raggio di azione dell'escavatore. - Operazioni su pendenze eccessive. - Fuoriuscita di terra e sassi dalla benna dell'escavatore. - Danni alla salute per presenza di polvere. - Incidenti dovuti all'utilizzo delle macchine da parte di persone non abilitate. - Incidenti dovuti a errori di manovra. - Incidenti dovuti a mancato funzionamento di dispositivi di manovra e/o di sicurezza dell'automezzo per mancata osservanza del programma di manutenzione dello stesso. - Problemi connessi con il posizionamento del mezzo su solai o superfici con portanza non adeguata alle caratteristiche del mezzo. - Danni da rumore o vibrazioni. 	
Dispositivi di Protezione Individuali (DPI):	Casco protettivo Guanti di pelle Scarpe di sicurezza Tuta protettiva Mascherina	
Prescrizioni esecutive:	<ul style="list-style-type: none"> - Le macchine devono essere mantenute in efficienza secondo il programma di manutenzione del produttore. - Prima di utilizzare i macchinari devono comunque essere verificate le condizioni di efficienza dell'impianto frenante, dei dispositivi di segnalazione 	

Scheda n°27	ATTIVITA' ELEMENTARI	CODICE AE002
	<p>acustica e luminosa e degli specchi retrovisori.</p> <ul style="list-style-type: none"> - Il numero di passeggeri trasportati dall'autocarro deve essere quello consentito dal libretto di circolazione. - E' vietato trasportare passeggeri nel cassone. - Il percorso degli automezzi deve essere separato e segnalato dal percorso pedonale nell'ambito del cantiere. - Le manovre che possono presentare rischi (retromarcia, accosti, ecc.) devono essere assistite da personale a terra. - Il carico dell'automezzo non deve oltrepassare l'altezza delle sponde del cassone. - Lo stazionamento del mezzo in luoghi chiusi deve essere compatibile con le caratteristiche di areazione dei locali. - L'operatore deve essere stato sottoposto ad adeguata formazione. - Prima di effettuare le operazioni con l'escavatore verificare che non vi siano persone nel raggio di azione della macchina e pericoli di urti contro strutture fisse, mobili e cavi elettrici e posizionare idonea segnaletica in presenza di traffico. - Non utilizzare l'escavatore come gru di cantiere. - Il braccio dell'escavatore va bloccato se non si stanno eseguendo manovre. - Dovranno essere adottati accorgimenti e misure contro il rumore. - La pulizia degli automezzi deve essere effettuata con regolarità ed affidata ad un responsabile della manutenzione. - Rispettare le disposizioni e le procedure di smaltimento imposte dalle vigenti leggi nel caso di rifiuti tossici e speciali. - Controllare che non ci sia personale non addetto nel raggio di azione delle macchine - Bagnare le polveri derivanti dalle operazioni di carico e scarico 	
Riferimenti normativi e note:	D.Lgs. 81/08	
Allegato		

Scheda n°28	ATTIVITA' ELEMENTARI	CODICE AE005
FASE N° 11.2	Zattera di fondazione	Area Lavorativa:
FASE N° 11.3	Paramento in elevazione	Area Lavorativa:
FASE N° 13.3	Opera di fondazione	Area Lavorativa:
Operazione:	PREPARAZIONE CALCESTRUZZO CON BETONIERA	
Macchine ed Attrezzature:	Betoniera	
Rischi per la sicurezza:	<ul style="list-style-type: none"> - Danni alla salute per contatto con il cemento. - Incidenti dovuti a errori di manovra durante l'uso della betoniera o a 	

Scheda n°28	ATTIVITA' ELEMENTARI	CODICE AE005
	malfunzionamenti. - Elettrocuzione. - Sovraccarico meccanico della colonna vertebrale con conseguenti lesioni dorso-lombari per movimentazione manuale dei carichi.	
Dispositivi di Protezione Individuali (DPI):	- Casco - Guanti - Scarpe di sicurezza - Otoprotettori	
Prescrizioni esecutive:	- Segnalare le manovre degli automezzi con idonea segnaletica e, se necessario, con segnali gestuali. - Seguire il programma di manutenzione del costruttore dei mezzi meccanici. - Per quanto riguarda le misure di prevenzione della betoniera fare riferimento alle relative schede nei mezzi d'opera. - Controllare che non ci sia personale non addetto nelle aree interessate dall'intervento - Utilizzare sacchi per cemento da Kg. 25 anziché da Kg. 50 - Verificare che la macchina sia dotata di tutte le protezioni degli organi in movimento. - Realizzare una barriera di protezione, alta almeno 2 metri, tra il posto di manovra e la zona di carico degli inerti. - Non indossare abiti svolazzanti. - Non introdurre attrezzi e/o arti nel bicchiere durante la rotazione. - Non rimuovere le protezioni. - Evitare bruschi strappi agli organi di caricamento - L'alimentazione deve essere fornita tramite quadro elettrico collegato a terra e munito dei dispositivi di protezione. - I cavi devono essere a norma CEI di tipo per posa mobile. - Verificare lo stato di conservazione dei cavi elettrici. - Collegare la macchina all'impianto elettrico in assenza di tensione. - Posizionare i cavi in modo da evitare danni per usura meccanica e così che non costituiscano intralcio. - Segnalare immediatamente eventuali danni ai cavi elettrici. - In base alla valutazione del livello di esposizione personale fornire idonei dispositivi di protezione individuale (otoprotettori) con relative informazioni all'uso. - Le fosse per il carico dell'impasto devono essere pro-tette con un parapetto o segnalate con un nastro opportunamente arretrato dai bordi. Rispettare le protezioni allestite. - Fornire idonei dispositivi di protezione individuale (guanti, maschere antipolvere) e indumenti protettivi con relative informazioni all'uso. - Quando la postazione della betoniera si trova in luoghi dove vi sia il pericolo di caduta di materiali dall'alto occorre predisporre un solido impalcato di protezione alto non più di 3 m dal piano di lavoro. - Lavorare rimanendo sotto l'impalcato di protezione. L'impalcato sovrastante il luogo di lavoro non esonera dall'obbligo di indossare il casco. - Posizionare la macchina su base solida e piana.	

Scheda n°28	ATTIVITA' ELEMENTARI	CODICE AE005
	- Sono vietati i rialzi instabili. Non spostare la macchina dalla posizione stabilita.	
Riferimenti normativi e note:	D.Lgs. 81/08	
Allegato		

Scheda n°29	ATTIVITA' ELEMENTARI	CODICE AE007
FASE N° 11.2	Zattera di fondazione	Area Lavorativa:
FASE N° 11.3	Paramento in elevazione	Area Lavorativa:
FASE N° 12.3	Trave di coronamento	Area Lavorativa:
FASE N° 13.3	Opera di fondazione	Area Lavorativa:
Operazione:	GETTO DI CALCESTRUZZO PRODOTTO IN SITU	
Macchine ed Attrezzature:	Pompa per il getto o gru con secchione	
Rischi per la sicurezza:	<ul style="list-style-type: none"> - Contatti con le attrezzature. - Caduta di materiale dall'alto. - Elettrocuzione, Vibrazioni, Rumore - Caduta a livello. - Caduta dell'operatore alla bocca di getto, per contraccolpi della pompa - Schizzi e allergeni. - Movimentazione manuale dei carichi. 	
Dispositivi di Protezione Individuali (DPI):	guanti scarpe di sicurezza elmetto tuta di protezione occhiali otoprotettori maschere monouso	
Prescrizioni esecutive:	<ul style="list-style-type: none"> - Organizzare le vie d'accesso e i luoghi di lavoro in modo agevole e sicuro. - Il sollevamento deve essere eseguito da personale competente. - Verificare l'idoneità dei ganci e delle funi che devono avere impressa la portata massima. - Verificare l'efficienza dei dispositivi limitatori di carico. - L'alimentazione deve essere fornita tramite regolamentare quadro elettrico collegato elettricamente a terra. - I cavi elettrici devono essere rispondenti alle norme CEI e adatti per la posa mobile. 	

Scheda n°29	ATTIVITA' ELEMENTARI	CODICE AE007
	<ul style="list-style-type: none"> - Prevedere percorsi stabili realizzati anche con l'ausilio di tavole da ponte. - Nei casi di movimentazione manuale dei carichi, impartire agli addetti le istruzioni necessarie affinché assumano delle posizioni corrette. - Accertarsi del regolare funzionamento delle attrezzature di pompaggio. - Attuare gli interventi tecnici, organizzativi e procedurali concretamente attuabili al fine di ridurre al minimo i rischi derivanti dall'esposizione al rumore - Scaricare la benna in modo graduale. - Verificare l'integrità dei dispositivi elettrici e dei relativi cavi del vibratore. - Predisporre ponteggi ed impalcanti di servizio per impedire possibili cadute. - Verificare periodicamente funi, catene, ganci e limitatore di carico della gru. - Le operazioni di sollevamento devono sempre avvenire tenendo presente le condizioni del vento. - Nel caso di calcestruzzo additivato usare maschere respiratorie e sottoporre gli addetti a visite mediche mirate e periodiche - Sensibilizzazione periodica, al personale operante, sui rischi specifici. - Controllare la pressione del pneumatico e lo stato di conservazione della ruota della carriola. - Le operazioni di sollevamento devono sempre avvenire tenendo presente le condizioni atmosferiche (vento). - Verificare l'efficienza del dispositivo di sicurezza sul gancio, per impedire l'accidentale sganciamento del carico. - Assicurarsi che la benna sia completamente chiusa. - Lavorare sempre con carichi di valore inferiore alla portata massima dell'apparecchio. - Segnalare immediatamente eventuali danni riscontrati nei cavi elettrici. - Seguire i percorsi predisposti e distribuire sempre il proprio carico su punti stabili. - Indossare indumenti protettivi. - La movimentazione manuale dei carichi ingombranti e/o pesanti deve avvenire con l'intervento di più persone al fine di ripartire e diminuire lo sforzo. - Nelle lavorazioni all'interno di scavi, in trincea o nei pressi di scarpate, verificare le condizioni di stabilità del terreno affinché non vi siano possibili franamenti - Verificare che l'autopompa abbia completamente esteso gli stabilizzatori. - Impartire precise istruzioni per chi sorregge e guida la tubazione flessibile della pompa. - Fino a quando la pompa è in azione interdire la zona di getto. - L'addetto al getto deve seguire le istruzioni ricevute affinché non subisca colpi di frusta dovuti a sbandieramenti laterali della tubazione flessibile. - Durante il funzionamento della pompa è vietato avvicinarsi alla zona interessata dal getto. - Nelle pause non abbandonare l'estremità del tubo flessibile nel getto. 	
Riferimenti normativi e note:	D.Lgs. 81/08	

Scheda n°29	ATTIVITA' ELEMENTARI	CODICE AE007
Allegato		

Scheda n°30	ATTIVITA' ELEMENTARI	CODICE AE008
FASE N° 12.2	Realizzazione pali in c.a.	Area Lavorativa:
FASE N° 13.2	Realizzazione pali in c.a.	Area Lavorativa:
Operazione:	GETTO DI CALCESTRUZZO DA AUTOBETONIERA	
Macchine ed Attrezzature:	Autobetoniera, Pompa per getto o gru con secchione	
Rischi per la sicurezza:	<ul style="list-style-type: none"> - Ribaltamento dell'autobetoniera per cedimento fondo stradale interno al cantiere - Ribaltamento dell'autobetoniera per smottamento del ciglio di scavo - Urti, colpi, impatti, compressioni in particolare agli arti superiori ed agli occhi - Sganciamento del secchione - Caduta dell'operatore alla bocca di getto, per contraccolpi della pompa - Schizzi e allergeni. - Contatto o inalazione di sostanza chimiche (additivo) 	
Dispositivi di Protezione Individuali (DPI):	Guanti, scarpe di sicurezza, Casco di protezione, tuta di protezione, dispositivi per la protezione delle vie respiratorie, cuffia o tappi antirumore	
Prescrizioni esecutive:	<ul style="list-style-type: none"> - Permettere il transito delle autobetoniere su carreggiata solida e con pendenza adeguata - Verificare periodicamente l'aggancio del secchione e il congegno di sicurezza del gancio - Accertarsi del regolare funzionamento delle attrezzature di pompaggio. - Allontanare i non addetti mediante segnalazioni e sbarramenti - Effettuare visite mediche secondo la periodicità stabilita dalla legge - Attuare gli interventi tecnici, organizzativi e procedurali concretamente attuabili al fine di ridurre al minimo i rischi derivanti dall'esposizione al rumore - Verificare l'uso costante dei D.P.I. da parte di tutto il personale operante - Sensibilizzazione periodica al personale operante relativamente ai rischi specifici delle operazioni da eseguire <ul style="list-style-type: none"> - Organizzare le vie d'accesso e i luoghi di lavoro in modo agevole e sicuro. - Fornire i dispositivi di protezione individuale (guanti e calzature antinfortunistiche) con le relative informazioni sull'uso. - Vietare la presenza di persone nelle manovre di retromarcia. - Assicurarsi che il canale di scarico del calcestruzzo sia posizionato secondo le istruzioni. 	

Scheda n°30	ATTIVITA' ELEMENTARI	CODICE AE008
	<ul style="list-style-type: none"> - I cavi elettrici devono essere rispondenti alle norme CEI e adatti per la posa mobile. - Verificare lo stato di conservazione dei cavi elettrici. - Prevedere percorsi stabili realizzati anche con l'ausilio di tavole da ponte. - Nei casi di movimentazione manuale dei carichi, impartire agli addetti le istruzioni necessarie affinché assumano delle posizioni corrette. - Tenersi a distanza di sicurezza dai mezzi operativi in movimento. - Prestare attenzione alle segnalazioni acustiche o luminose ed alla segnaletica di sicurezza. - Il movimento del canale di scarico deve essere effettuato tenendo presente la presenza di altre persone. - Posizionare i cavi elettrici in modo da evitare danni dovuti a urti o a usura meccanica ed in modo che non costituiscano intralcio. - Seguire i percorsi predisposti e distribuire sempre il proprio carico su punti stabili. - Indossare indumenti protettivi. - La movimentazione manuale dei carichi ingombranti e/o pesanti deve avvenire con l'intervento di più persone al fine di ripartire e diminuire lo sforzo. - Nelle lavorazioni all'interno di scavi, in trincea o nei pressi di scarpate, verificare le condizioni di stabilità del terreno affinché non vi siano possibili franamenti. - Verificare che l'autopompa abbia completamente esteso gli stabilizzatori. - Impartire precise istruzioni per chi sorregge e guida la tubazione flessibile della pompa. - Fino a quando la pompa è in azione interdire la zona di getto. - L'addetto al getto deve seguire le istruzioni ricevute affinché non subisca colpi di frusta dovuti a sban-dieramenti laterali della tubazione flessibile. - Durante il funzionamento della pompa è vietato avvicinarsi alla zona interessata dal getto. - Nelle pause non abbandonare l'estremità del tubo flessibile nel getto. 	
Riferimenti normativi e note:	D.Lgs. 81/08	
Allegato		

Scheda n°31	ATTIVITA' ELEMENTARI		CODICE AE009
FASE N° 11.2	Zattera di fondazione	Area Lavorativa:	
FASE N° 11.3	Paramento in elevazione	Area Lavorativa:	
FASE N° 12.3	Trave di coronamento	Area Lavorativa:	
FASE N° 13.3	Opera di fondazione	Area Lavorativa:	
Operazione:	CASSEFORMI IN LEGNAME Preparazione di casseformi in legname, compresi gli oneri di esecuzione, compreso disarmo e pulizia del legname per il contenimento del getto di cls.		
Macchine ed Attrezzature:	Mezzi di sollevamento, autocarro con gru, puntelli, tavole, utensili d'uso comune, ponteggi, attrezzature per la pulizia del legname (puliscitavole, spazzole, spatole, ecc.)		
Rischi per la sicurezza:	<ul style="list-style-type: none"> - Caduta del legname per errata imbracatura del carico. - Ferimento durante il contatto con le tavole in legname (fasi di posa in opera delle casseforme, fasi di disarmo e pulizia). - Infortunio per esecuzione di disarmo prima della maturazione dei getti. - Rischio di incendio. - Caduta dall'alto. 		
Dispositivi di Protezione Individuali (DPI):	<ul style="list-style-type: none"> - Casco - Guanti - Tuta protettiva - Scarpe antinfortunistiche 		
Prescrizioni esecutive:	<ul style="list-style-type: none"> - Controllare le condizioni statiche e di sicurezza dei ponteggi. - Assicurare correttamente i carichi prima della fase di sollevamento. - Controllare i tempi di maturazione dei getti per consentire con corrette operazioni di disarmo (anche in relazione alle condizioni atmosferiche). - Fare rispettare il divieto di fumare. - Tenere a portata di mano idonei mezzi di estinzione. - Proteggersi dall'eventuale contatto con il cemento. - Per quanto riguarda le misure di prevenzione dei ponteggi e dei mezzi d'opera fare riferimento alle relative schede nei mezzi d'opera. - Eventuali aperture lasciate nei piani orizzontali devono essere circondate da parapetto rettangolare e tavole fermapiede o devono essere coperte con tavolato 		
Riferimenti normativi e note:	D.Lgs. 81/08		
Allegato			

Scheda n°32	ATTIVITA' ELEMENTARI	CODICE AE014
FASE N° 11.2	Zattera di fondazione	Area Lavorativa:
FASE N° 11.3	Paramento in elevazione	Area Lavorativa:
FASE N° 12.3	Trave di coronamento	Area Lavorativa:
FASE N° 13.3	Opera di fondazione	Area Lavorativa:
Operazione:	POSA IN OPERA DI ARMATURA IN BARRE	
Macchine ed Attrezzature:	Grù/Autogrù, Utensili manuali vari	
Rischi per la sicurezza:	<ul style="list-style-type: none"> - Offese alle mani, ai piedi, durante lo scarico ed il montaggio, urti, colpi, impatti, compressioni, tagli, abrasioni - Sfilamento e caduta dei tondini durante il sollevamento - Lesioni dorso-lombari per movimentazione manuale dei carichi - Spostamento del carico per la messa in tiro - Caduta dal piano di lavoro degli addetti al montaggio dei tondini 	
Dispositivi di Protezione Individuali (DPI):	Casco, guanti, scarpe di sicurezza, tuta di lavoro	
Prescrizioni esecutive:	<ul style="list-style-type: none"> - Tenere lontano le persone non addette durante lo scarico - Allestire impalcati di servizio atti ad impedire o ridurre l'altezza di possibili cadute - Verificare l'uso costante dei D.P.I da parte di tutto il personale operante - Fornire i dispositivi di protezione individuale (guanti e calzature antinfortunistiche) con le relative informazioni sull'uso. - Verificare con frequenza le condizioni degli attrezzi con particolare riguardo alla solidità degli attacchi dei manici di legno agli elementi metallici. - Fornire scale semplici con pioli incastrati o saldati ai montanti e con le estremità antisdrucchiolevoli. - Le scale doppie non devono superare i 5 metri d'altezza. Verificare l'efficienza del dispositivo che impedisce l'apertura della scala oltre il li-mite di sicurezza. - Posizionare le scale in modo sicuro su base stabile e piana. - Le scale doppie devono sempre essere usate completamente aperte. - Non usare le scale semplici come piani di lavoro senza aver adottato idonei vincoli. - Il sollevamento deve essere eseguito da personale competente. - Accertare il carico di rottura delle funi - Verificare l'idoneità dei ganci e delle funi che devono riportare la loro portata massima. - Effettuare una corretta ed idonea imbracatura del materiale da sollevare. - Verificare l'efficienza del dispositivo di sicurezza sul gancio per impedire l'accidentale sganciamento del carico. - Non sostare nella zona delle operazioni, avvicinarsi solo quando il carico è ad un'altezza tale da permettere in modo sicuro la movimentazione manuale. - La zona di lavoro deve essere mantenuta libera dai materiali di risulta. 	

Scheda n°32	ATTIVITA' ELEMENTARI	CODICE AE014
	<ul style="list-style-type: none"> - I percorsi e i depositi di materiale devono essere organizzati in modo sicuro e tale da evitare interferenze con gli altri addetti. Non ostacolare i percorsi con attrezzature o materiali. - Per la posa impartire disposizioni precise per impedire che l'armatura metallica possa procurare danni agli addetti. Gli addetti devono lavorare in modo coordinato con idonee attrezzature (leva). - Proteggere o segnalare le estremità dell'armatura metallica sporgente con appositi cappucci di protezione o con nastro vedo. - Sensibilizzazione periodica al personale operante relativamente ai rischi specifici delle operazioni da eseguire 	
Riferimenti normativi e note:	D.Lgs. 81/08	
Allegato		

Scheda n°33	ATTIVITA' ELEMENTARI	CODICE AE020
FASE N° 12.4	Scavo	Area Lavorativa:
Operazione:	SCAVI DI SBANCAMENTO	
Macchine ed Attrezzature:	Escavatore con benna e/o martellone Pala gommata o cingolata Autocarro o dumper	
Rischi per la sicurezza:	<ul style="list-style-type: none"> - Ribaltamento dei mezzi - Rumore - Proiezione di pietre o di terra - Caduta delle persone dai cigli o dai bordi delle rampe - Polveri - Caduta del mezzo nello scavo, seppellimento, sprofondamento - Collisione o investimenti di persone o cose, urti, colpi, impatti, compressioni - Scivolamenti, cadute a livello - Danneggiamento di linee elettriche/telefoniche aeree e servizi interrati - Elettrocuzione - Infezioni da microrganismi (scavi in ambienti insalubri) 	
Dispositivi di Protezione Individuali (DPI):	Casco di protezione Tuta da lavoro Mascherine antipolvere Otoprotettori	
Prescrizioni	- Divieto di effettuare lavori di saldatura o taglio su recipienti o tubi chiusi, su	

Scheda n°33	ATTIVITA' ELEMENTARI	CODICE AE020
esecutive:	<p>recipienti o tubi aperti che contengono materie le quali sotto l'azione del calore possono dar luogo a scoppi o ad altre reazioni pericolose e su recipienti o tubi che abbiano contenuto materie che sotto l'azione del calore possano dar luogo a formazione di miscele esplosive;</p> <ul style="list-style-type: none"> - È vietato effettuare lavori di saldatura in luoghi che non siano sufficientemente ventilati; - Quando, per ragioni tecniche, bisogna intervenire all'intorno di tubi o recipienti, deve essere eseguita preventivamente un'accurata bonifica dell'ambiente e devono essere disposte, da persona esperta, le misure di sicurezza da adottare in sua presenza; - Prevedere la possibilità che i fumi vengano captati in prossimità della sorgente in modo da impedirne la propagazione nell'ambiente circostante; - Per garantire qualità di esecuzione è bene che i saldatori siano certificati dall'istituto italiano della saldatura; - Controllare l'efficienza di manometri, riduttori, valvole a secco o idrauliche, (ricordare che le valvole contro i ritorni di fiamma devono essere poste ad una distanza massima di mt. 1,50 dal cannello), tubazioni e cannelli. - Controllare che non ci siano fughe di gas sulle bombole o sul cannello utilizzando acqua saponata o appositi prodotti e non fiamme libere. - Non mettere le bombole, i riduttori o altre attrezzature necessarie alla saldatura a contatto con olio grassi. - Lubrificare le attrezzature solo con miscele a base di glicerina o grafite. - Non usare i gas delle bombole (specie l'ossigeno) per la pulizia di sostanze esplosive, rinfrescarsi, pulire gli indumenti o gli ambienti di lavoro, pulire i pezzi in lavorazione. - Le bombole devono essere: <ul style="list-style-type: none"> messe lontano dal luogo di lavoro, evitando luoghi di passaggio e locali di ridotte dimensioni poste su carrelli o in mancanza di questi fissate a pareti o sostenute mediante catene o cravatte se contengono acetilene devono essere mantenute in posizione verticale o poco inclinata contraddistinte da fascette colorate: bianco per l'ossigeno e arancio per l'acetilene; avere la valvola protetta dall'apposito cappuccio metallico, quando non è applicato il riduttore; non essere esposte a sorgenti di calore (ad esempio il sole) o al gelo; se si dovesse congelare dovrai scongelarla con stracci caldi o acqua calda e mai indirizzando una fiamma diretta o un'eccessiva quantità di calore; protette contro danneggiamenti fisici (urti) o chimici (corrosione). - Trasportare le bombole e le attrezzature facendo uso degli appositi carrelli. - Ricordare che le bombole devono essere efficacemente ancorate al mezzo di trasporto, e non devono mai essere fatte rotolare. - Per sollevare le bombole ai piani dell'edificio si devono usare le apposite gabbie con anello e mai sollevare la bombola agganciandola per la valvola o per il tappo, né usare catene, imbracature o calamite. - Prima di montare il riduttore sulla valvola controllare che questa abbia i condotti completamente liberi da ostruzioni o sostanze o materiali estranei (ad 	

Scheda n°33	ATTIVITA' ELEMENTARI	CODICE AE020
	<p>esempio ruggine o terriccio); in questo caso usare un piccolo getto della bombola di ossigeno con una veloce manovra di apertura o chiusura mentre se la causa dell'ostruzione è il gelo provvedere come già detto a proposito della bombola.</p> <ul style="list-style-type: none"> - Ricordare di montare il riduttore in posizione di "chiuso", con vite di regolazione allentata e successivamente aprire lentamente la valvola della bombola. Solo quando tutte le apparecchiature sono collegate si può procedere alla regolazione del riduttore da compiere lentamente, controllando sul manometro a bassa pressione che nel circuito si stabilisca la giusta pressione di erogazione. - Non utilizzare i riduttori di pressione per gas diversi da quelli per i quali sono stati progettati. - Utilizzare mezzi appropriati per il fissaggio delle tubazioni (fascette a vite per evitare lo sfilamento e mai soluzioni di fortuna come ad esempio il fil di ferro). - Se ci si accorge di forature o lacerazioni si devono sostituire i tubi perché le riparazioni con nastro adesivo o altro mezzo di fortuna, non resistono in genere alla pressione interna del tubo. - Disporre le tubazioni seguendo ampie curve, lontano dai luoghi di passaggio di persone e mezzi, proteggerle da calpestanti (ad esempio collocandole tra due tavole da lavoro accostate), da scintille, fonti di calore o rottami incandescenti. - Verificare che il posizionamento delle tubazioni sia tale da evitare contatti con olio, grasso, fango o malta di cemento; - Verificare che i tubi non subiscano piegamenti ad angolo vivo. - Scegliere con attenzione la punta del cannello in rapporto al tipo di lavoro che si deve svolgere. - Ricordare che la distanza minima tra cannello e bombola deve essere di almeno 10 mt., riducibili a 5 mt se le bombole sono protette da scintille e calore o se si lavora all'esterno. - Chiudere immediatamente le bombole nel caso in cui si verifichi un principio di incendio nel cannello; per questo ci si deve ricordare di tenere sempre sulle bombole la chiave di manovra della valvola. - Durante la lavorazione controllare che il prelievo del gas (acetilene) non superi il quinto della capacità della bombola e comunque non vuotare mai le bombole: interrompere il prelievo quando all'interno della bombola la pressione arriva ad 1 bar (circa 1 kg/cmq). - Non mescolare mai nessun gas all'interno delle bombole. - Non sottoporre le tubazioni a sforzi di trazione (ad esempio per avvicinare il cannello o per sollevare o abbassare le bombole). - Non piegare le tubazioni per interrompere l'afflusso del gas. - Per aprire le valvole o i rubinetti, se non si riesce a mano, utilizzare le apposite chiavi ed evitare ogni forzatura con chiavi sbagliate o altri utensili inadatti. - Accendere il cannello utilizzando una fiamma fissa o gli appositi accenditori evitando fiammiferi, scintille prodotte da mole o altri mezzi di fortuna. - Se si deve pulire il cannello o comunque se si deve intervenire su di esso, prima si dovrà interrompere il flusso del gas chiudendo i rubinetti del 	

Scheda n°33	ATTIVITA' ELEMENTARI	CODICE AE020
	<p>cannello.</p> <ul style="list-style-type: none"> - Se si deve appoggiare momentaneamente il cannello acceso, farlo nella posizione prefissata e comunque in modo che la fiamma non possa entrare in contatto con bombole, materiali combustibili o altro simile. - Non mettere il cannello nelle casse o comunque in contenitori chiusi senza avere scollegato le manichette delle bombole. - La fiamma del cannello deve essere spenta solo chiudendo la bombola, prima quello dell'acetilene e poi quello dell'ossigeno. - Riporre le attrezzature e non lasciarle sul luogo di lavoro. - Ricordare che i depositi delle bombole devono essere realizzati in luoghi non interrati e comunque in luoghi ben ventilati. - Nei depositi non si deve fumare o usare fiamme libere. - le bombole di ossigeno e quelle di acetilene vanno tenute in locali separati; - le bombole piene devono essere facilmente distinguibili da quelle vuote; - le bombole devono essere sempre fissate in posizione verticale in modo che non possano cadere; - chiudere le bombole, scaricare i gas delle tubazioni, una per volta, fino a quando i manometri siano tornati a zero, e poi allentare le viti di regolazione dei riduttori di pressione. 	
Riferimenti normativi e note:	D.Lgs. 81/08, D.P.R. 320/56	
Allegato		

Scheda n°34	ATTIVITA' ELEMENTARI	CODICE AE021
FASE N° 14	DRENAGGI	Area Lavorativa:
Operazione:	SCAVO ESEGUITO A MANO	
Macchine ed Attrezzature:	Piccone, badile, carriola.	
Rischi per la sicurezza:	<ul style="list-style-type: none"> - Contusioni, schiacciamento delle mani e dei piedi - Movimentazione manuale dei carichi - Postura, Polveri, Fibre - Scivolamenti, dai cigli o dai bordi, nello scavo di persone e materiali - Danneggiamento di linee elettriche/telefoniche aeree e servizi interrati (con eventuale elettrocuzione) 	
Dispositivi di Protezione	Guanti da lavoro Scarpe antinfortunistiche	

Scheda n°34	ATTIVITA' ELEMENTARI	CODICE AE021
Individuali (DPI):	Occhiali di protezione Mascherina (ove opportuno)	
Prescrizioni esecutive:	<ul style="list-style-type: none"> - Per accedere al fondo dello scavo usare scale a pioli vincolate, sporgenti dal ciglio non meno di mt.1, non aderenti al terreno. - Per scavi superiori a mt.1 allestire sul ciglio adeguati parapetti con altezza non inferiore a mt.1, ed apporre adeguate segnalazioni di pericolo, sufficientemente illuminate nelle ore notturne. - Non accatastare materiali ed attrezzature sul ciglio dello scavo. - Individuare, precedentemente alle operazioni di scavo, tutti i servizi interrati segnalandoli e disattivandoli (se possibile) - Depositare il materiale di risulta minimo ad 1 m. dal bordo scavo - Recintare e segnalare tutti gli scavi aperti in particolare in prossimità d'aree di transito pubblico e abitazioni - Armare le pareti quando si supera l'altezza di m. 1,50 dal ciglio al piano di scavo e le pareti non abbiano una pendenza a declivio naturale. - Verificare l'uso costante dei D.P.I. da parte di tutto il personale operante. - Verificare con frequenza le condizioni degli attrezzi. - Impartire tempestivamente agli addetti le necessarie informazioni per la corretta movimentazione di carichi pesanti e/o ingombranti. - Per carichi pesanti e/o ingombranti la massa va movimentata con l'intervento di più persone al fine di ripartire e diminuire lo sforzo. - Controllare la pressione dei pneumatici della carriola. - Verificare lo stato dei manici dei picconi onde evitare la rottura degli stessi durante l'uso - Fornire adeguate informazioni per ridurre l'affaticamento dovuto a lavori in posizione china. 	
Riferimenti normativi e note:	D.Lgs. 81/08	
Allegato		

Scheda n°35	ATTIVITA' ELEMENTARI	CODICE AE022
FASE N° 4.2	Scavo a sezione	Area Lavorativa:
FASE N° 8.1.3	Scavi e rinterrati	Area Lavorativa:
FASE N° 8.2.3	Scavi e rinterrati	Area Lavorativa:
FASE N° 8.3.3	Scavi e rinterrati	Area Lavorativa:
FASE N° 8.4.1	Scavi e rinterrati	Area Lavorativa:
FASE N° 11.1	Scavo a sezione obbligata	Area Lavorativa:
Operazione:	SCAVO A SEZIONE OBBLIGATA ESEGUITO CON MEZZO MECCANICO	
Macchine ed Attrezzature:	Dumper Escavatore e martello oleodinamico applicabile allo stesso	

Scheda n°35	ATTIVITA' ELEMENTARI	CODICE AE022
	Pala meccanica gommata o cingolata Badile e piccone	
Rischi per la sicurezza:	<ul style="list-style-type: none"> - Caduta nello scavo - Ribaltamento della macchina operatrice - Investimento da automezzi dovuto a errori di manovra o all'inadeguatezza della viabilità interna del cantiere. - Inalazione di polveri. - Elettrocuzione per danneggiamento di linee elettriche/telefoniche aeree e servizi interrati - Contatto con macchine operatrici - Inalazione di gas non combustibili - Vibrazioni e rumori 	
Dispositivi di Protezione Individuali (DPI):	<p>Guanti Scarpe di sicurezza Casco di protezione Tuta da lavoro Stivali impermeabili (ove necessario) Dispositivi per la protezione delle vie respiratorie Otoprotettori</p>	
Prescrizioni esecutive:	<ul style="list-style-type: none"> - Vietare l'avvicinamento delle persone mediante avvisi e sbarramenti - Munire di parapetto il ciglio dello scavo (il nastro di segnalazione deve essere collocato adeguatamente arretrato dal ciglio dello scavo) e sbatacchiare le pareti - Predisporre andatoie con larghezza non inferiore a m.0,60 se destinata agli operai m.1,20 per il trasporto di materiale - Predisporre scale a mano con pioli incastrati ai montanti, con dispositivo antisdrucciolevole alla base (le scale a mano devono essere vincolate, i montanti devono superare il piano di sbarco di almeno un metro) - Predisporre idonee armature nelle opere di sottomurazione - Salire e scendere dal mezzo meccanico utilizzando idonei dispositivi e solo a motore spento - Prima dell'utilizzo della macchina per la movimentazione del terreno verificare l'efficienza dei dispositivi di sicurezza acustici e luminosi. - Non utilizzare la macchina per sollevare personale o materiale non conforme alle caratteristiche del mezzo - Effettuare eventuali riparazioni del mezzo solo quando ha il motore spento e limitatamente ad interventi di emergenza - In presenza di operazioni in prossimità di specchi d'acqua o corsi d'acqua devono essere prese misure per evitare l'annegamento accidentale - Individuare, precedentemente alle operazioni, tutti i sottoservizi aerei ed interrati segnalandoli - Recintare e segnalare tutti gli scavi aperti in particolare in prossimità di aree di transito pubblico e abitazioni - Attuare gli interventi tecnici, organizzativi e procedurali concretamente attuabili al fine di ridurre al minimo i rischi derivanti dall'esposizione al 	

Scheda n°35	ATTIVITA' ELEMENTARI	CODICE AE022
	<p>rumore</p> <ul style="list-style-type: none"> - Accertare la natura di eventuali rischi biologici presenti nell'ambiente ed approntare un programma tecnico sanitario di protezione per gli addetti - Verificare l'uso costante dei D.P.I. da parte di tutto il personale operante - Sensibilizzazione periodica al personale operante relativamente ai rischi specifici delle operazioni da eseguire - Verificare periodicamente l'efficienza dei camion e dei macchinari - Oltre mt.1,50 è vietato lo scavo manuale per scalzamento alla base - Eventuali tavole d'armatura devono sporgere di almeno 30 cm dal bordo superiore - Osservare le ore di silenzio a seconda della stagione e delle disposizioni locali - Usare, se si opere in zone residenziali compressori muniti di silenziatore - Tenersi a distanza di sicurezza dai mezzi operativi in movimento. - I percorsi devono avere pendenza trasversale adeguata. - Prestare attenzione alle segnalazioni acustiche o luminose ed alla segnaletica di sicurezza. - Nelle ore notturne la zona deve essere convenientemente indicata da segnalazioni luminose - Vietare la presenza di persone durante le manovre di retromarcia - Vietare il deposito di materiali di qualsiasi natura in prossimità dei cigli dello scavo <p>Verificare con frequenza le condizioni degli attrezzi con particolare riguardo alla solidità degli attacchi dei manici di legno agli elementi metallici. Controllare la pressione dei pneumatici e le condizioni della ruota della carriola.</p> <ul style="list-style-type: none"> - Bagnare con frequenza per evitare il sollevamento di polveri. 	
Riferimenti normativi e note:	D.Lgs. 81/08, D.P.R. 320/56	
Allegato		

Scheda n°36	ATTIVITA' ELEMENTARI	CODICE AE025
FASE N° 14	DRENAGGI	Area Lavorativa:
Operazione:	DRENAGGIO DEL TERRENO	
Macchine ed Attrezzature:	Aste filtranti, tubazioni di raccordo, pompe idrovore	
Rischi per la sicurezza:	<ul style="list-style-type: none"> - Collisione o investimenti di persone o cose, urti, colpi, impatti, compressioni in particolare a mani e dita - Scivolamenti, cadute a livello - Smottamenti/franamenti delle pareti dello scavo - Allagamento di aree di lavoro circostanti - Annegamento 	

Scheda n°36	ATTIVITA' ELEMENTARI	CODICE AE025
Dispositivi di Protezione Individuali (DPI):	Guanti, scarpe di sicurezza, casco di protezione, tuta da lavoro, stivali impermeabili, otoprotettori	
Prescrizioni esecutive:	<ul style="list-style-type: none"> - Verifica delle condizioni del terreno prima e durante lo scavo - Effettuare correttamente tutte le connessioni delle aste filtranti con le tubazioni di raccordo al fine di garantire l'uniformità del prosciugamento - Scaricare le acque del prosciugamento in aree autorizzate precedentemente individuate al di fuori di quelle di lavoro - Attuare gli interventi tecnici, organizzativi e procedurali concretamente attuabili al fine di ridurre al minimo i rischi derivanti dall'esposizione al rumore - Sensibilizzazione periodica al personale operante relativamente ai rischi specifici delle operazioni da eseguire - Recintare e segnalare tutti gli scavi aperti in particolare in prossimità di aree di transito pubblico e abitazioni - Verificare l'uso costante dei D.P.I. da parte di tutto il personale operante - Formazione ed informazione periodica al personale operante relativamente ai rischi specifici delle operazioni da eseguire. 	
Riferimenti normativi e note:	D.Lgs. 81/08	
Allegato		

Scheda n°37	ATTIVITA' ELEMENTARI	CODICE AE032
FASE N° 8.3.2	Posa in opera tubazioni	Area Lavorativa:
Operazione:	SALDATURA OSSIACETILENICA	
Macchine ed Attrezzature:	Saldatrice a cannello ossiacetilenico	
Rischi per la sicurezza:	<ul style="list-style-type: none"> - Esplosione - Ustioni per proiezione di particelle incandescenti - Fumi di combustione 	
Dispositivi di Protezione Individuali (DPI):	Guanti, scarpe di sicurezza, Visiera/occhiali di protezione, Tuta/grembiule da lavoro, mascherina	
Prescrizioni esecutive:	- Divieto di effettuare lavori di saldatura o taglio su recipienti o tubi chiusi, su recipienti o tubi aperti che contengono materie le quali sotto l'azione del calore possono dar luogo a scoppi o ad altre reazioni pericolose e su recipienti o tubi che abbiano contenuto materie che sotto l'azione del calore possano dar luogo a formazione di miscele esplosive;	

Scheda n°37	ATTIVITA' ELEMENTARI	CODICE AE032
	<ul style="list-style-type: none"> - È vietato effettuare lavori di saldatura in luoghi che non siano sufficientemente ventilati; - Quando, per ragioni tecniche, bisogna intervenire all'intorno di tubi o recipienti, deve essere eseguita preventivamente un'accurata bonifica dell'ambiente e devono essere disposte, da persona esperta, le misure di sicurezza da adottare in sua presenza; - Prevedere la possibilità che i fumi vengano captati in prossimità della sorgente in modo da impedirne la propagazione nell'ambiente circostante; - Per garantire qualità di esecuzione è bene che i saldatori siano certificati dall'istituto italiano della saldatura; - Controllare l'efficienza di manometri, riduttori, valvole a secco o idrauliche, (ricordare che le valvole contro i ritorni di fiamma devono essere poste ad una distanza massima di mt. 1,50 dal cannello), tubazioni e cannelli. - Controllare che non ci siano fughe di gas sulle bombole o sul cannello utilizzando acqua saponata o appositi prodotti e non fiamme libere. - Non mettere le bombole, i riduttori o altre attrezzature necessarie alla saldatura a contatto con olio grassi. - Lubrificare le attrezzature solo con miscele a base di glicerina o grafite. - Non usare i gas delle bombole (specie l'ossigeno) per la pulizia di sostanze esplosive, rinfrescarsi, pulire gli indumenti o gli ambienti di lavoro, pulire i pezzi in lavorazione. - Le bombole devono essere: messe lontano dal luogo di lavoro, evitando luoghi di passaggio e locali di ridotte dimensioni poste su carrelli o in mancanza di questi fissate a pareti o sostenute mediante catene o cravatte se contengono acetilene devono essere mantenute in posizione verticale o poco inclinata contraddistinte da fascette colorate: bianco per l'ossigeno e arancio per l'acetilene; avere la valvola protetta dall'apposito cappuccio metallico, quando non è applicato il riduttore; non essere esposte a sorgenti di calore (ad esempio il sole) o al gelo; se si dovesse congelare dovrà scongelarla con stracci caldi o acqua calda e mai indirizzando una fiamma diretta o un'eccessiva quantità di calore; protette contro danneggiamenti fisici (urti) o chimici (corrosione). - Trasportare le bombole e le attrezzature facendo uso degli appositi carrelli. - Ricordare che le bombole devono essere efficacemente ancorate al mezzo di trasporto, e non devono mai essere fatte rotolare. - Per sollevare le bombole ai piani dell'edificio si devono usare le apposite gabbie con anello e mai sollevare la bombola agganciandola per la valvola o per il tappo, né usare catene, imbracature o calamite. - Prima di montare il riduttore sulla valvola controllare che questa abbia i condotti completamente liberi da ostruzioni o sostanze o materiali estranei (ad esempio ruggine o terriccio); in questo caso usare un piccolo getto della bombola di ossigeno con una veloce manovra di apertura o chiusura mentre se la causa dell'ostruzione è il gelo provvedere come già detto a proposito della bombola. 	

Scheda n°37	ATTIVITA' ELEMENTARI	CODICE AE032
	<ul style="list-style-type: none"> - Ricordare di montare il riduttore in posizione di "chiuso", con vite di regolazione allentata e successivamente aprire lentamente la valvola della bombola. Solo quando tutte le apparecchiature sono collegate si può procedere alla regolazione del riduttore da compiere lentamente, controllando sul manometro a bassa pressione che nel circuito si stabilisca la giusta pressione di erogazione. - Non utilizzare i riduttori di pressione per gas diversi da quelli per i quali sono stati progettati. - Utilizzare mezzi appropriati per il fissaggio delle tubazioni (fascette a vite per evitare lo sfilamento e mai soluzioni di fortuna come ad esempio il fil di ferro). - Se ci si accorge di forature o lacerazioni si devono sostituire i tubi perché le riparazioni con nastro adesivo o altro mezzo di fortuna, non resistono in genere alla pressione interna del tubo. - Disporre le tubazioni seguendo ampie curve, lontano dai luoghi di passaggio di persone e mezzi, proteggerle da calpestamenti (ad esempio collocandole tra due tavole da lavoro accostate), da scintille, fonti di calore o rottami incandescenti. - Verificare che il posizionamento delle tubazioni sia tale da evitare contatti con olio, grasso, fango o malta di cemento; - Verificare che i tubi non subiscano piegamenti ad angolo vivo. - Scegliere con attenzione la punta del cannello in rapporto al tipo di lavoro che si deve svolgere. - Ricordare che la distanza minima tra cannello e bombola deve essere di almeno 10 mt., riducibili a 5 mt se le bombole sono protette da scintille e calore o se si lavora all'esterno. - Chiudere immediatamente le bombole nel caso in cui si verifichi un principio di incendio nel cannello; per questo ci si deve ricordare di tenere sempre sulle bombole la chiave di manovra della valvola. - Durante la lavorazione controllare che il prelievo del gas (acetilene) non superi il quinto della capacità della bombola e comunque non vuotare mai le bombole: interrompere il prelievo quando all'interno della bombola la pressione arriva ad 1 bar (circa 1 kg/cmq). - Non mescolare mai nessun gas all'interno delle bombole. - Non sottoporre le tubazioni a sforzi di trazione (ad esempio per avvicinare il cannello o per sollevare o abbassare le bombole). - Non piegare le tubazioni per interrompere l'afflusso del gas. - Per aprire le valvole o i rubinetti, se non si riesce a mano, utilizzare le apposite chiavi ed evitare ogni forzatura con chiavi sbagliate o altri utensili inadatti. - Accendere il cannello utilizzando una fiamma fissa o gli appositi accenditori evitando fiammiferi, scintille prodotte da mole o altri mezzi di fortuna. - Se si deve pulire il cannello o comunque se si deve intervenire su di esso, prima si dovrà interrompere il flusso del gas chiudendo i rubinetti del cannello. - Se si deve appoggiare momentaneamente il cannello acceso, farlo nella posizione prefissata e comunque in modo che la fiamma non possa entrare in contatto con bombole, materiali combustibili o altro simile. 	

Scheda n°37	ATTIVITA' ELEMENTARI	CODICE AE032
	<ul style="list-style-type: none"> - Non mettere il cannello nelle casse o comunque in contenitori chiusi senza avere scollegato le manichette delle bombole. - La fiamma del cannello deve essere spenta solo chiudendo la bombola, prima quello dell'acetilene e poi quello dell'ossigeno. - Riporre le attrezzature e non lasciarle sul luogo di lavoro. - Ricordare che i depositi delle bombole devono essere realizzati in luoghi non interrati e comunque in luoghi ben ventilati. - Nei depositi non si deve fumare o usare fiamme libere. - le bombole di ossigeno e quelle di acetilene vanno tenute in locali separati; - le bombole piene devono essere facilmente distinguibili da quelle vuote; - le bombole devono essere sempre fissate in posizione verticale in modo che non possano cadere; - chiudere le bombole, scaricare i gas delle tubazioni, una per volta, fino a quando i manometri siano tornati a zero, e poi allentare le viti di regolazione dei riduttori di pressione. 	
Riferimenti normativi e note:	D.Lgs. 81/08	
Allegato		

Scheda n°38	MACCHINE ED ATTREZZATURE	CODICE ATTREZ001
FASE N° 2	Scarifica manto stradale	Area Lavorativa:
FASE N° 3	Demolizione cassonetto stradale	Area Lavorativa:
FASE N° 4.1	Taglio di manto stradale	Area Lavorativa:
FASE N° 4.2	Scavo a sezione	Area Lavorativa:
FASE N° 5	Rilevato stradale	Area Lavorativa:
FASE N° 8.1.3	Scavi e rinterrati	Area Lavorativa:
FASE N° 8.2.3	Scavi e rinterrati	Area Lavorativa:
FASE N° 8.3.3	Scavi e rinterrati	Area Lavorativa:
FASE N° 8.4.1	Scavi e rinterrati	Area Lavorativa:
FASE N° 11.1	Scavo a sezione obbligata	Area Lavorativa:
FASE N° 12.4	Scavo	Area Lavorativa:
Descrizione macchina:	AUTOCARRI – DUMPER	
Rischi per la sicurezza:	<ul style="list-style-type: none"> Pericoli di investimento delle persone Errata manovra dell'operatore Caduta materiale dell'alto Cedimento e anomalie delle parti meccaniche Vibrazioni, Rumore, Scivolamenti, Cadute 	

Scheda n°38	MACCHINE ED ATTREZZATURE	CODICE ATTREZ001
Dispositivi di Protezione Individuali (DPI):	guanti, scarpe di sicurezza, tuta, casco, dispositivi otoprotettori	
Prescrizioni esecutive:	<p>PRIMA DELL'USO verificare l'efficienza dei dispositivi frenanti e di tutti i comandi in genere verificare l'efficienza delle luci e dei dispositivi di segnalazione acustica e luminosa controllare che i percorsi in cantiere siano adeguati per la stabilità del mezzo</p> <p>DURANTE L'USO azionare il girofaro non trasportare persone all'interno del cassone adeguare la velocità ai limiti stabiliti in cantiere e transitare a passo d'uomo in prossimità dei posti di lavoro richiedere l'aiuto di personale a terra per eseguire le manovre in spazi ristretti o quando la visibilità è incompleta non azionare il ribaltabile con il mezzo in posizione inclinata non superare la portata massima non superare l'ingombro massimo posizionare e fissare adeguatamente il carico in modo che risulti ben distribuito e che non possa subire spostamenti durante il trasporto non caricare materiale sfuso oltre l'altezza delle sponde durante i rifornimenti di carburante spegnere il motore e non fumare</p> <p>DOPO L'USO eseguire le operazioni di revisione e manutenzione con particolare riguardo per i pneumatici e per l'impianto frenante, secondo le indicazioni del libretto segnalare eventuali anomalie di funzionamento pulire il mezzo e gli organi di comando</p> <ul style="list-style-type: none"> - Le macchine di movimento terra devono essere provviste di segnalatore a luce gialla intermittente sul tetto del posto di guida e di avvisatore acustico all'innesto della retromarcia. - Devono essere dotate di strutture di protezioni in caso di ribaltamento (ROPS) (D.M. 28.11.1987, n° 593). - Devono essere inoltre dotate di strutture di protezione in caso di caduta di oggetti (FOPS) (D.M. 28.11.1987, n° 594). - Per quel che riguarda il rumore emesso dalle macchine movimento terra, sono validi il D.M. n. 588 del 28.11.1987 ed il D.Lgs n.135 del 27.01.92. - Tutte le macchine immesse sul mercato dopo il 21.09.96 devono essere dotate di marchio CE e conformi alle norme armonizzate secondo la "Direttiva macchine" (D.P.R. 459/96) 	
Riferimenti normativi e note:	D.Lgs.81/08, D.P.R. 459/96, Codice Strada	

Scheda n°38	MACCHINE ED ATTREZZATURE	CODICE ATTREZ001
Allegato		

Scheda n°39	MACCHINE ED ATTREZZATURE	CODICE ATTREZ003
FASE N° 1.3	Impianti e viabilità	Area Lavorativa:
FASE N° 9.3	Segnaletica verticale	Area Lavorativa:
FASE N° 10.3	Impianti e viabilità	Area Lavorativa:
Descrizione macchina:	AUTOCARRO-FURGONE	
Rischi per la sicurezza:	Errata manovra dell'operatore Caduta materiale dall'alto Cedimento e anomalie delle parti meccaniche Vibrazioni, rumore, polveri Scivolamenti, cadute, ribaltamenti, investimenti	
Dispositivi di Protezione Individuali (DPI):		
Prescrizioni esecutive:	Assegnare il mezzo solo al personale autorizzato Controllare prima della messa in funzione la perfetta efficienza del mezzo Dotare il mezzo di appropriata e completa cassetta del pronto soccorso Caricare il mezzo in modo tale che il carico non limiti la visibilità del conducente Assicurare la stabilità del carico Assicurarsi che il carico non sporga posteriormente più dei 3/10 della lunghezza del mezzo e segnalarlo con pannello riflettente con dimensioni 50x50 cm. In caso di sosta lasciare almeno 70 cm. per il passaggio dei pedoni Non trasportare persone Non azionare il ribaltabile con il mezzo in posizione inclinata Durante i rifornimenti spegnere il motore e non fumare E' compito dell'addetto al mezzo, segnalare eventuali guasti In caso di scarsa visibilità munire i mezzi di fascia a strisce rifrangenti In cantiere segnalare l'operatività del mezzo con segnale luminoso	
Riferimenti normativi e note:	D.Lgs. 81/08, D.P.R. 459/96, Codice Strada	
Allegato		

Scheda n°40	MACCHINE ED ATTREZZATURE		CODICE ATTREZ004
FASE N° 1.1	Installazione baracche	Area Lavorativa:	
FASE N° 1.2	Installazione di macchine operatrici	Area Lavorativa:	
FASE N° 7	Realizzazione marciapiede	Area Lavorativa:	
FASE N° 9.1	Messa in opera guardrail	Area Lavorativa:	
FASE N° 9.5	Griglie e caditoie	Area Lavorativa:	
FASE N° 9.6	Pozzetti prefabbricati	Area Lavorativa:	
FASE N° 10.1	Installazione baracche	Area Lavorativa:	
FASE N° 10.2	Installazione di macchine operatrici	Area Lavorativa:	
FASE N° 12.2	Realizzazione pali in c.a.	Area Lavorativa:	
FASE N° 13.2	Realizzazione pali in c.a.	Area Lavorativa:	
Descrizione macchina:	AUTOCARRO CON GRU		
Rischi per la sicurezza:	<ul style="list-style-type: none"> -Contatto con linee elettriche aeree -Pericoli di investimento delle persone -Errata manovra del gruista, ribaltamenti -Pericolo di caduta del materiale dall'alto o cedimento del carico -Cedimento e anomalie delle parti meccaniche dell'autogrù. -Mancato funzionamento dei dispositivi di sicurezza: limitatori di carico, fine corsa 		
Dispositivi di Protezione Individuali (DPI):	<ul style="list-style-type: none"> -guanti - calzature di sicurezza - casco - cuffie o tappi auricolari - indumenti protettivi 		
Prescrizioni esecutive:	<ul style="list-style-type: none"> -Verificare che nella zona di lavoro non vi siano linee elettriche aeree che possano interferire con le manovre di rotazione, allungamento o sollevamento del braccio -controllare i percorsi e le aree di manovra -verificare l'efficienza dei comandi -applicare le apposite piastre per aumentare, se previsto, la superficie di appoggio degli stabilizzatori verificare che la macchina sia posizionata in modo da lasciare uno spazio sufficiente e sicuro per il passaggio delle persone o delimitare la zona operativa con transenne, cavalletti o nastri segnatori -azionare il girofaro -preavvisare con segnalazione acustica l'inizio delle manovre -prestare attenzione alle segnalazioni prima di procedere con le manovre -possibilmente evitare, nella movimentazione del carico, di passare sopra i posti di lavoro e di transito -eseguire le operazioni di sollevamento e scarico con le funi in posizione verticale; -i tiri in diagonale sono assolutamente vietati -durante il lavoro notturno illuminare le zone d'operazione -segnalare eventuali funzionamenti irregolari o situazioni ritenute a rischio -non effettuare alcun intervento sugli organi in movimento -mantenere puliti i comandi 		

Scheda n°40	MACCHINE ED ATTREZZATURE	CODICE ATTREZ004
	-non lasciare nessun carico sospeso -posizionare la macchina ove previsto, arretrare il braccio telescopico ed azionare il freno di stazionamento -eseguire le operazioni di revisione e manutenzione attenendosi alle indicazioni del libretto della macchina fornito dal fabbricante	
Riferimenti normativi e note:	D.Lgs. 81/08, D.P.R. 459/96, Codice Strada	
Allegato		

Scheda n°41	MACCHINE ED ATTREZZATURE	CODICE ATTREZ017
FASE N° 1.3 FASE N° 10.3	Impianti e viabilità Impianti e viabilità	Area Lavorativa: Area Lavorativa:
Descrizione macchina:	UTENSILI ELETTRICI PORTATILI	
Rischi per la sicurezza:	<ul style="list-style-type: none"> - punture, tagli, abrasioni - elettrici - rumore - scivolamenti, cadute a livello - caduta di materiale dall'alto 	
Dispositivi di Protezione Individuali (DPI):	<ul style="list-style-type: none"> -guanti - calzature di sicurezza - casco - cuffie o tappi auricolari - occhiali 	
Prescrizioni esecutive:	<ul style="list-style-type: none"> - Gli utensili elettrici portatili devono essere alimentati a bassa tensione: un impianto elettrico è ritenuto a bassa tensione quando la tensione è uguale o minore a 400 volt efficaci per corrente alternata e a 600 volt per corrente continua . - Gli utensili elettrici devono disporre di un isolamento supplementare che viene definito doppio isolamento: esso è riconoscibile dal simbolo del doppio quadrato ed è accompagnato dal marchio del laboratorio che ne attesta l'idoneità (ad esempio IMQ). - Le prese e le spine di corrente devono essere conformi alle norme CEI 17, CEI 23-12, del tipo CEE-17 di colore blu (220 V), verde (50 V) o viola (24 V). - Si ricorda che se l'alimentazione degli utensili, che operano all'aperto o in luoghi molto umidi, è fornita da una rete a bassa tensione attraverso un trasformatore, questo deve avere l'avvolgimento primario separato ed isolato perfettamente dall'avvolgimento secondario. - Tutte le macchine immesse sul mercato dopo il 21.09.96 devono essere dotate di marchio CE e conformi alle norme armonizzate secondo la "Direttiva macchine" (D.P.R. 459/96). 	

Scheda n°41	MACCHINE ED ATTREZZATURE	CODICE ATTREZ017
	Prima dell'uso: verificare la presenza e la funzionalità delle protezioni verificare la pulizia dell'area circostante verificare la pulizia della superficie della zona di lavoro verificare l'integrità dei collegamenti elettrici verificare il buon funzionamento dell'interruttore di manovra verificare la corretta disposizione del cavo di alimentazione Durante l'uso: afferrare saldamente l'utensile non abbandonare l'utensile ancora in moto indossare i dispositivi di protezione individuale Dopo l'uso: lasciare il banco ed il luogo di lavoro libero da materiali lasciare la zona circostante pulita verificare l'efficienza delle protezioni e segnalare le eventuali anomalie di funzionamento	
Riferimenti normativi e note:	DLgs 81/08, DPR 459/96, NORME CEI	
Allegato		

Scheda n°42	MACCHINE ED ATTREZZATURE	CODICE ATTREZ018
FASE N° 8.1.2	Posa in opera tubazioni	Area Lavorativa:
FASE N° 8.3.2	Posa in opera tubazioni	Area Lavorativa:
FASE N° 12.2	Realizzazione pali in c.a.	Area Lavorativa:
FASE N° 13.2	Realizzazione pali in c.a.	Area Lavorativa:
Descrizione macchina:	SALDATRICE OSSIDOACETILENICA	
Rischi per la sicurezza:	<ul style="list-style-type: none"> - incendio - esplosione - radiazioni non ionizzanti - scivolamenti, cadute - schiacciamenti - rumore 	
Dispositivi di Protezione Individuali (DPI):	guanti contro le ustioni, scarpe di sicurezza, tuta, occhiali o schermo, cuffie o tappi auricolari	
Prescrizioni esecutive:	PRIMA DELL'USO: verificare l'assenza di gas o materiale infiammabile nell'ambiente o su tubazioni e/o serbatoi sui quali si effettuano gli interventi verificare la stabilità e il vincolo delle bombole sul carrello porta bombole verificare l'integrità dei tubi di gomma e le sue giunzioni con le bombole	

Scheda n°42	MACCHINE ED ATTREZZATURE	CODICE ATTREZ018
	<p>controllare i dispositivi di sicurezza contro il ritorno di fiamma: all'impugnatura, dopo i riduttori di pressione e nelle tubazioni lunghe più di 5 m.</p> <p>verificare la funzionalità dei riduttori di pressione e dei manometri</p> <p>in caso di lavorazione in ambienti confinati predisporre un adeguato sistema di aspirazione fumi e/o di ventilazione</p> <p>DURANTE L'USO:</p> <p>trasportare le bombole con l'apposito carrello</p> <p>evitare di utilizzare la fiamma libera in corrispondenza delle bombole e delle tubazioni del gas</p> <p>non lasciare le bombole esposte ai raggi solari o ad altre fonti di calore</p> <p>nelle pause di lavoro spegnere la fiamma e chiudere l'afflusso del gas</p> <p>è opportuno tenere un estintore sul posto di lavoro</p> <p>segnalare eventuali malfunzionamenti</p> <p>DOPO L'USO:</p> <p>spegnere la fiamma chiudendo le valvole d'afflusso del gas</p> <p>collocare il tutto in luogo apposito e lontano da qualsiasi fonte di calore</p> <p>segnalare eventuali anomalie di funzionamento</p>	
Riferimenti normativi e note:	DLgs 81/08, DPR 459/96	
Allegato		

Scheda n°43	MACCHINE ED ATTREZZATURE	CODICE ATTREZ019
FASE N° 5	Rilevato stradale	Area Lavorativa:
FASE N° 12.4	Scavo	Area Lavorativa:
Descrizione macchina:	ESCAVATORE (oleodinamico)	
Rischi per la sicurezza:	<p>Pericoli di investimento delle persone</p> <p>Errata manovra dell'operatore</p> <p>Caduta materiale dell'alto</p> <p>Cedimento e anomalie delle parti meccaniche</p> <p>Vibrazioni, rumore, polveri</p> <p>Scivolamenti, cadute, ribaltamento</p> <p>Contatto con linee elettriche aeree</p> <p>Contatto con servizi interrati</p>	
Dispositivi di Protezione Individuali (DPI):	calzature di sicurezza, guanti, indumenti protettivi, cuffie o tappi auricolari, tuta	

Scheda n°43	MACCHINE ED ATTREZZATURE	CODICE ATTREZ019
<p>Prescrizioni esecutive:</p>	<ul style="list-style-type: none"> - Le macchine di movimento terra devono essere provviste di segnalatore a luce gialla intermittente sul tetto del posto di guida e di avvisatore acustico all'innesto della retromarcia. - Devono essere dotate di strutture di protezioni in caso di ribaltamento (ROPS) (D.M. 28.11.1987, n° 593). - Devono essere inoltre dotate di strutture di protezione in caso di caduta di oggetti (FOPS) (D.M. 28.11.1987, n° 594). - Per quel che riguarda il rumore emesso dalle macchine movimento terra, sono validi il D.M. n. 588 del 28.11.1987 ed il D.Lgs n.135 del 27.01.92. - Tutte le macchine immesse sul mercato dopo il 21.09.96 devono essere dotate di marchio CE e conformi alle norme armonizzate secondo la "Direttiva macchine" (D.P.R. 459/96) <p>PRIMA DELL'USO: controllare le aree di lavoro per evitare pericolosi avvicinamenti a strutture pericolanti o a superfici cedevoli controllare la chiusura di tutti gli sportelli del vano motore verificare l'integrità dei tubi flessibili e dell'impianto oleodinamico in genere controllare l'efficienza dell'attacco della pinza e delle connessioni dei tubi garantire la visibilità del posto di guida controllare l'efficienza dei comandi verificare che l'avvisatore acustico ed il girofaro siano regolarmente funzionanti</p> <p>DURANTE L'USO: segnalare l'operatività del mezzo col girofaro chiudere gli sportelli della cabina non ammettere a bordo della macchina altre persone mantenere sgombra e pulita la cabina mantenere stabile il mezzo durante la demolizione nelle fasi inattive tenere a distanza di sicurezza il braccio dai lavoratori per le interruzioni momentanee di lavoro, prima di scendere dal mezzo azionare il dispositivo di blocco dei comandi durante i rifornimenti di carburante spegnere il motore e non fumare segnalare tempestivamente eventuali gravi anomalie</p> <p>DOPO L'USO: posizionare la macchina ove previsto, abbassare la benna a terra, inserire il blocco dei comandi ed azionare il freno di stazionamento pulire gli organi di comando da grasso, olio, etc. eseguire le operazioni di revisione e manutenzione seguendo le indicazioni del libretto, segnalando eventuali guasti</p>	
<p>Riferimenti normativi e note:</p>	<p>DLgs 81/08, DPR 459/96, Codice Stradale</p>	

Scheda n°43	MACCHINE ED ATTREZZATURE	CODICE ATTREZ019
Allegato		

Scheda n°44	MACCHINE ED ATTREZZATURE	CODICE ATTREZ021
FASE N° 3	Demolizione cassonetto stradale	Area Lavorativa:
FASE N° 4.2	Scavo a sezione	Area Lavorativa:
FASE N° 8.1.3	Scavi e rinterrì	Area Lavorativa:
FASE N° 8.2.3	Scavi e rinterrì	Area Lavorativa:
FASE N° 8.4.1	Scavi e rinterrì	Area Lavorativa:
FASE N° 11.1	Scavo a sezione obbligata	Area Lavorativa:
Descrizione macchina:	ESCAVATORE CON MARTELLO DEMOLITORE	
Rischi per la sicurezza:	<ul style="list-style-type: none"> - urti, colpi, impatti, compressioni - vibrazioni - contatto con linee elettriche aeree - rumore - ribaltamento - incendio 	
Dispositivi di Protezione Individuali (DPI):	calzature di sicurezza - cuffie o tappi auricolari - guanti - casco - indumenti protettivi	
Prescrizioni esecutive:	<p>Il posto di guida dovrà essere del tipo antivibrante.</p> <p>La macchina deve essere dotata di cabina di protezione per i casi di rovesciamento e caduta di oggetti dall'alto. (ROPS e FOPS)</p> <p>La macchina deve essere accompagnata, oltre che dalle normali informazioni di carattere strettamente tecnico, dal libretto di garanzia e dalle istruzioni d'uso e manutenzione, che forniscono le indicazioni necessarie per eseguire, senza alcun rischio, la messa in funzione, l'utilizzazione, il trasporto, l'installazione, il montaggio e lo smontaggio, la regolazione, la manutenzione e la riparazione della macchina.</p> <p>La documentazione che accompagna la macchina deve inoltre fornire le informazioni sull'emissione di potenza sonora e sulle vibrazioni prodotte.</p> <p>Il lavoratore deve indossare indumenti aderenti al corpo, evitando accuratamente parti sciolte o svolazzanti, come sciarpe, cinturini slacciati, ecc., che potrebbero impigliarsi con le parti in movimento di macchine o utensili, e/o nei relativi organi di comando, o costituire intralcio durante la permanenza su opere provvisorie e durante la movimentazione manuale dei carichi; in particolare, se le maniche non sono corte, esse andranno tenute allacciate strettamente al polso.</p> <p>Mantenere il posto guida libero da oggetti, attrezzi, ecc., soprattutto se non fissati adeguatamente.</p>	

Scheda n°44	MACCHINE ED ATTREZZATURE	CODICE ATTREZ021
	<p>Prima di iniziare la lavorazione, regolare e bloccare il sedile di guida. Non trasportare persone se non all'interno della cabina di guida, sempre che questa sia idonea allo scopo e gli eventuali trasportati non costituiscano intralcio alle manovre. Controllare l'efficienza dei freni, delle luci, dei dispositivi acustici e luminosi e di tutti i comandi e circuiti di manovra.</p> <ul style="list-style-type: none"> - La macchina deve essere provvista di segnalatore a luce gialla intermittente sul tetto del posto di guida e di avvisatore acustico all'innesto della retromarcia. - Devono essere dotate di strutture di protezioni in caso di ribaltamento (ROPS) (D.M. 28.11.1987, n° 593). - Devono essere inoltre dotate di strutture di protezione in caso di caduta di oggetti (FOPS) (D.M. 28.11.1987, n° 594). - Per quel che riguarda il rumore emesso dalle macchine movimento terra, sono validi il D.M. n. 588 del 28.11.1987 ed il D.Lgs n.135 del 27.01.92. - Tutte le macchine immesse sul mercato dopo il 21.09.96 devono essere dotate di marchio CE e conformi alle norme armonizzate secondo la "Direttiva macchine" (D.P.R. 459/96) <p>I posti di lavoro e di passaggio devono essere idoneamente difesi contro la caduta o l'investimento di materiali in dipendenza dell'attività lavorativa. Ove non è possibile la difesa con mezzi tecnici, devono essere adottate altre misure o cautele adeguate. All'inizio di ciascun turno di lavoro controllare l'efficienza dell'attacco del martello demolitore e delle connessioni dei tubi. Qualora fosse necessario intervenire su parti dell'impianto oleodinamico della macchina, bisognerà accertarsi preventivamente che la pressione sia nulla. La ricerca di un eventuale foro su un flessibile della macchina, dovrà eseguirsi sempre con molta cautela, e preventivamente muniti di occhiali di protezione.</p> <p>PRIMA DELL'USO verificare l'assenza di linee elettriche aeree controllare i percorsi e le aree di manovra verificare l'efficienza dei comandi verificare l'efficienza delle luci verificare la funzionalità dell'avvisatore acustico e del girofaro controllare la chiusura di tutti gli sportelli del vano motore verificare l'integrità dei tubi flessibili dell'impianto oleodinamico controllare l'efficienza dell'attacco del martello e delle connessioni dei tubi delimitare la zona operativa</p> <p>DURANTE L'USO azionare il girofaro non ammettere a bordo della macchina altre persone chiudere gli sportelli della cabina estendere gli stabilizzatori, se previsti mantenere sgombra e pulita la cabina mantenere stabile il mezzo durante la demolizione nelle fasi inattive abbassare il braccio lavoratore della macchina durante le pause di lavoro azionare il dispositivo di blocco dei comandi durante i rifornimenti di carburante spegnere il motore e non fumare</p>	

Scheda n°44	MACCHINE ED ATTREZZATURE	CODICE ATTREZ021
	segnalare tempestivamente eventuali anomalie di funzionamento DOPO L'USO posizionare la macchina ove previsto, abbassare il braccio a terra, azionare il blocco dei comandi ed il freno di stazionamento pulire gli organi di comando eseguire le operazioni di revisione e manutenzione seguendo le indicazioni fornite dal fabbricante e segnalare eventuali guasti di funzionamento	
Riferimenti normativi e note:	DLgs 81/08, DPR 459/96	
Allegato		

Scheda n°45	MACCHINE ED ATTREZZATURE	CODICE ATTREZ022
FASE N° 8.4.3	Montaggio pali illuminazione	Area Lavorativa:
FASE N° 9.5	Griglie e caditoie	Area Lavorativa:
FASE N° 11.2	Zattera di fondazione	Area Lavorativa:
FASE N° 11.3	Paramento in elevazione	Area Lavorativa:
FASE N° 12.3	Trave di coronamento	Area Lavorativa:
FASE N° 13.3	Opera di fondazione	Area Lavorativa:
Descrizione macchina:	BETONIERA A BICCHIERE	
Rischi per la sicurezza:	Urti, Colpi, Impatti, Scivolamenti, Cadute, Elettrocuzione Errata manovra dell'operatore Cedimento e anomalie delle parti meccaniche Caduta di materiale dall'alto Getti, schizzi Movimentazione manuale dei carichi	
Dispositivi di Protezione Individuali (DPI):	- guanti - calzature di sicurezza - casco - cuffie o tappi auricolari - maschere respiratorie - indumenti protettivi	
Prescrizioni esecutive:	PRIMA DELL'USO: verificare la presenza ed efficienza delle protezioni: alla tazza, alla corona, agli organi di trasmissione, agli organi di manovra verificare l'efficienza dei dispositivi d'arresto d'emergenza verificare la presenza e l'efficienza della protezione sovrastante il posto di manovra (tettoia) verificare l'integrità dei collegamenti elettrici e di messa a terra per la parte visibile ed il corretto funzionamento degli interruttori e dispositivi elettrici di alimentazione e manovra DURANTE L'USO:	

Scheda n°45	MACCHINE ED ATTREZZATURE	CODICE ATTREZ022
	<p>è vietato manomettere le protezioni è vietato eseguire operazioni di lubrificazione, pulizia, manutenzione o riparazione sugli organi in movimento nelle betoniere a caricamento automatico accertarsi del fermo macchina prima di eseguire interventi sui sistemi di caricamento o nei pressi di questi nelle betoniere a caricamento manuale le operazioni di carico non devono comportare la movimentazione di carichi troppo pesanti e/o in condizioni disagiate. Utilizzare quindi le opportune attrezzature manuali quali pale o secchi DOPO L'USO: assicurarsi di aver tolto tensione ai singoli comandi ed all'interruttore generale di alimentazione al quadro lasciare sempre la macchina in perfetta efficienza, curandone la pulizia alla fine dell'uso e l'eventuale lubrificazione ricontrollare la presenza e l'efficienza di tutti i dispositivi di protezione (alla ripresa del lavoro la macchina potrebbe essere riutilizzata da altra persona).</p>	
Riferimenti normativi e note:	D.Lgs. 81/08, D.P.R. 459/96	
Allegato		

Scheda n°46	MACCHINE ED ATTREZZATURE	CODICE ATTREZ024
FASE N° 1.1	Installazione baracche	Area Lavorativa:
FASE N° 7	Realizzazione marciapiede	Area Lavorativa:
FASE N° 10.1	Installazione baracche	Area Lavorativa:
FASE N° 12.2	Realizzazione pali in c.a.	Area Lavorativa:
FASE N° 13.2	Realizzazione pali in c.a.	Area Lavorativa:
Descrizione macchina:	AUTOBETONIERA (fino a mc. 10 di portata)	
Rischi per la sicurezza:	Fuoriuscita totale o parziale del calcestruzzo per errate operazioni di carico o scarico. Ribaltamento del mezzo. Investimento di persone nel percorso degli automezzi Incidenti dovuti all'utilizzo del mezzo da parte di persone non abilitate.	

Scheda n°46	MACCHINE ED ATTREZZATURE	CODICE ATTREZ024
	<p>Incidenti dovuti a mancato funzionamento di dispositivi di manovra e/o di sicurezza. dell'automezzo per mancata osservanza del programma di manutenzione dello stesso. Problemi connessi al contatto accidentale con il calcestruzzo. Problemi connessi con il posizionamento del mezzo su solai o superfici con portanza non adeguata alle caratteristiche del mezzo.</p>	
Dispositivi di Protezione Individuali (DPI):	<p>Casco Guanti Scarpe di sicurezza con suola imperforabile</p>	
Prescrizioni esecutive:	<p>PRIMA DELL'USO Definire le aree ed i percorsi interni al cantiere per i mezzi Realizzare aree di terreno stabile per posizionare la betoniera in fase di scarico Il mezzo di trasporto deve essere mantenuto in efficienza secondo il programma di manutenzione della casa costruttrice. Prima di utilizzare il mezzo devono comunque essere verificate le condizioni di efficienza dell'impianto frenante, dei dispositivi di segnalazione acustica e luminosa e degli specchi retrovisori.</p> <p>DURANTE L'USO Sospendere le attività in caso di forti piogge o presenza di neve e/o ghiaccio Il numero di passeggeri trasportati deve essere quello consentito dal libretto di circolazione. Il percorso degli automezzi deve essere separato e segnalato dal percorso pedonale nell'ambito del cantiere. Le manovre che possono presentare rischi (retromarcia, accosti, ecc.) devono essere assistite da personale a terra. Il carico dell'automezzo non deve oltrepassare il carico massimo consentito dal libretto dell'automezzo.</p> <p>DOPO L'USO La pulizia degli automezzi deve essere effettuata con regolarità ed affidata ad un responsabile della manutenzione.</p>	
Riferimenti normativi e note:	D.Lgs. 81/08, D.P.R. 459/96, Codice della Strada	
Allegato		

Scheda n°47	MACCHINE ED ATTREZZATURE	CODICE ATTREZ028
FASE N° 8.1.2	Posa in opera tubazioni	Area Lavorativa:
Descrizione macchina:	MOLA	
Rischi per la sicurezza:	<p>Tagli, abrasioni in particolare alle mani Elettrocuzione</p>	

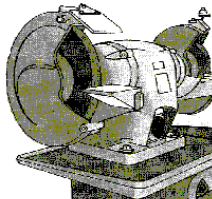
Scheda n°47	MACCHINE ED ATTREZZATURE	CODICE ATTREZ028
	Rumore, polveri	
Dispositivi di Protezione Individuali (DPI):	occhiali, guanti, scarpe, cuffie antirumore, tuta	
Prescrizioni esecutive:	<p>PRIMA DELL'USO: controllare la stabilità del banco ed il corretto fissaggio della mola controllare il diametro della mola in base al tipo di impiego e numero di giri dell'albero verificare l'integrità delle protezioni degli organi in movimento verificare l'efficienza dell'apposito schermo paraschegge verificare l'idoneità del poggiapezzi</p> <p>DURANTE L'USO: non rimuovere o modificare le protezioni segnalare tempestivamente eventuali malfunzionamenti</p> <p>DOPO L'USO: pulire la macchina non eseguire operazioni di manutenzione con gli organi in movimento e/o ad alimentazione inserita</p>	
Riferimenti normativi e note:	DLgs 81/08, DPR 459/96	
Allegato		

Scheda n°48	MACCHINE ED ATTREZZATURE	CODICE ATTREZ029
FASE N° 5	Rilevato stradale	Area Lavorativa:
Descrizione macchina:	MONTACARICHI	
Rischi per la sicurezza:	<ul style="list-style-type: none"> - Fuoriuscita totale o parziale del carico per errate operazioni di carico. - Ribaltamento del piano per operazioni errate. - Incidenti dovuti all'utilizzo dell'attrezzatura da parte di persone non abilitate. - Incidenti dovuti a mancato funzionamento di dispositivi di manovra e/o di sicurezza dell'attrezzatura per mancata osservanza del programma di manutenzione dello stesso. - Problemi connessi con errato posizionamento dell'attrezzatura su solai o superfici con portanza non adeguata alle caratteristiche della stessa. 	

Scheda n°48	MACCHINE ED ATTREZZATURE	CODICE ATTREZ029
Dispositivi di Protezione Individuali (DPI):	<ul style="list-style-type: none"> - Tuta lavabile chiusa ai polsi e alle caviglie - Casco - Guanti - Scarpe di sicurezza con suola imperforabile 	
Prescrizioni esecutive:	<p>Effettuare la messa in servizio di gru e apparecchi di sollevamento (argani, paranchi) di portata superiore a 200 kg., esclusi quelli azionati a mano e quelli già soggetti a speciali disposizioni di legge.</p> <p>Dovrà essere predisposto:</p> <ul style="list-style-type: none"> •un comando da terra con dispositivo ad azione mantenuta (a uomo morto) •una zona di carico con due tubi scorrevoli •una stazione di terra recintata con passaggio bloccato sotto la zona di carico <p>-I montacarichi messi in circolazione dopo il 1° aprile 2001: SN EN 12158-2 (vale lo stato della tecnica). Il costruttore deve fornire la relativa dichiarazione di conformità!</p> <p>Con questo tipo di montacarichi il costruttore deve fornire le barriere che delimitano la base e i cancelli presso la zona di carico.</p> <p>-I montacarichi messi in circolazione tra il 1° gennaio 1997 e il 31 marzo 2001: Il costruttore deve fornire la relativa dichiarazione di conformità! Se il montacarichi viene consegnato già munito di barriere alla base e di cancelli presso la zona di carico, bisogna rispettare le indicazioni del costruttore per l'installazione. I montacarichi sprovvisti di cancelli presso la zona di carico devono essere installati sui cantieri come indicato nell'immagine.</p> <p>-I montacarichi messi in circolazione prima del 1° gennaio 1997: I montacarichi devono soddisfare i requisiti di cui gli artt. 24-32 dell'Ordinanza sulla prevenzione degli infortuni (OPI). Se il montacarichi viene consegnato già munito di barriere alla base e di cancelli presso la zona di carico, bisogna rispettare le indicazioni del costruttore per l'installazione. I montacarichi sprovvisti di cancelli presso la zona di carico devono essere installati sui cantieri come indicato nell'immagine.</p>	

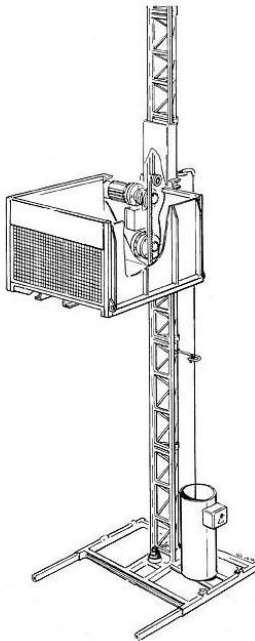
Scheda n°48	MACCHINE ED ATTREZZATURE	CODICE ATTREZ029
Riferimenti normativi e note:	<ul style="list-style-type: none"> • L. 29/10/1942 n. 1415 • D.P.R. 24.12.1951 n. 1767 • D.P.R. 29.5.1963 n. 1497 • L.1086/71 , art. 4 • D.P.R. 24.7.1977 n.616, art. 19, • D.M.23.12.1982 , art. 1 • D.M. 09.12.1987 n. 587 • D.M.7.6.1988 • D.P.R. n. 268/94 • Circolari ISPESL 8.1.1987 n.2 ; 9.4.1990 n. 42 ; 14.5.1992 n. 30 ; 3.1.1994 n. 1 • Legge n. 46/90 e successive modificazioni 	
Allegato		

Scheda n°49	MACCHINE ED ATTREZZATURE	CODICE ATTREZ030
FASE N° 1.3	Impianti e viabilità	Area Lavorativa:
FASE N° 10.3	Impianti e viabilità	Area Lavorativa:
Descrizione macchina:	MINIPALA TIPO SKID	
Rischi per la sicurezza:	cesoiamento, stritolamento elettrici allergeni polveri, fibre caduta materiale dall'alto	
Dispositivi di Protezione Individuali (DPI):	guanti - calzature di sicurezza - casco - cuffie o tappi auricolari - indumenti protettivi	
Prescrizioni esecutive:	- Le macchine di movimento terra devono essere provviste di segnalatore a luce gialla intermittente sul tetto del posto di guida e di avvisatore acustico	

Scheda n°49	MACCHINE ED ATTREZZATURE	CODICE ATTREZ030
	<p>all'innesto della retromarcia.</p> <ul style="list-style-type: none"> - Devono essere dotate di strutture di protezioni in caso di ribaltamento (ROPS) (D.M. 28.11.1987, n° 593). - Devono essere inoltre dotate di strutture di protezione in caso di caduta di oggetti. - Per quel che riguarda il rumore emesso dalle macchine movimento terra, sono validi il D.M. n. 588 del 28.11.1987 ed il D.Lgs n.135 del 27.01.92. - Tutte le macchine immesse sul mercato dopo il 21.09.96 devono essere dotate di marchio CE e conformi alle norme armonizzate secondo la "Direttiva macchine" (D.P.R. 459/96) <p>PRIMA DELL'USO: garantire la visibilità del posto di manovra (mezzi con cabina) verificare l'efficienza dei gruppi ottici per le lavorazioni in mancanza di illuminazione controllare l'efficienza dei comandi verificare che l'avvisatore acustico, il segnalatore di retromarcia ed il girofaro siano regolarmente funzionanti controllare la chiusura degli sportelli del vano motore verificare l'integrità dei tubi flessibili e dell'impianto oleodinamico in genere controllare i percorsi e le aree di lavoro verificando le condizioni di stabilità per il mezzo</p> <p>DURANTE L'USO: segnalare l'operatività del mezzo col girofaro non ammettere a bordo della macchina altre persone non utilizzare la benna per sollevare o trasportare persone trasportare il carico con la benna abbassata non caricare materiale sfuso sporgente dalla benna adeguare la velocità ai limiti stabiliti in cantiere ed in prossimità dei posti di lavoro transitare a passo d'uomo mantenere sgombro e pulito il posto di guida durante i rifornimenti di carburante spegnere il motore e non fumare segnalare eventuali gravi anomalie</p> <p>DOPO L'USO: posizionare correttamente la macchina, abbassando la benna a terra e azionando il freno di stazionamento pulire gli organi di comando da grasso, olio, ecc. pulire il mezzo eseguire le operazioni di revisione e manutenzione seguendo le indicazioni del libretto e segnalando eventuali guasti e segnalare eventuali anomalie di funzionamento</p>	
Riferimenti normativi e note:	DLgs 81/08, DPR 459/96, Codice della Strada	

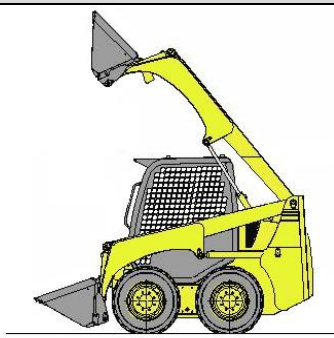
Scheda n°49	MACCHINE ED ATTREZZATURE	CODICE ATTREZ030
Allegato		

Scheda n°50	MACCHINE ED ATTREZZATURE	CODICE ATTREZ039
FASE N° 9.2	Segnaletica orizzontale	Area Lavorativa:
Descrizione macchina:	MOTOCOMPRESSORE	
Rischi per la sicurezza:	<p>Proiezione di schegge e/o frammenti di materiale dovuti all'esplosione del compressore.</p> <p>Lesioni a varie parti del corpo causate dall'avviamento accidentale dell'attrezzo.</p> <p>Danni agli arti superiori dovuti alle vibrazioni.</p> <p>Danni da rumore o vibrazioni.</p> <p>Incidenti dovuti all'utilizzo del mezzo da parte di persone non autorizzate.</p> <p>Incidenti dovuti a errori di manovra.</p> <p>Incidenti dovuti a mancato funzionamento di dispositivi di manovra e/o di sicurezza dell'automezzo per mancata osservanza del programma di manutenzione dello stesso.</p> <p>Problemi connessi con il posizionamento del mezzo su solai o superfici con portanza non adeguata alle caratteristiche del mezzo.</p>	
Dispositivi di Protezione Individuali (DPI):	guanti - calzature di sicurezza - casco - cuffie o tappi auricolari - indumenti protettivi	
Prescrizioni esecutive:	<p>Il compressore deve essere provvisto di carter completo di protezione delle pulegge, delle cinghie, dei volani e delle parti ad elevata temperatura; tale carter deve essere pieno o grigliato con maglie strette su tutti i lati accessibili; detti elementi devono anche essere protetti contro le polveri di cantiere in modo da evitare inconvenienti di funzionamento.</p> <p>Sulla macchina, o a portata di mano, deve essere installato un interruttore per l'immediato arresto in caso di bisogno.</p> <p>I comandi non devono avere parti sporgenti che possono permettere l'azionamento involontario.</p> <p>I motocompressori devono essere provvisti di una valvola di sicurezza tarata per la pressione massima di esercizio.</p> <p>I motocompressori devono essere provvisti di un dispositivo di arresto automatico del motore al raggiungimento della pressione massima di esercizio e quindi occorre verificarne l'efficienza.</p>	

Scheda n°50	MACCHINE ED ATTREZZATURE	CODICE ATTREZ039
	<p>Si ricorda inoltre che per controllarne la regolarità di funzionamento, i motocompressori sono normalmente dotati di manometri ed eventuali termometri che devono essere collocati e mantenuti in modo che le loro indicazioni siano chiaramente visibili al personale addetto all'apparecchio; va inoltre controllata l'efficienza dei dispositivi di protezione contro gli eccessi di pressione .</p> <p>Tutte le macchine immesse sul mercato dopo il 21.09.96 devono essere dotate di marchio CE e conformi alle norme armonizzate secondo la "Direttiva macchine" (D.P.R. 459/96).</p> <p>PRIMA DELL'USO posizionare la macchina in luogo aerato sistemare il compressore in posizione sicuramente stabile allontanare dalla macchina i materiali infiammabili verificare la funzionalità della strumentazione verificare la pulizia del filtro dell'aria verificare le connessioni dei tubi</p> <p>DURANTE L'USO aprire il rubinetto dell'aria prima dell'accensione e fino al raggiungimento dello stato di regime del motore tenere sotto controllo i manometri non rimuovere gli sportelli del vano motore effettuare i rifornimenti di carburante a motore spento e non fumare segnalare eventuali funzionamenti anomali</p> <p>DOPO L'USO spegnere il motore e scaricare il serbatoio dell'aria eseguire le operazioni di revisione e manutenzione a motore spento e senza fumare nelle operazioni di manutenzione attenersi alle indicazioni fornite da fabbricante</p>	
Riferimenti normativi e note:	DLgs 81/08, DPR 459/96	
Allegato		

Scheda n°51	MACCHINE ED ATTREZZATURE	CODICE ATTREZ042
FASE N° 4.1	Taglio di manto stradale	Area Lavorativa:
Descrizione macchina:	TAGLIASFALTO A DISCO O A MARTELLO	
Rischi per la sicurezza:	<ul style="list-style-type: none"> - Cesoiamento; - Taglio e abrasione (non sempre gli schermi di protezione sono sufficienti ad evitare incidenti di taglio); - Impigliamento (soprattutto per il tagliasfalto a disco); - Schiacciamento (nei dispositivi a percussione si ha sempre una massa battente libera); - Fuoriuscita di fluido ad alta pressione (di notevole importanza nei dispositivi a percussione dove la massa battente sospinta da aria compressa o da olio in pressione); - Proiezione di parti (la proiezione di frammenti di materiale possibile con 	

Scheda n°51	MACCHINE ED ATTREZZATURE	CODICE ATTREZ042
	<p>entrambe i metodi, anche se il taglio a percussione da luogo a frammenti più grossi);</p> <ul style="list-style-type: none"> - Polveri (certamente più rilevanti nelle procedure di taglio a percussione sono comunque presenti anche nel taglio a disco); - Rumore (più significativo nel taglio a percussione dove nel migliore dei casi la pressione acustica di 88,7 dBA.); - Vibrazioni (soprattutto per i dispositivi a percussione) - Perdita di stabilità (potrebbe essere dovuta a distrazione mentre si usa il percussore); - Scivolamento, inciampo, caduta; - Radiazione termica (per attrito sulla lama del tagliasfalto a disco sullo scalpello del percussore); - Posizioni insalubri (nei dispositivi a percussione tradizionali l'operatore posto proprio sopra la massa battente, e ciò può provocare lesioni anche rilevanti). 	
Dispositivi di Protezione Individuali (DPI):	guanti, calzature di sicurezza, copricapo, otoprotettori, indumenti protettivi (tute) occhiali di sicurezza	
Prescrizioni esecutive:	<p>Le macchine sono dotate di luci di lavoro.</p> <p>Sono installati accessori adeguati (fori attacchi occhielli) per assicurare un carico, recupero e trasporto sicuri.</p> <p>Le macchine sono dotate di un sistema di sterzo che garantisca una guida sicura considerando la velocità nominale della macchina e la sua capacità di arresto.</p> <p>I comandi devono essere ubicati e, se necessario, anche protetti, in modo da evitare una attivazione accidentale.</p> <p>I dispositivi di avviamento dei motori devono essere collocati e concepiti in modo tale che l'operatore sia protetto dai pericoli che possono insorgere durante l'avviamento.</p> <p>Viene installato un comando di arresto di emergenza in grado di arrestare tutte le funzioni pericolose della macchina e posto in posizione comoda.</p> <p>Le parti ruotanti su perno devono essere dotate di un dispositivo di blocco integrale, rigido, che impedisca la rotazione durante la manutenzione e/o il trasporto.</p> <p>I tubi, i raccordi e i tubi flessibili devono essere installati in modo tale da essere protetti dai danni meccanici e/o termici.</p> <p>Dispositivi di protezione individuale: sono necessari stivali antishock, mascherina antipolvere, cuffie per il rumore e guanti.</p> <p>PRIMA DELL'USO:</p> <p>delimitare e segnalare l'area d'intervento</p> <p>controllare il funzionamento dei dispositivi di comando e di manovra</p> <p>verificare il corretto fissaggio dell'utensile</p> <p>DURANTE L'USO:</p> <p>non lasciare la macchina in moto senza sorveglianza</p> <p>non utilizzare la macchina in ambienti chiusi e poco ventilati</p> <p>eseguire il rifornimento di carburante a motore spento e non fumare</p> <p>segnalare tempestivamente eventuali gravi guasti</p> <p>DOPO L'USO:</p>	

Scheda n°51	MACCHINE ED ATTREZZATURE	CODICE ATTREZ042
	lasciare sempre la macchina in perfetta efficienza, curandone la pulizia e l'eventuale manutenzione eseguire gli interventi di manutenzione e revisione a motore spento	
Riferimenti normativi e note:	DLgs 81/08, DPR 459/96	
Allegato		

Scheda n°52	MACCHINE ED ATTREZZATURE	CODICE ATTREZ043
FASE N° 2	Scarifica manto stradale	Area Lavorativa:
Descrizione macchina:	SCARIFICATRICE	
Rischi per la sicurezza:	<ul style="list-style-type: none"> - Schiacciamento; - Cesoiamento; - Taglio e abrasione; - Impigliamento (è dotata di dispositivi rotanti che in caso di rimozione delle protezioni previste possono provocare impigliamenti); - Urto (seppur lenta anch'essa una macchina semovente); - Proiezione di parti (possibili soprattutto alla fine del nastro trasportatore); - Perdita di stabilità (è una macchina di grosse dimensioni e molto pesante; se il rilevato stradale non ben compattato possono verificarsi dei cedimenti); - Scivolamento, inciampo, caduta (è previsto un operatore a bordo che può in qualche modo perdere la stabilità); - Contatto elettrico (sia dal quadro comandi che dai comandi di emergenza); - Polveri (sono presenti sia nella parte fresata che nella zona di scarico ovvero lungo il nastro trasportatore; l'addetto alla fresa si trova a contatto con 0,8 mg.*mc. di polveri inalabili); - Rumori (è forse la macchina dove il rumore più difficilmente abbattibile, infatti quando in fase operativa non riesce a scendere al di sotto dei 90 dB(A)); - Vibrazioni (in questo tipo di macchina non possibile eliminare le vibrazioni che risultano invece utili per rendere più efficace l'azione del rullo fresante); - Condizioni climatiche (è una delle poche operazioni che si possono effettuare sotto la pioggia ed prevista una copertura telonata); - Interazioni con il traffico 	
Dispositivi di Protezione Individuali (DPI):	<ul style="list-style-type: none"> - Calzature di sicurezza - casco - cuffie o tappi auricolari - Mascherina - indumenti protettivi 	

Scheda n°52	MACCHINE ED ATTREZZATURE	CODICE ATTREZ043
<p>Prescrizioni esecutive:</p>	<p>La macchina, semovente in fase operativa deve essere trasportata su carrello per il trasporto su strada per cui deve essere dotata di appositi ganci da traino. Durante le operazioni devono essere presenti le luci di lavoro e i dispositivi acustici di funzionamento.</p> <p>Per evitare che la polvere crei qualche danno al conducente necessario montare una cabina protettiva. le grandi dimensioni della macchina richiedono che essa possa essere ripiegabile su se stessa quando la Fresatrice viene trasportata su carrello per cui fornita di un pannello rigido frontale e da tendine laterali.</p> <p>Per evitare contatti elettrici casuali opportuno coprire interamente i cavi elettrici, specie in prossimità delle postazioni del manovratore.</p> <p>Per impedire l'avviamento se i comandi delle funzioni pericolose non sono in posizione d'arresto, le macchine con avviamento elettrico, pneumatico o idraulico del motore sono dotate di una funzione di avviamento in folle.</p> <p>I dispositivi di avviamento dei motori sono collocati in modo tale che l'operatore sia protetto dai pericoli che possono insorgere durante l'avviamento.</p> <p>E' opportuno installare un comando di arresto di emergenza, posto in posizione comoda, in grado di arrestare tutte le funzioni pericolose della macchina.</p> <p>Per evitare i rischi causati da parti in movimento i cofani dei motori sono fissati in modo permanente.</p> <p>Le componenti ruotanti su perno sono dotate di un dispositivo di blocco integrale, rigido, che impedisce la rotazione durante la manutenzione e/o il trasporto.</p> <p>La fresatrice può essere arrestata anche quando il motore in funzione.</p> <p>E' sempre possibile fissare in modo permanente i ripari e gli schermi devono, anche quando vengono aperti.</p> <p>Quando viene variata l'altezza dal suolo della lama che trattiene il fresato vi un sistema di allarme costituito da luci gialle lampeggianti, attivate per tutto il tempo nel quale resta variata l'altezza della protezione, visibili da tutte le direzioni all'interno dell'area di pericolo.</p> <p>Le macchine sono dotate di un dispositivo di sicurezza che impedisce qualsiasi movimento involontario della macchina quando la fresa viene abbassata in posizione di taglio.</p> <p>Durante la manutenzione i dispositivi di sollevamento sulle macchine sono dotati di un dispositivo di blocco meccanico per assicurare un sollevamento sicuro.</p> <p>Le macchine devono essere dotate di un avvisatore acustico. Il livello di suono generato deve essere al più pari a 93 dB misurato a una distanza di 7 m dalla parte anteriore della macchina. Deve essere possibile azionare l'avvisatore acustico dal posto di guida.</p> <p>La zona di articolazione delle macchine con articolazione a perno deve essere marcata su entrambe i lati .Il cartello di avvertimento ha la forma di un triangolo.</p> <p>Le grandi dimensioni della macchina fresatrice impongono, nella maggior parte dei casi, la chiusura della strada su cui si opera. La sua grande lentezza impedisce di effettuare repentine sbandate e rende sufficiente per lungo tempo la segnalazione fissa al più coadiuvata dal personale a terra se la strada</p>	

Scheda n°52	MACCHINE ED ATTREZZATURE	CODICE ATTREZ043
	<p>a scorrimento veloce. Va invece sempre segnalato lo spostamento dei camions per il trasporto. Delimitare l'area di intervento deviando a distanza di sicurezza il traffico stradale verificare l'efficienza dei comandi e dei dispositivi acustici e luminosi verificare le regolari permanenze dei carter sul rotore fresante e sul nastro trasportatore non abbandonare i comandi durante il lavoro mantenere sgombra la cabina di comando durante il rifornimento di carburante spegnere il motore e non fumare segnalare eventuali anomali funzionamenti eseguire le operazioni di revisione e manutenzione della macchina a motore spento e come indicato dal fabbricante</p>	
Riferimenti normativi e note:	DLgs 81/08, DPR 459/96	
Allegato		

Scheda n°52	MACCHINE ED ATTREZZATURE	CODICE ATTREZ044
FASE N° 6	Realizzazione cassonetto stradale	Area Lavorativa:
FASE N° 6.1	Stesa di manto bituminoso	Area Lavorativa:
FASE N° 9.4	Tappetino di usura	Area Lavorativa:
Descrizione macchina:	FINITRICE	
Rischi per la sicurezza:	calore, fiamme incendio, scoppio catrame, fumo rumore cesoiamento, stritolamento	
Dispositivi di Protezione Individuali (DPI):	guanti, calzature di sicurezza, copricapo, indumenti protettivi (tute)	
Prescrizioni esecutive:	PRIMA DELL'USO: verificare l'efficienza dei comandi sul posto di guida e sulla pedana posteriore verificare l'efficienza dei dispositivi ottici verificare l'efficienza delle connessioni dell'impianto oleodinamico verificare l'efficienza del riduttore di pressione, dell'eventuale manometro e delle connessioni tra tubazioni, bruciatori e bombole segnalare adeguatamente l'area di lavoro, deviando il traffico stradale a distanza di sicurezza	

Scheda n°52	MACCHINE ED ATTREZZATURE	CODICE ATTREZ044
	<p>DURANTE L'USO: segnalare eventuali gravi guasti per gli addetti: non interporre nessun attrezzo per eventuali rimozioni nel vano coclea tenersi a distanza di sicurezza dai bruciatori tenersi a distanza di sicurezza dai fianchi di contenimento</p> <p>DOPO L'USO: spegnere i bruciatori e chiudere il rubinetto della bombola posizionare correttamente il mezzo azionando il freno di stazionamento provvedere ad una accurata pulizia eseguire le operazioni di revisione e manutenzione attenendosi alle indicazioni del libretto</p>	
Riferimenti normativi e note:	DLgs 81/08, DPR 459/96	
Allegato		

Scheda n°53	MACCHINE ED ATTREZZATURE	CODICE ATTREZ045
FASE N° 5	Rilevato stradale	Area Lavorativa:
Descrizione macchina:	LIVELLATORE – GRADER	
Rischi per la sicurezza:	Pericoli di investimento delle persone Errata manovra del ruspista Cedimento e anomalie delle parti meccaniche Vibrazioni, rumore Scivolamenti, cadute Ribaltamento	
Dispositivi di Protezione Individuali (DPI):	calzature di sicurezza - casco - guanti - cuffie o tappi auricolari - indumenti protettivi	
Prescrizioni esecutive:	PRIMA DELL'USO: garantire la visibilità del posto di guida verificare che l'avvisatore acustico, il segnalatore di retromarcia ed il girofaro siano regolarmente funzionanti verificare l'integrità dei tubi flessibili e dell'impianto oleodinamico in genere controllare la chiusura di tutti gli sportelli del vano motore DURANTE L'USO: segnalare l'operatività del mezzo col girofaro mantenere sgombra e pulita la cabina non ammettere a bordo della macchina altre persone	

Scheda n°53	MACCHINE ED ATTREZZATURE	CODICE ATTREZ045
	chiudere gli sportelli della cabina adeguare la velocità ai limiti stabiliti in cantiere e transitare a passo d'uomo in prossimità dei posti di lavoro durante i rifornimenti di carburante spegnere il motore e non fumare segnalare tempestivamente eventuali gravi anomalie DOPO L'USO: posizionare correttamente la macchina abbassando la lama e azionando il freno di stazionamento pulire gli organi di comando da grasso, olio, ecc. eseguire le operazioni di revisione e manutenzione seguendo le indicazioni del libretto, segnalando eventuali guasti	
Riferimenti normativi e note:	DLgs 81/08, DPR 459/96, Codice Strada	
Allegato		

Scheda n°54	MACCHINE ED ATTREZZATURE	CODICE ATTREZ047
FASE N° 7 FASE N° 8.3.3	Realizzazione marciapiede Scavi e rinterri	Area Lavorativa: Area Lavorativa:
Descrizione macchina:	COMPATTATORE A PIATTO	
Rischi per la sicurezza:	- vibrazioni - rumore - gas - incendio	
Dispositivi di Protezione Individuali (DPI):	guanti - calzature di sicurezza - cuffie o tappi auricolari - indumenti protettivi	
Prescrizioni esecutive:	PRIMA DELL'USO: verificare la consistenza dell'area da compattare verificare l'efficienza dei comandi verificare l'efficienza dell'involucro coprimotore verificare l'efficienza del carter della cinghia di trasmissione DURANTE L'USO: non lasciare la macchina in moto senza sorveglianza non utilizzare la macchina in ambienti chiusi e poco ventilati durante il rifornimento di carburante spegnere il motore e non fumare segnalare tempestivamente eventuali malfunzionamenti DOPO L'USO: chiudere il rubinetto della benzina eseguire le operazioni di revisione e manutenzione necessarie al reimpiego	

Scheda n°54	MACCHINE ED ATTREZZATURE	CODICE ATTREZ047
	della macchina a motore spento	
Riferimenti normativi e note:	D.Lgs. 81/08, D.P.R. 459/96	
Allegato		

Scheda n°55	MACCHINE ED ATTREZZATURE	CODICE ATTREZ048
FASE N° 6.2 FASE N° 9.4	Compattazione manto bituminoso Tappetino di usura	Area Lavorativa: Area Lavorativa:
Descrizione macchina:	RULLO COMPRESSORE	
Rischi per la sicurezza:	Pericoli di investimento delle persone Errata manovra dell'operatore Cedimento e anomalie delle parti meccaniche Vibrazioni, rumore Scivolamenti, cadute	
Dispositivi di Protezione Individuali (DPI):	guanti - calzature di sicurezza - casco - cuffie o tappi auricolari - indumenti protettivi	
Prescrizioni esecutive:	<p>I rulli con operatore a bordo devono essere dotati di luci di lavoro. Sono installati accessori adeguati (fori attacchi occhielli) per assicurare un carico, recupero e trasporto sicuri.</p> <p>Le macchine devono essere dotate di un sistema di sterzo che garantisca una guida sicura considerando la velocità nominale della macchina e la sua capacità di arresto.</p> <p>I comandi di marcia dei compattatori a rulli con operatore devono consentire l'arresto della macchina con il semplice rilascio. Per i compattatori rimorchiati deve essere possibile inserire e disinserire la vibrazione dal posto di guida (sull'unità trainante).</p> <p>Le macchine sono dotate di una funzione di avviamento in folle che impedisca l'avviamento se i comandi delle funzioni pericolose non sono in posizione d'arresto.</p> <p>Le macchine sono concepite in modo tale da prevenire l'avviamento e il funzionamento del motore non autorizzati.</p> <p>Viene installato un comando di arresto di emergenza in grado di arrestare tutte le funzioni pericolose della macchina e posto in posizione comoda.</p>	

Scheda n°55	MACCHINE ED ATTREZZATURE	CODICE ATTREZ048
	<p>I percussori a esplosione devono essere dotati di un dispositivo che escluda la possibilità di un'accensione involontaria a macchina spenta. Le maniglie superiori sui percussori ad esplosione devono essere dotate di calotte protettive per le mani onde evitare pericoli di schiacciamento. Nel caso di piastre vibranti e percussori vibranti dotati di frizione a forza centrifuga, non si applicano i requisiti per un sistema speciale di arresto di emergenza. I Compattatori a rulli con operatore a bordo devono avere tre sistemi frenanti indipendenti tra loro (di servizio, secondario, di stazionamento). I cofani dei motori devono essere fissati in modo permanente. Le macchine sono dotate di un avvisatore acustico. La zona di articolazione delle macchine con articolazione a perno deve essere marcata su entrambe i lati. Si adottano comandi ad azione mantenuta e arresti automatici.</p> <p>PRIMA DELL'USO: controllare i percorsi e le aree di manovra verificando le condizioni di stabilità per il mezzo verificare la possibilità di inserire l'eventuale azione vibrante controllare l'efficienza dei comandi verificare l'efficienza dei gruppi ottici per le lavorazioni con scarsa illuminazione verificare che l'avvisatore acustico ed il girofaro siano funzionanti</p> <p>DURANTE L'USO: segnalare l'operatività del mezzo col girofaro adeguare la velocità ai limiti stabiliti in cantiere e transitare a passo d'uomo in prossimità dei posti di lavoro non ammettere a bordo della macchina altre persone mantenere sgombro e pulito il posto di guida durante i rifornimenti di carburante spegnere il motore e non fumare segnalare tempestivamente gravi anomalie o situazioni pericolose</p> <p>DOPO L'USO: pulire gli organi di comando da grasso, olio, etc. eseguire le operazioni di revisione e manutenzione seguendo le indicazioni del libretto, segnalando eventuali guasti</p>	
Riferimenti normativi e note:	DLgs 81/08, DPR 459/96	

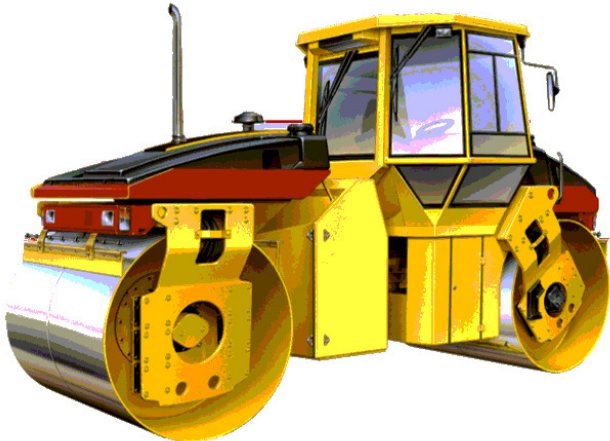
Scheda n°55	MACCHINE ED ATTREZZATURE	CODICE ATTREZ048
Allegato		

Scheda n°56	MACCHINE ED ATTREZZATURE	CODICE ATTREZ055
FASE N° 8.3.2	Posa in opera tubazioni	Area Lavorativa:
Descrizione macchina:	SALDATRICE ELETTRICA	
Rischi per la sicurezza:	<p>Ustioni dovute a contatto con parti metalliche arroventate o proiezione di esse.</p> <p>Incidenti dovuti all'utilizzo della saldatrice da parte di persone non abilitate.</p> <p>Esplosioni dovute ad atmosfere esplosive o a scoppio di sostanze esplosive.</p> <p>Pericolo di incendio provocato da sostanze infiammabili.</p> <p>Lesioni all'apparato respiratorio dovute ad inalazione di fumi ed ossidi di varia natura dipendenti dal tipo di materiale saldato o tagliato.</p> <p>Incidenti dovuti a mancato funzionamento di dispositivi di sicurezza dell'attrezzo per mancata osservanza del programma di manutenzione dello stesso.</p> <p>Problemi connessi con il posizionamento dell'attrezzo su solai o superfici pedane o stuoie isolanti dove è possibile,</p>	
Dispositivi di Protezione Individuali (DPI):	<p>grembiule di cuoio</p> <p>Casco</p> <p>Scarpe sicurezza con suola imperforabile</p> <p>Guanti anche nella sostituzione degli elettrodi,</p> <p>Otoprotettori</p> <p>Mascherine antipolvere</p> <p>Occhiali protettivi</p>	
Prescrizioni esecutive:	<p>- Gli utensili elettrici portatili devono essere alimentati a bassa tensione: un impianto elettrico è ritenuto a bassa tensione quando la tensione è uguale o minore a 400 volt efficaci per corrente alternata e a 600 volt per corrente continua.</p> <p>- Gli utensili elettrici devono disporre di un isolamento supplementare che viene definito doppio isolamento: esso è riconoscibile dal simbolo del doppio quadrato ed è accompagnato dal marchio del laboratorio che ne attesta l'idoneità (ad esempio IMQ).</p> <p>- Le prese e le spine di corrente devono essere conformi alle norme CEI 17,</p>	

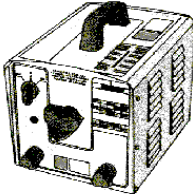
Scheda n°56	MACCHINE ED ATTREZZATURE	CODICE ATTREZ055
	<p>CEI 23-12, del tipo CEE-17 di colore blu (220 V), verde (50 V) o viola (24 V).</p> <ul style="list-style-type: none"> - Si ricorda che se l'alimentazione degli utensili, che operano all'aperto o in luoghi molto umidi, è fornita da una rete a bassa tensione attraverso un trasformatore, questo deve avere l'avvolgimento primario separato ed isolato perfettamente dall'avvolgimento secondario. - Tutte le macchine immesse sul mercato dopo il 21.09.96 devono essere dotate di marchio CE e conformi alle norme armonizzate secondo la "Direttiva macchine" (D.P.R. 459/96). - Divieto di lavorare con la macchina sprovvista di dispositivi di sicurezza, dei ripari, o di rimuovere gli stessi. - Utilizzare apparecchiature e pinze portaelettrodi idonee allo scopo. - Esposizione di segnaletica di sicurezza. - Vietato l'uso ai non addetti ai lavori. - Operare in ambienti ben aerati o applicare aspiratore di fumi. - Delimitare con idonei schermi i posti di saldatura, soprattutto all'interno dei reparti di lavoro, per evitare abbagliamenti per chi si trova nelle adiacenze. - I collegamenti al circuito di saldatura vanno effettuati con la saldatrice fuori tensione. - Gli operatori devono calzare i guanti anche nella manutenzione, pulizia e sostituzione degli elettrodi . - Le pinze portaelettrodi non devono avere parti conduttrici accessibili e non vanno raffreddate immergendole in acqua. - I residui degli elettrodi non vanno gettati o abbandonati, ma raccolti in apposito contenitore. <p>PRIMA DELL'USO: verificare l'integrità dei cavi e della spina di alimentazione verificare l'integrità della pinza porta elettrodo non effettuare operazioni di saldatura in presenza di materiali infiammabili</p> <p>DURANTE L'USO: non intralciare i passaggi con il cavo di alimentazione allontanare il personale non addetto alle operazioni di saldatura nelle pause di lavoro interrompere l'alimentazione elettrica in caso di lavorazione in ambienti confinati, predisporre un adeguato sistema di aspirazione fumi e/o di ventilazione</p> <p>DOPO L'USO: staccare il collegamento elettrico della macchina segnalare eventuali malfunzionamenti Eseguire i lavori sempre con altre persone in grado di disinserire tempestivamente la sorgente d'energia, e prestare i primi soccorsi</p>	
Riferimenti normativi e note:	DLgs 81/08, DPR 459/96	
Allegato		

Scheda n°57	MACCHINE ED ATTREZZATURE		CODICE ATTREZ065
FASE N° 12.1	Perforazione	Area Lavorativa:	
FASE N° 13.1	Perforazione	Area Lavorativa:	
Descrizione macchina:	SONDA DI PERFORAZIONE (per micropali, tiranti, jet grouting, drenaggi)		
Rischi per la sicurezza:	<p>Contatto con linee elettriche aeree.</p> <p>Scivolamento, colpi, impatti, compressioni, contatto con macchina operatrice.</p> <p>Urti contro ostacoli fissi e mobili.</p> <p>Ribaltamento della sonda.</p> <p>Rumore, vibrazioni, polveri</p> <p>Cesoimento, stritolamento</p> <p>Caduta materiale dall'alto</p>		
Dispositivi di Protezione Individuali (DPI):	elmetto, calzature di sicurezza, otoprotettori, indumenti protettivi (tute)		
Prescrizioni esecutive:	<p>La macchina deve essere accompagnata, oltre che dalle normali informazioni di carattere strettamente tecnico, dal libretto di garanzia e dalle istruzioni d'uso e manutenzione, che forniscono le indicazioni necessarie per eseguire, senza alcun rischio, la messa in funzione, l'utilizzazione, il trasporto, l'installazione, il montaggio e lo smontaggio, la regolazione, la manutenzione e la riparazione della macchina.</p> <p>La documentazione che accompagna la macchina deve inoltre fornire le informazioni sull'emissione di potenza sonora e sulle vibrazioni prodotte.</p> <p>Sulla macchina deve essere applicata apposita targhetta riportante il Livello di Potenza Sonora emesso durante le verifiche di legge.</p> <p>Prima dell'utilizzazione della macchina in cantiere e periodicamente durante le lavorazioni, devono essere eseguite accurate verifiche sullo stato manutentivo ad opera di personale qualificato in grado di procedere alle eventuali necessarie riparazioni.</p> <p>Dovranno essere osservate le ore di silenzio secondo la stagione ed i regolamenti locali.</p> <p>Tutti gli organi mobili dovranno essere lubrificati, se previsto dal libretto di manutenzione, avendo cura di ripristinare tutte le protezioni asportate, manomesse o danneggiate (schermi di protezione per ingranaggi, carter, ecc.). Deve essere evidenziata la presenza di punti di ossidazione che possa compromettere la funzionalità della macchina e, se necessario bisognerà provvedere alla relativa rimozione e verniciatura.</p> <p>Non è consentito pulire, oliare o ingrassare gli organi in movimento della macchina, salvo ciò non sia espressamente prescritto nelle istruzioni di manutenzione della macchina.</p> <p>Qualora vengano compiute operazioni di regolazione, riparazione o sostituzione di parti della macchina, bisogna:</p> <p>utilizzare solo ricambi ed accessori originali, come previsto nel libretto di manutenzione;</p>		

Scheda n°57	MACCHINE ED ATTREZZATURE	CODICE ATTREZ065
	<p>non deve essere modificata alcuna parte della macchina;</p> <p>a manutenzione ultimata, prima di rimettere in funzione la macchina, accertarsi di aver riposto tutti gli attrezzi utilizzati.</p> <p>E' vietato eseguire qualsiasi operazioni di registrazione o di riparazione sulla macchina in moto, salvo ciò non sia espressamente prescritto nelle istruzioni di manutenzione della macchina.</p> <p>L'operatore potrà dare inizio alla rotazione delle aste o, più in generale, a qualsiasi attività direttamente connessa alle perforazioni, solo dopo aver ricevuto l'esplicito assenso degli aiutanti.</p> <p>Devono essere verificate periodicamente secondo le istruzioni del costruttore:</p> <ul style="list-style-type: none"> il motore (sia esso diesel o elettrico); la testa di rotazione; i riduttori; l'accoppiatore pompe; i freni idraulici; i cingoli; la catena di trasmissione; l'arganello e la fune di sollevamento; l'impianto idraulico ed i flessibili idraulici. <p>Prima del posizionamento della sonda di perforazione, vanno eseguite le seguenti verifiche e controlli nella zona di lavoro:</p> <ul style="list-style-type: none"> accertarsi che non vi siano linee elettriche aeree che possano venirsi a trovare ad una distanza inferiore a 5m. dalla sommità del mast di perforazione; accertarsi che nella zona di lavoro non vengano a trovarsi cavi, tubazioni, ecc., interrati. <p>In caso di accertata presenza di sottoservizi, provvedere a chiederne lo spostamento all'Ente proprietario, altrimenti evidenziare il tracciato mediante segnaletica costituita da paletti in ferro o in legno e nastro colorato, posta ad entrambi i lati, ad almeno 0.75 m. dall'asse del sottoservizio.</p> <p>In ogni caso, comunque, qualora i lavori avvengano in una zona con presenza di sottoservizi, la perforazione dovrà, inizialmente, essere eseguita con ogni cautela, eseguendo dei fori di prova o dei prescavi.</p> <p>Effettuare le operazioni di manutenzione ribaltando il mast ed evitando di accedervi con scale o mezzi di fortuna.</p> <p>Prima di qualsiasi spostamento della macchina, accertarsi che il mast di perforazione si trovi nella posizione di riposo.</p> <p>Al termine del turno di lavoro bisognerà posizionare correttamente la macchina, ricordandosi di non lasciare l'utensile in sospensione.</p> <p>Tutte le macchine di classe I, quali ad esempio betoniera e gru a torre, devono essere collegate all'impianto di terra.</p> <p>Il collegamento all'impianto di terra deve avvenire tramite un conduttore di protezione avente la stessa sezione dei conduttori di fase.</p> <p>Non possono essere eseguiti lavori in prossimità di linee elettriche aeree a distanza minore di m 5 a meno che, previa segnalazione all'esercente le linee elettriche, non si provveda ad una adeguata protezione atta ad evitare accidentali contatti o pericolosi avvicinamenti ai conduttori delle linee stesse.</p> <p>Non devono mai essere inserite o disinserite macchine o utensili su prese in tensione.</p> <p>In particolare, prima di effettuare un allacciamento, si dovrà accertare che: l'interruttore di avvio della macchina o utensile sia "aperto" (motore elettrico</p>	

Scheda n°57	MACCHINE ED ATTREZZATURE	CODICE ATTREZ065
	<p>fermo); l'interruttore posto a monte della presa sia "aperto" (assenza di tensione alla presa). Assicurarsi che nella zona di lavoro, le eventuali linee elettriche aeree, rimangano sempre ad una distanza non inferiore ai cinque metri. Nel caso di sonda perforatrice con motore elettrico, il tracciato del cavo di alimentazione deve essere predisposto in modo tale che lo stesso sia preservato dal danneggiamento meccanico. In particolare il cavo di alimentazione dovrà essere posizionato sempre ad adeguata distanza dai cingoli della macchina. Nel caso di lavori in galleria da eseguirsi con sonda perforatrice con motore endotermico, deve predisporre un depuratore ad acqua da applicare in serie alla marmitta. Nel caso di perforazione in un terreno ad elevato contenuto di silice o che produca elevata polverosità, deve predisporre un adeguato sistema di abbattimento delle polveri originatesi dalla perforazione (schiuma, acqua, ecc.) o un sistema di captazione, aspirazione ed abbattimento delle stesse. Predisporre personale a terra per coadiuvare il pilota della macchina nelle operazioni di retromarcia, o in condizioni di scarsa visibilità. I percorsi non devono avere pendenze trasversali eccessive. Le rampe di accesso allo scavo devono avere: pendenza adeguata alla possibilità della macchina; larghezza tale da consentire un franco non minore di 70 centimetri almeno da un lato, oltre la sagoma di ingombro del veicolo; qualora il franco venga limitato ad un solo lato per tratti lunghi, devono essere realizzate piazzole o nicchie di rifugio ad intervalli non superiori a m 20 lungo l'altro lato. Verificare: -la capacità del terreno del cantiere a sopportare il carico della macchina: definire l'eventuale carico limite; -la condizione manutentiva di eventuali opere di sostegno presenti, in particolare se a valle della zona di lavoro, onde evitarne il cedimento per il sovrappeso della macchina, con il conseguente ribaltamento della macchina stessa. Prima di iniziare il movimento della macchina in retromarcia, il conduttore dovrà accertarsi che la zona sia libera da ostacoli e da eventuale personale: a questo scopo verrà assistito da personale a terra. Prima di iniziare qualsiasi lavorazione, devono essere abbassati gli stabilizzatori della sonda, i quali, per meglio ripartire il carico, dovranno poggiare su lastre metalliche o tavole di legno di adeguata resistenza e dimensione. La sonda deve essere pulita durante la risalita delle aste di infissione, per evitare la caduta dall'alto di materiali rimasti eventualmente attaccati alla sonda stessa. Verificare frequentemente il corretto serraggio delle aste. Durante la perforazione, gli aiutanti devono sempre mantenersi a distanza di sicurezza dalla macchina. Le operazioni di montaggio o smontaggio degli spezzoni di aste, potranno iniziarsi solo dopo che la rotazione delle stesse sia completamente cessata. In particolare, lo svitamento delle aste dovrà avvenire sempre utilizzando la doppia morsa della macchina; nel caso in cui la macchina non ne sia dotata, o</p>	

Scheda n°57	MACCHINE ED ATTREZZATURE	CODICE ATTREZ065
	<p>nonostante la doppia morsa non si riesca a svitare le aste, dovrà usarsi la chiave giratubi. Il consenso per il disserraggio delle aste, dopo aver posizionato la chiave giratubi ad aste ferme, dovrà essere dato dagli addetti all'operatore, solo dopo che i primi si siano allontanati a distanza di sicurezza dalla macchina.</p> <p>In prossimità del foro di perforazione dovranno essere posizionati schermi protettivi dalle possibili proiezioni di residui di perforazione (terriccio), per salvaguardare il personale addetto.</p> <p>Nell'accatastare i tubi in cantiere, tra i vari strati vanno interposti opportuni spessori per consentire una più agevole operazione di imbracatura.</p> <p>Movimentare i tubi imbracandoli uno per volta.</p> <p>Qualora la macchina sia sprovvista di caricatore automatico delle aste, deve essere previsto un adeguato numero di operai, proporzionalmente al peso delle aste da movimentare.</p> <p>Allontanare i fanghi dal bordo del foro.</p> <p>Contenere la catasta dei tubi con appositi montanti o, in mancanza di questi, costituire strati successivi decrescenti bloccando lo strato inferiore con picchettoni infissi nel terreno.</p> <p>Devono predisporre nelle immediate vicinanze della macchina, appositi cavalletti porta aste di perforazione, al fine di facilitarne la movimentazione.</p> <p>Verificare la compattezza del terreno prima di effettuare lo stoccaggio delle aste.</p> <p>Nelle eseguire cataste di tubi, devono disporsi tutti con le teste da un solo lato e ciascuno dovrà essere bloccato con cunei.</p> <p>PRIMA DELL'USO:</p> <p>Verificare l'assenza di linee elettriche aeree o interrate che possano interferire con l'attività della macchina.</p> <p>Verificare la consistenza del piano d'appoggio della macchina.</p> <p>Stabilizzare efficacemente la macchina.</p> <p>Effettuare un check di controllo alle parti in movimento ed alle parti soggette ad usura (flessibili, aste, valvole ecc.).</p> <p>Sostituire pezzi o utensili che presentano segni d'usura.</p> <p>Verificare l'efficienza del sistema d'aggancio della trivella.</p> <p>Verificare l'efficienza delle protezioni degli organi in movimento.</p> <p>Segnalare l'area operativa esposta a livello di rischio e rumorosità elevata.</p> <p>DURANTE L'USO:</p> <p>Impedire l'avvicinamento alla macchina a personale non addetto.</p> <p>Mantenere puliti gli organi di comando da grasso, olio, ecc.</p> <p>Segnalare tempestivamente eventuali malfunzionamenti o situazioni pericolose</p> <p>DOPO L'USO:</p> <p>Posizionare correttamente la macchina senza lasciare l'utensile in sospensione.</p> <p>Eseguire le operazioni di revisione e manutenzione necessarie al reimpiego della macchina a motori spenti.</p> <p>Nelle operazioni di manutenzione attenersi alle indicazioni del libretto.</p>	
Riferimenti	DLgs 81/08, DPR 459/96	

Scheda n°57	MACCHINE ED ATTREZZATURE	CODICE ATTREZ065
normativi e note:	<p>Note:I componenti essenziali di una sonda idraulica sono:</p> <ul style="list-style-type: none"> - carro cingolato o gommato - gruppo mast - testa di perforazione - gruppo di morse di bloccaggio o svitamento - gruppo motore. <p>Le sonde possono essere distinte in funzione delle dimensioni e delle potenze impiegate, che possono andare da valori inferiori a 20 Kw (utilizzate per le perforazioni in ambienti chiusi di ridotte dimensioni come cunicoli, garage, ecc.), a 70-120 Kw (impiegabili in gallerie stradali e ferroviarie), oltre 120 Kw (utilizzabili solo all'esterno).</p>	
Allegato		

Scheda n°58	MACCHINE ED ATTREZZATURE	CODICE ATTREZ079
FASE N° 14	DRENAGGI	Area Lavorativa:
Descrizione macchina:	POMPA IDRICA	
Rischi per la sicurezza:	Elettrocuzione Urti, colpi, impatti, compressioni Annegamento	
Dispositivi di Protezione Individuali (DPI):	dispositivi otoprotettori guanti scarpe di sicurezza	
Prescrizioni esecutive:	PRIMA DELL'USO: controllare che tutte le parti visibili della pompa non siano danneggiate verificare l'integrità del cavo e della spina di alimentazione allacciare la macchina ad un impianto di alimentazione provvisto di un interruttore di comando e uno di protezione DURANTE L'USO: per l'installazione di pompe di eccessivo peso utilizzare un apparecchio di sollevamento	

Scheda n°58	MACCHINE ED ATTREZZATURE	CODICE ATTREZ079
	alimentare la pompa ad installazione ultimata durante il pompaggio controllare il livello dell'acqua nel caso di una pompa con pescante, evitare il contatto della stessa con l'acqua segnalare tempestivamente eventuali malfunzionamenti DOPO L'USO: scollegare elettricamente la macchina pulire accuratamente la griglia di protezione della girante	
Riferimenti normativi e note:	DLgs 81/08, DPR 459/96	
Allegato		

Scheda n°59	MACCHINE ED ATTREZZATURE	CODICE ATTREZ108
FASE N° 11.3	Paramento in elevazione	Area Lavorativa:
Descrizione macchina:	PONTEGGI METALLICI A	
Rischi per la sicurezza:	Caduta di materiali dall'alto Caduta del pontista dall'alto Instabilità della struttura Lesioni dorso lombari per movimentazione manuale dei carichi Urti, colpi, impatti, compressioni, tagli, abrasioni Elettrocuzione Fulminazione	
Dispositivi di Protezione Individuali (DPI):	Guanti, scarpe di sicurezza, casco di protezione, cintura di sicurezza ad imbraco totale	
Prescrizioni esecutive:	- Deve essere disponibile tutta la documentazione riguardante l'autorizzazione rilasciata dal Ministero del lavoro per tutti gli elementi delle marche che si vogliono impiegare - E' obbligatorio l'uso del ponteggio per ogni lavoro svolto ad altezza superiore di m 2.0. Utilizzare esclusivamente ponteggi metallici dotati di regolare autorizzazione ministeriale. Effettuare le fasi di montaggio e smontaggio del ponteggio sotto l'assistenza di un preposto. Segregare l'area interessata dal ponteggio, durante l'allestimento, al fine di tener lontano i non addetti ai lavori. - I ponteggi possono essere impiegati solo se muniti della autorizzazione ministeriale; - Possono esser impiegati, senza documentazioni aggiuntive alla autorizzazione ministeriale, per le situazioni previste dall'autorizzazione	

Scheda n°59	MACCHINE ED ATTREZZATURE	CODICE ATTREZ108
	<p>stessa e per le quali la stabilità della struttura è assicurata, vale a dire strutture:</p> <ul style="list-style-type: none"> alte fino a 20 m dal piano di appoggio delle basette all'estradosso del piano di lavoro più alto; conformi agli schemi tipo riportati nell'autorizzazione; comprendenti un numero complessivo di impalcati non superiore a quello previsto negli schemi-tipo; con gli ancoraggi conformi a quelli previsti nell'autorizzazione ed in ragione di almeno uno ogni 22 mq; con sovraccarico complessivo non superiore a quello considerato nella verifica di stabilità; con i collegamenti bloccati mediante l'attivazione dei dispositivi di sicurezza <ul style="list-style-type: none"> - I ponteggi che non rispondono anche ad una soltanto delle precedenti condizioni non garantiscono il livello di sicurezza presupposto nella autorizzazione ministeriale e devono pertanto essere giustificati da una documentazione di calcolo e da un disegno esecutivo aggiuntivi redatti da un ingegnere o architetto iscritto all'albo professionale; - Nel caso di ponteggio misto, unione di prefabbricato e tubi e giunti, se la cosa non è esplicitamente prevista dalla autorizzazione ministeriale è necessaria la documentazione di calcolo aggiuntiva; - Tutti gli elementi metallici del ponteggio devono riportare impressi, a rilievo o ad incisione, il nome o il marchio del fabbricante; - Le tavole che costituiscono l'impalcato devono essere fissate in modo che non possano scivolare sui traversi metallici, devono essere costituite da tavole di spessore minimo di cm 4 per larghezze di cm 30 e cm 5 per larghezze di cm 20, non devono presentarsi a sbalzo e devono avere la sommità sovrapposte di almeno cm 40 in corrispondenza di un traverso; - Per piani di servizio con dislivelli superiori a 2 m, dovranno sempre essere presenti parapetti normali provvisti su ciascun lato libero di un corrente superiore, di un corrente intermedio e di un arresto al piede in corrispondenza dei piani con tavolati atti al transito di personale. Il bordo superiore del corrente più alto deve essere sistemato a non meno di 1 m dal piano dell'impalcato in modo da assicurare sufficiente stabilità e sicurezza al personale in transito e tra corrente superiore e tavola fermapiede (alta non meno di 20 cm) non deve esserci una apertura superiore a 60 cm; sia i correnti che la tavola fermapiede devono essere applicati all'interno dei montanti; - In corrispondenza dei luoghi di transito e di stazionamento, sia su facciate esterne che interne, allestire, all'altezza del solaio di copertura del piano terra, e ogni m 12 di sviluppo verticale del ponteggio, impalcati di sicurezza (mantovane) a protezione contro la caduta di materiali dall'alto o in alternativa la chiusura continua della facciata o la segregazione dell'area sottostante. - Non usare elementi appartenenti ad altro ponteggio; - Il montaggio e lo smontaggio devono essere eseguiti da personale pratico ed idoneo, dotato di dispositivi personali di protezione, rispettando quando indicato nella autorizzazione ministeriale e sotto la diretta sorveglianza di un preposto ai lavori; - L'impalcato del ponteggio va corredato di una chiara indicazione in merito alle condizioni di carico massimo ammissibile onde non sovraccaricare i ponteggi con carichi non previsti o eccessive non deve quindi superare il 	

Scheda n°59	MACCHINE ED ATTREZZATURE	CODICE ATTREZ108
	<p>carico massimo previsto nel libretto del ponteggio;</p> <ul style="list-style-type: none"> - I picchetti dell'impianto di protezione contro le scariche atmosferiche devono essere disposti uniformemente lungo il perimetro del ponteggio, con calate ogni m 25.0 e comunque all'estremità del ponteggio stesso. Qualora ci siano almeno quattro calate non è necessario che i vari picchetti siano collegati tra loro; - Verificare che il ponteggio venga conservato in buone condizioni di manutenzione, che la protezione contro gli agenti nocivi esterni sia efficace e che il marchio del costruttore si mantenga rintracciabile e decifrabile; Si dovrà sempre valutare la eventuale diminuzione di spessore dei tubi dovuta alla corrosione interna od esterna creata da lavori in ambienti aggressivi, dal tempo oppure da successive sabbiature; in caso gli spessori scendessero sotto le tolleranze minime, gli elementi danneggiati del ponteggio non potranno più essere usati. - Appurarne stabilità ed integrità ad intervalli periodici, dopo violente perturbazioni atmosferiche o prolungata interruzione dell'attività; - Accedere ai vari piani del ponteggio in modo comodo e sicuro; se avviene tramite scale portatili, queste devono essere intrinsecamente sicure e, inoltre essere: vincolate, non in prosecuzione l'una dall'altra, sporgere almeno un metro dal piano di arrivo, protette se poste verso la parte esterna del ponteggio; - Non salire e scendere lungo gli elementi del ponteggio. - Verificare con frequenza le condizioni degli attrezzi utilizzati nel montaggio. - Le chiavi e l'attrezzatura minuta devono sempre essere vincolate all'operatore. - Eseguire precise disposizioni per l'imbracatura ed il sollevamento dei materiali. - Durante la fase di montaggio e smontaggio dei balconcini delimitare l'area interessata. - Vietare la presenza di personale non addetto all'allestimento ed allo smontaggio del ponteggio. - Disporre e verificare che la realizzazione degli ancoraggi, la posa dei distanziatori e degli elementi degli impalcati si svolga ordinatamente nel senso del montaggio o dello smontaggio. - Non spostare materiale gettandolo dall'alto: i tubi andranno imbracati e movimentati a mano o con gru, mentre i giunti saranno calati a terra in contenitori. - Per carichi pesanti e/o ingombranti la massa va movimentata con l'intervento di più persone al fine di ripartire e diminuire lo sforzo. - Prima di iniziare il montaggio del ponteggio verificare l'idoneità e la stabilità della base d'appoggio. - Posizionare sotto i montanti del ponteggio delle tavole per ripartire il carico. - L'accoppiamento di montanti, correnti e traversi deve essere realizzato in modo sicuro - Gli ancoraggi devono essere in numero sufficiente e realizzati in conformità alla relazione tecnica - I montanti devono superare di almeno 1.20 m l'ultimo impalcato o il piano di gronda (art. 125 del D.Lgs.81/08) - Il peso dei materiali depositati sugli impalcati non deve superare il carico 	

Scheda n°59	MACCHINE ED ATTREZZATURE	CODICE ATTREZ108
	<p>massimo previsto nel libretto del ponteggio</p> <ul style="list-style-type: none"> - I ponti, le andatoie e le passerelle posti ad altezza superiore ai 2 m, devono essere muniti di parapetto normale completo di corrente superiore, corrente intermedio e tavola fermapiede alta almeno cm 20 (art. 126 e p.2.1.5.1 allegato XVII del D.Lgs.81/08) - Gli impalcati e i ponti di servizio devono avere un sottoponte di sicurezza costruito come il ponte a distanza non superiore a m 2.50 (art. 128 del D.Lgs.81/08) - Abbandonare il ponteggio in presenza di forte vento - Controllare gli ancoraggi di teli, reti e degli eventuali cartelloni pubblicitari ai montanti e la resistenza degli elementi utilizzati: devono avere resistenza adeguata alle sollecitazioni scaricate dal vento (che sono elevate) onde impedire il loro distacco dai tubi, così come previsto nel progetto. 	
Riferimenti normativi e note:	D.Lgs. 81/08	
Allegato		

Scheda n°60	SOSTANZE PERICOLOSE	CODICE SP161A
FASE N° 6.1	Stesa di manto bituminoso	Area Lavorativa:
FASE N° 6.2	Compattazione manto bituminoso	Area Lavorativa:
FASE N° 9.4	Tappetino di usura	Area Lavorativa:
Categoria	TRATTAMENTO FINITURA PAVIMENTI	
Descrizione della Sostanza:	<p>Pavimentazioni stradali in asfalto</p> <p>Con l'espressione "asfalto" si intende una miscela di bitume e materiale inerte di riempimento. La composizione chimica è costituita da una miscela complessa di idrocarburi paraffinici, cicloparaffinici, aromatici e olefinici.</p>	
Identificazione del Rischio	<p>In condizioni normali e temperature moderate non esistono pericoli per la salute per le persone e i mammiferi. Per la posa degli strati di bitume sono necessarie temperature più alte, che possono causare rischi di bruciature locali. I vapori del bitume riscaldato non rappresentano un rischio significativo. In seguito all'esperienza di una buona prassi di lavoro è preferibile esporsi al minimo possibile ai vapori e garantire una ventilazione ottimale sul posto di lavoro.</p> <p>Rischi legati alla sicurezza</p> <p>Il bitume viene lavorato a temperature al di sopra dei 100°C. A contatto con l'acqua si sviluppano bolle di vapore in modo esplosivo, che provocano una trascinazione del prodotto bollente (boil-over). Il bitume non è classificato quale prodotto "infiammabile".Comunque, come ogni idrocarburo, anche il bitume si infiamma ad alte temperature.</p> <p>Pericoli specifici</p> <p>Il bitume una volta posato non è classificato come tossico secondo I parametri EC o CH. Contiene componenti policiclici aromatici (PAC's). Nel bitume solido questi PAC's non sviluppano potenziali biologicamente attivi di</p>	

Scheda n°60	SOSTANZE PERICOLOSE	CODICE SP161A
	pericolo. In forma sciolta e a bassa viscosità ne possono derivare rischi dermatologici. A tutt'oggi non si conoscono rischi biologici dovuti ai PAC's nel bitume allo stato solido e al vapore connesso.	
Dispositivi di Protezione Individuale (DPI)	Protezione delle vie respiratorie: Sì, se c'è rischio di formazione di idrogeno solforoso (mascherina protettiva) Protezione degli occhi: Sì, se c'è rischio di spruzzi (Occhiali protettivi) Protezione delle mani: Guanti resistenti al calore Protezione del corpo: Tuta resistente al calore, scarpe di sicurezza, guanti di protezione, occhiali, in caso di rischio di spruzzi casco con schermo protettivo.	
Prescrizioni d'Uso	<p>Precauzioni individuali</p> <p>Non respirare I vapori. Evacuare dall'area tutto il personale non essenziale. Portare abiti idonei alla lavorazione del bitume. Nella manipolazione di bitume bollente, fare attenzione a non subire ustioni.</p> <p>Precauzioni ambientali</p> <p>Evitare la penetrazione di bitume caldo nei pozzi o nelle canalizzazioni. Prestare attenzione affinché sia evitato ogni contatto di bitume bollente con materiali infiammabili.</p> <p>Metodi di pulizia in caso di perdite</p> <p>Lasciar raffreddare piccole quantità di bitume e affidare allo smaltimento ordinario. Arginare grandi quantità di bitume con sabbia e dopo il raffreddamento smaltire. Attenzione: evitare qualsiasi contatto del bitume bollente con materiali infiammabili. Coprire pozzi e canalizzazioni.</p> <p>Manipolazione</p> <p>Evitare il contatto con il bitume bollente. Pericolo di ustioni. Le emulsioni di bitume contengono spesso solventi aromatici. Durante queste manipolazioni si devono portare guanti e grembiuli di protezione. Prima di iniziare il lavoro applicare creme di protezione adeguate. Non mangiare durante il lavoro. Dopo il lavoro e nelle pause, lavare accuratamente le parti sporche di bitume con acqua e prodotti detergenti adeguati. Dopo la pulizia, applicare sulla pelle una crema grassa. Evitare l'inalazione di vapori.</p> <p>Esigenze riguardo ai locali di stoccaggio, armature e contenitori</p> <p>Non surriscaldare I contenitori. Evitare la formazione di vapori dannosi per la salute. La temperatura ottimale per lo stoccaggio e la manipolazione è di 30°C al di sotto del punto di infiammazione. Non impiegare vapore o solventi a caldo per la pulizia di armature e condutture.</p> <p>Temperatura di stoccaggio</p> <p>Non riscaldare il prodotto al di sopra dei 70°C. I vapori di idrocarburo, se stoccati a lungo ad alte temperature, nella fase vaporosa si possono arricchire e formare miscele esplosive pirogeniche che tendono al l'autoinfiammabilità. Uno stoccaggio prolungato allo stato bollente può formare idrogeno solforoso e rappresentare un pericolo acuto. Assicurarsi una buona ventilazione durante la manipolazione in locali chiusi. Per il pompaggio, occorrono assolutamente tubi resistenti ad alte temperature. La temperatura durante il pompaggio deve restare il più bassa possibile e non oltrepassare il punto di infiammabilità.</p> <p>Considerazioni sullo smaltimento</p> <p>Affidare il prodotto in forma solida o polverosa esclusivamente a ditte</p>	

Scheda n°60	SOSTANZE PERICOLOSE	CODICE SP161A
	<p>autorizzate per lo smaltimento.</p> <p>Allo stato solido non è rifiuto speciale ed è considerato un inerte. Può essere consegnato in una deponia quale materiale di resto.</p> <p>Contenitori</p> <p>Vuotare completamente, non pulire con solventi e consegnare solo a punti di raccolta autorizzati.</p>	
Intervento di Pronto Soccorso	<p>Inalazione</p> <p>In caso di inalazione dei vapori si possono verificare irritazioni al naso, gola e vie respiratorie. Portare la persona colpita all'aria fresca. In caso di persistenza dei sintomi di irritazione consultare il medico. In caso di formazione di idrogeno solforico in seguito a surriscaldamento recarsi immediatamente all'aria fresca. Portare le persone colpite all'aria fresca, se necessario applicare la respirazione artificiale. Controllare il polso, se necessario sostenere applicando il massaggio cardiaco. Chiamare immediatamente il medico.</p> <p>Contatto con gli occhi</p> <p>Prodotto freddo: Risciacquare abbondantemente per almeno 15 minuti gli occhi tenendo le palpebre aperte. Farsi visitare dal medico.</p> <p>Prodotto caldo: Risciacquare abbondantemente per almeno 5 minuti gli occhi tenendo le palpebre aperte per raffreddare. In nessun caso cercare di togliere corpi estranei dall'occhio in modo meccanico. Consultare subito il medico.</p> <p>Contatto con la pelle</p> <p>In caso di contatto superficiale, cambiare gli abiti e risciacquare le parti interessate con acqua e sapone. In caso di ustioni risciacquare con acqua fredda per almeno 10 minuti e coprire le parti lese con materiale sterilizzato. In nessun caso raschiare lo strato bituminoso. Il bitume si restringe e può schiacciare i vasi sanguigni. Chiamare subito il medico.</p> <p>Avvertimento per il medico</p> <p>Misure di trattamento sintomatiche. Nel caso si dovessero togliere resti di bitume, trattare la parte con olio medicinale bianco riscaldato.</p>	
Allegato		



IL CORDINATORE DELLA SICUREZZA

(Geom Toto Cacciatore)